

## 現象的注視與開展：從朱西甯〈鐵漿〉看生命時間經驗

Watching and Spreading out of the Phenomenons: from Chu Hsi-ning  
“Lron Slurry” to See the Launching of Life-Time

劉益州\*

Yi-Jhou Liu

(收件日期 99 年 8 月 23 日；修改日期 99 年 12 月 5 日；接受日期 100 年 1 月 5 日)

### 摘要

朱西甯小說〈鐵漿〉很明顯的兩條主線：一是孟昭有爭奪鹽運的血氣英雄表現，第二是火車的通行隱喻時代的衝擊，這兩條情節的第一條主線其實是在鋪陳人類生命在時間流中的生命現象的呈現，而第二條主線火車鐵道的鋪設開通則是時間流的具體現象，藉著火車鐵道對時間開展的時間性做為小說中人類生命時間經驗的度量；本論文即是在火車所具現的時間流裡去發掘人類生命現象的開展。而「我們在注視中（意向行為中）奠基存有，在被注視中開展存有」，在此前提下，本論文先以火車鐵道在時間流中的開展來探究小說中被用來隱喻、度量時間的時間現象，繼而我們以〈鐵漿〉小說中的兩個重要角色孟昭有和孟憲貴為中心，觀察其生命現象的注視與開展。

關鍵詞：朱西甯、鐵漿、意向、時間

---

\*臺中教育大學語文教育學系兼任講師

### **Abstract**

There are two clear main lines in Chu Hsi-ning's novel "Iron Slurry": The first one is there are blood and guts heroic performances while Meng Zhao is competing for the salt transportation, and the second one is that the passage of the train is the metaphor of the impact of the era, the first main line of these two plots actually is to lay out the presentation of biological phenomena of lives of the most human in the 1 time stream, and the second main line that the building and the opening of the railway of train the specific phenomenon of time flow, which takes the timeliness of railway of train to the spreading out of time as the measure of the life time experiences of human in the novel; This paper is to explore the spreading out of human life phenomenons in the time stream conducted by train. And "We lay a foundation of existing in the watching (in the intensive behaviors), and we spread out the existing in being watched," In this precondition, this paper at first takes the spreading out of the railway in time flow to explore the time phenomenons which is used to be the metaphor of time, and used to measure time in the novel, and then we takes the two important roles in "Iron Slurry", Meng Zhao and Meng Xiang-gui as the center to observe the watching and spreading out of their lives phenomenons.

**Key words:** Chu Hsi-Ning, "Iron Slurry", Intensive, Time.

## 壹、緒論

朱西甯是一個重要的小說家，他長期的創作生涯留下不少重要作品，陳芳明就指出：「朱西甯是一位複雜的作家。所謂複雜，指的是他文學生涯與思維模式的曲折複雜。他的產量豐富，創作壽命又特別長，任何簡單的定義都難以概括他的文學真貌。」<sup>1</sup>而張瀛太則更精確指出其早期作品最為成功：「大抵而言，朱西甯（1927-1998）五十年的寫作生涯裡，最具代表性及最成功的小說是集中在早期，尤其在1963-4年的創作中。此期創作不但手法多元，且擅長以高潮送起的情節、景物象徵和場面感強化作品內涵，製造審美徵效」<sup>2</sup>朱西甯早期作品擅長場景象徵和場面的烘托來凸顯情節中人物的意識和情感，強化作品內涵，〈鐵漿〉是其早期著名的小說，而類似〈鐵漿〉這類作品，「與其說是在於懷舊，倒不如說是以批判的態度來看待舊社會」<sup>3</sup>，我們可以從〈鐵漿〉這類作品中看出小說中的人物如何在被文本限定的時空中呈現自我的生命，以及生命意識對於客體環境的意向與反應；所有的小說都是描寫某個地方，某段時間人類角色所發的故事，朱西甯〈鐵漿〉雖然沒有標明地點，但寫實地描繪出了一個清末的北方小鎮中人們所發生的故事，關於這些發生故事的人們，柯慶明說：「洋溢在《鐵漿》這一本短篇小說集中的是一片悲劇氣息，而且大部分說來都具有古希臘悲劇的意涵，一種或者可以稱作血氣英雄的人物與命定環境的抗衡，構成了朱西甯小說中的『動作』中心。這類英雄共有的特徵是一種血氣之勇的執拗。他們是『不服氣者』。是憤怒的青年人或是中年人。是好管閒事者，或是想入非非者。它們通常都夠得上稱為……，不論是因為軀體的強健、或者是膽識的非凡」<sup>4</sup>也就是說包含〈鐵漿〉小說中都突出表現一種「稱作血氣英雄的人物與命定環境的抗衡」的過程，這些人物如柯慶明所說是以「動作」示現，透過動作表現出人類生命對環境時代的對抗，如〈鐵漿〉小說中很明顯的兩條主線，一是孟昭有爭奪鹽運的血氣英雄表現，第二是火車的通行隱喻時代的衝擊，這兩條情節的第一條主線其實是在鋪陳人類生命在時間流中的生命現象的呈現，而第二條主線火車鐵道的鋪設開通則是時間流的具體現象，藉著火車鐵道對時間開展的時間性做為小說中人類生命時間經驗的度量<sup>5</sup>；本論文即是在火車所具現的時間流裡去發掘人類生命現象的開展，畢普塞維克說：「從胡賽爾的立場來看，一個對象乃是在意向活動中被構成爲對象的。」<sup>6</sup>以人的立場來看，（意向主體）意向活動所意識

1 陳芳明：〈朱西甯的現代主義轉折——重讀「鐵漿時期」的作品〉，《紀念朱西甯先生文學研討會論文集》（臺北：文建會，2003年5月），頁180。

2 張瀛太：〈從場景、場面描寫看朱西甯《鐵漿》的藝術技法〉，《輔仁國文學報》，第29期（2009年10月），頁240。

3 陳芳明：〈朱西甯的現代主義轉折——重讀「鐵漿時期」的作品〉，《紀念朱西甯先生文學研討會論文集》（臺北：文建會，2003年5月），頁183。

4 柯慶明：〈論朱西甯的一本短篇小說集：鐵漿〉，《境界的再生》（臺北：幼獅，1977年5月），頁404。

5 關於〈鐵漿〉中的這兩條主線脈絡的情節，在許多論文都曾提及，但僅就作品的形式作論述，本文則以現象學的角度討論小說中生命意識的呈現。

6 畢普塞維克著，廖仁義譯：《胡賽爾與現象學》（臺北：桂冠，1911年）頁110。

到的人（意向對象）就是人（意向對象）在他人（意向主體）意向活動被構成一個人的形象，而注視是意向活動中最具優先性的<sup>7</sup>，因此也可以說生命在他人的注視中開闢自我的存有，而生命本身也是透過注視他人來累積記憶，奠基自我的存有，故「我們在注視中（意向行為中）奠基存有，在被注視中開展存有」，在此前提下，本論文先以火車鐵道在時間流中的開展來探究小說中被用來隱喻、度量時間的時間現象<sup>8</sup>，繼而我們以〈鐵漿〉小說中的兩個重要角色孟昭有和孟憲貴為中心，觀察其生命現象的注視與開展。

## 貳、〈鐵漿〉中火車鐵道所開展的時間現象

小說中除了孟氏兩代與鹽運的恩怨糾葛外，以鐵道的鋪設和火車通行作為時代改變的象徵，而時代改變的本質是時間的流動，小說中的敘事時間可大至區分為「孟憲貴死去的現在時間」、「孟昭有死去的過去時間」，這兩段時間都以火車鐵道的意象來澄明時間，作為此在的生命具有時間性，而生命的時間性就是綿延<sup>9</sup>，時間的綿延是被生命所意識意向到的<sup>11</sup>，而時間本身是抽象的，只能夠透過外在具體物作為時間的參照，〈鐵漿〉小說中即以具體的火車形象作為時間的參照，使小說中的人物和讀者都能意識到小說敘事時間具體的綿延，例如在孟憲貴死掉的那天，小說寫道：

火車停開了，灰煙和鐵輪的聲響不再擾亂這個小鎮，忽然這又回到二十年前的那樣安靜<sup>12</sup>。

小說中儼然以火車的行駛與停開來形容「現在時間」的鐵道全線暢通以及「過去時間」沒有火車行駛的現象，又火車在孟憲貴死的時候因為大雪停駛，彷彿火車象徵孟憲貴的生命時間，因孟憲貴的死而停頓下來，火車和鐵道在小說中象徵時間與生命時間是很明確的，

7 李清筠說：「視覺是視覺感知有意投射的聚焦。從視覺感知的過程來看，那些在對照中強度較高的對象和新奇的對象，往往是視覺的優先選擇。」因此在要去深刻認知一個人時，往往視覺具有「有意投射的聚焦」的優先性。見李清筠：《時空情境中的自我影像》（臺北：文津，2000年），頁261。

8 如同侯如綺所說：「對人性可能之探索，是朱西甯鄉土小說的重要內涵。」本文即從此面向開展對生命現象的論述。見侯如綺：〈《狼》、《鐵漿》、《破曉時分》中人物與朱西甯之離散情結探析〉，《臺灣文學研究集刊》，第3期（2007年5月），頁97。

9 海德格說：「作為我們稱為此在的這種存在者的存在之意義，時間性將被展示出來。」此在之所以為此在的存在意義，本身具有時間性，也就是說人類生命在時間中展開出來，故言人類的此在具有時間性。見馬丁·海德格著，王慶節、陳嘉映譯：《存在與時間》（臺北：桂冠，1994年8月），頁26。

10 班瀾說：「『綿延』是柏格森哲學的核心概念，他提出綿延不能用知性概念加以描述，只能以直覺來把握不可預測又不斷創造的連續質變過程，是包容著過去又突向將來的一種現時的生命衝動。」見班瀾：〈論中國古代詩歌的時性時空〉收錄於《內蒙古社會科學（漢文版）》，總第123期，第5期（2000年9月），頁70。

11 柏格森說：「因為綿延裡的間格只存在於意識中，只是由於我們意識狀態的互相滲透才存在的。」只有意識在意識本身的意向活動中才能感受到時間的綿延，綿延是對意識開放的，而不是獨自存在的客觀體。見（法）柏格森著，吳士棟譯：《時間與自由意志》（北京：商務印書館，2007年11月），頁86。

12 朱西甯：〈鐵漿〉，《鐵漿》（臺北：INK印刻，2003年），頁224。

小說也以鐵道作為從現在時間轉移敘事到過去時間的徵象：

鐵道那一邊也有市面，叫作道外，二十年前沒有甚麼道裡道外的。有人替死者算算，看是少年多少的工夫，那樣一份家業敗落到這般地步。算算沒有少年多少，三十歲的人就還記得爭包鹽槽的那些光景。<sup>13</sup>

鐵道的變化代表了周遭空間感的變化（道裡道外的變化），這變化同時也是空間的時間性表現，故小說敘事以鐵道的變化拉回到過去時間，也就是築鐵路那年：

築鐵路那年，小鎮上人心惶惶亂亂的。人都絕望的準備迎受一項不能想像的大災難。對這些半農半商的鎮民，似乎除了那些旱災、澇災、蝗災和瘟疫，屬於初民的原始恐懼以外，他們的日子一向都是平和安詳的。一個巨大的怪物要闖來了，哪吒風火輪只在唱本裡唱唱，閒書裡說說，火車就要往這裡開來，沒有誰見過。謠傳裡，多高多大多長呀，一條大黑龍，冒煙又冒火，吼著滾著，拉直線不轉彎兒，專攝小孩子的小魂魄，房屋要震塌，墳裡的祖宗也得翻個身。<sup>14</sup>

這段文字先點出了文本中重要的時間計量，以「鐵道」作為時間的鋪陳。事實上，鐵道和其他「在世」的存有物一樣，對時間開放<sup>15</sup>，而鐵道的時間性本質上是具有社會特徵的，鐵道在建造上反映社會經濟活動、社會需求，而在小說中也反映一種當時社會的現象，故此段引文表現出這種特殊鐵道現象的社會時間<sup>16</sup>，換言之，鐵道火車建造的特殊現象形成了過去時間中最重要的社會現象，這種過去時間中小鎮鎮民的生命恐懼經驗，集體成為小鎮鎮民的社會性時間記憶。

火車鐵道不但成為小鎮鎮民的社會時間記憶，也衝擊著小說中鎮民的生命時間經驗，因為火車相較於傳統生命時間經驗來說它的速度是快速的，火車帶來「現代」的時間經驗：「鐵路鋪成功，到北京城只要一天的工夫。」，相較於小說中敘述的「傳統時間經驗」：「快馬也得五天，起早兒步輦兒半個月還到不了。」、「三百六十個太陽才夠一年，月份都懶得去記。要記生日，只說收麥那個時節，大豆開花那個時節。」，在朱西甯巧妙地兩相比較之下，映襯出「現代時間經驗」的快速感，以及快速時間延伸出來對時間的經命化感受，「古人把一個晝夜分作十二個時辰，已夠嫌嚙。」、「再分成八萬六千四百秒，就該更加沒味道。」朱西甯用小說中人物的口吻呈現這樣的時間經驗象徵如此時間變化的體驗是個人的也是社會的，故預期火車所帶來的社會時間經驗是對傳統社會時間經驗的衝擊，是時間感的加速與精密化，故大多論者對〈鐵漿〉中鐵道火車的立論都

13 同前註，頁 227。

14 同前註，頁 227。

15 王建元說：「(海德格)認為『存有』的深確認識只能從它在時間上的伸延順序入手。因為『存有』是一種瞭解『存在世界之中』的恆久不息的演化活動。」在世的存有或存有物在本質上都是對時間展開而澄明本己的存在。王建元：〈現象學的時間觀與中國山水詩〉，鄭樹森編：《現象學與文學批評》（臺北：三民，1984年），頁 174。

16 夏春祥說：「社會時間乃是用以指不同文化或社會所形塑出來的時間感，它具有集體的社會特性。」在〈鐵漿〉小說中，我們看見小鎮人民以他們對火車的恐慌形的重大社會現象，而藉以形成過去時間最重要的時間表徵。夏春祥：〈論時間——人文及社會研究過程之探討〉，《思與言》，第 37 卷第 1 期（1999 年 3 月），頁 47。

以鐵道帶來時代衝擊而概括之，而這種衝擊在本質上是集體生命時間經驗的改變，是生命在時間流綿延中意識到時間參照物的必然改變，因為生命在意識意向物的本身同時是在意向自我在時間流的位置<sup>17</sup>，因此意向物的時間性將會影響意向主體的時間意識，故小說中鎮民在意向活動中意識到時間感的加速和精密化，火車的社會時間經驗在小說中帶給鎮民的時間感受衝擊可分為三個階段，我們可以以下表1表示：

表 1.

階段	鎮民的火車時間經驗	意義
第一階段	不得人心的火車，就此不分晝夜的騷擾這個小鎮。火車自管來了，自管去了，吼呀，叫呀，敲打呀，強逼人認命的習慣它 <sup>1</sup> 。	抗拒
第二階段	火車帶給人不需要也不重要的新東西：傳信局在鎮上蓋了綠房屋，外鄉人到來推銷洋油、報紙和洋鹼，火車強要人知道一天幾點鐘，一個鐘頭多少分 <sup>2</sup> 。	體驗
第三階段	鎮上使用起煤油燈，洋胰子。人得算定了幾點幾分趕火車。要說人對火車還有多大的不快意，那該是只興人等它，不興它等人。	接受

這三個階段可表現鎮民對火車所帶來的時間經驗在時間的時間意識轉化，首先是抗拒火車的時空性，火車規律、速度的時間感，其次體驗火車時間經驗的時間精密化，在第二個階段即是火車時間經驗成為鎮民的社會時間經驗階段，第三個階段是火車時間經驗已經融入鎮民的生活，人們對火車時間經驗有了想法：「要說人對火車還有多大的不快意，那該是只興人等它，不興它等人。」也就是從第二階段的社會時間轉化成第三階段人文時間的證明<sup>18</sup>。

故我們在〈鐵漿〉小說中所看到鐵道火車所帶來的時間現象可分成三類，一是指「過去時間」、「現在時間」的區別，二是「現代時間的快速和精密化」和「傳統時間的緩慢和粗分」的差異，三是「火車所帶來時代變化的時間體驗」<sup>19</sup>，鐵道火車在小說中的時間現象具有縝密且複雜的時間表述結構，除作為小說中敘事時間的依據外，也從小鎮鎮民對火車現象的擔憂凸顯出小鎮鎮民的社會時間意識，繼而作者朱西甯運用鐵道火車的現象來證明生命的時間經驗，這點我們在後文還會詳敘。

### 參、孟昭有的生命注視與開展

小說中敘述到孟昭有最初是為爭奪官家的包鹽，朱西甯善於描寫細節，從人物外在

17 此處以現象學中的「意向」做為對時間感之的意識活動。莫倫指出胡塞爾對「意向」、「意向活動」的定義是「意識內容指被意識到的東西，而意識行為是活動性質，是指意識所特有的運作模式。」見德穆·莫倫著，蔡錚雲譯：《現象學導論》（臺北：桂冠，2005年）頁157。

18 夏春祥指出：「人文時間是社會時間所反映出來的普遍價值、流行風尚，與個人的興趣、特性與想法綜合作用所反映出來的時間度量。」在〈鐵漿〉小說中，我們看見「鎮上使用起煤油燈，洋胰子。」火車所帶來的社會時間經驗所引起的流行風尚，也看見人們對此時間現象的想法，是見此階段確定進入了人文時間的展開。見夏春祥：〈論時間——人文及社會研究過程之探討〉，《思與言》，第37卷第1期（1999年3月），頁47。

19 這種時間體驗本身也是具有「歷時」的時間性，如上文所述共分三個階段。

言行表現出人物的特質、內在心性，他將孟昭有的性格名寫得相當透徹：

孟昭有比他老子更有那一身流氣，那一身義氣。平時要強鬥勝耍慣了，遇上這樣爭到嘴邊就要發定五年大財運的肥肉，借勢要洗掉上一代的冤氣，誰能用甚麼逼他讓開？

「我姓孟的熬了兩代，我孟昭有熬到了，別妄想我再跟我們老頭一樣的窩囊<sup>21</sup>！」

孟昭有在孟家與沈長發爭包鹽的過去時間中，注視到他父親爭包鹽失敗的窩囊，使他個人相較他老子「更有那一身流氣，那一身義氣。平時要強鬥勝耍慣了……」，因此小說中孟昭有在爭奪包鹽運的標時，本質上是否定父親爭包鹽的失敗，而意欲以爭包鹽成功來開展自己的存有，故孟昭有言：「熬了兩代……別妄想我再跟我們老頭一樣的窩囊！」從這句話看來，他主要爭包鹽的目的昭然若揭，並不主要是爭包鹽的巨大利益，而是證明自我和他父親不同，汪天文指出：「人總是通過已經有的認知模式去認識外界，通過認識不斷補充、修改乃至否定之否定而形成新的模式，如此不斷迴圈，逐漸趨近於真理。」<sup>22</sup>雖然我們不能肯定孟昭有傷害自身的方式是真理，但孟昭有卻是在過去時間流中透過認知他父親的爭包鹽失敗，修改乃至否定其父親的行為而產生自己欲爭包鹽勝利的心態，朱西甯深刻地刻畫出這樣的心理模式出來，作為小說中孟昭有爭奪包鹽的偏執心態模式與動力。

存有在注視中認識外界，通過認識不斷修正、修改乃至否定之否定而形成新的模式，同時存有本身也必須在被注視的情況下，使自身的存有示現出來，如沙特所說：「作為世界的時空對象，作為一種世界上的時空處境的本質結構，我呈現在他人的判斷中。這一點我也是透過我思的純粹實施把握的：被注視，就是把自己當作不可認識的判斷，尤其是價值判斷的未知對象。」<sup>24</sup>存有被他人的存有注視，這一點我們自己是可以透過「我思」來把握的，被注視就是把自己當作不是自己意向活動中的「意向物」來認識，反而是對他人意向活動開放的「示現」，孟昭有否定了爭包鹽標失敗的父親，而以偏執的心態來爭包鹽標來證明自己的存有，而這「存有」是在被他人的注視中示現的，在小說中孟昭有也請他人見證他爭包鹽標的意志：

「洪老爺明鏡高懸，各位兄臺也請做個憑證！」

孟昭有握著短刀給四周拱拱手，連連三刀刺進小腿肚。小鑲子戳進肉裡透亮過，擰一個轉兒拔出來，做得又架式，又乾淨，似乎不是他的腿、他的肉。腿子舉起

20 可參見張瀛太：〈從「行為演出」到「心理演出」——朱西甯 60-70 年代（早、中期）小說的情節經營〉，《彰化師大國文學誌》，第 19 期（2009 年 12 月），頁 62。

21 朱西甯：〈鐵漿〉，《鐵漿》（臺北：INK 印刻，2003 年），頁 237。

22 相較之下，和孟昭有爭奪包鹽的沈長發，就是純粹利益的考量，當孟昭有意欲和沈長發比戳刀子時，我們看見小說寫：「沈長發心裡沈長發心裡撥著自家的算珠盤兒：鐵路佔去他五畝六分地，正要包下鹽槽補補這個虧損。不過戳兩刀的滋味大約要比虧損五畝六分地痛些。」見朱西甯：〈鐵漿〉，《鐵漿》（臺北：INK 印刻，2003 年），頁 239-230。

23 汪天文：〈時間概念的哲學透視〉收錄於《江西社會科學》（哲學研究），第 6 期（2003 年），頁 24。

24 沙特著，陳宣良等譯：《存在與虛無（下）》（臺北：桂冠，1990 年），頁 385。

來，擔在太師椅的後背上頭，數給大家看，三刀六個眼兒，血作六行往下滴答，地上六片血窩子。

「小意思！」

孟昭有一隻腿挺立在地上，靜等著黑黑紫紫黏黏的血滴往下滴答，落在大客廳的羅底磚上。那張生就的赤紅臉脖子，一點也沒變色。在場人聽得見嗒嗒的滴答，遠處有鐵錘頭敲擊枕木上的道釘，空裡震盪著金石聲。鐵路已經築過小鎮，快在鄰縣那邊接上軌。

孟昭有他女人送了一包頭髮灰來給他止血，被他扔掉了。羅底磚地上六片血窩子就快化成了一片。<sup>25</sup>

朱西甯將孟昭有所「示現」的戳刀子動作寫得相當細緻，這段文字以動作帶出畫面，用畫面呈現情節的鋪陳，「連連三刀刺進小腿肚」、「三刀六個眼兒」，不但描寫出孟昭有的決心，也寫出孟昭有果敢動作的畫面，而孟昭有扔掉他女人送來止血的頭髮灰更是突顯孟昭有對他人示現自己「存有意義（爭包鹽標）」的意識，但如陳芳明所言此處：「小說的張力表現在孟、沈兩家以自殘方式展示爭奪鹽權的意志與勇氣。兩個家族的刀光血影似乎贏得了尊敬與面子，反而暴露傳統保守精神的愚勇與愚傲。」<sup>26</sup> 透過了爭奪包鹽標刀光血影的敘述，更凸顯其傳統保守精神在時間流中愚昧的意向活動。

在這一大大段文字中，朱西甯將血滴落的聲音與火車鐵道建築的聲音並置，巧妙地將孟昭有存有的生命現象示現與象徵時間的鐵道聯繫在一起，表述出存有的生命現象是在時間流中示現的。

孟昭有在洪老爺前戳刀子時，鐵道正在鋪設，而孟昭有和沈長發在爭鬧賭喝燒紅西瓜湯似的鐵漿時，火車正要到來，在這個時間點上，鎮董洪老爺在京師大學堂的三兒子勸他：「說了你不信，鐵路一通，你甯想還把鹽槽辦下去，有你傾家蕩產的一天，說了你也不信……」<sup>27</sup> 但孟昭有一方面爲了走財運，一方面爲了否定父親爭包鹽槽的失敗，來證明自己的存有，小說中寫道：

「鎮董爺，你老可是咱們憑證。」

孟昭有長辮子纏到脖頸上。「我那個不爭氣的老爺子，捱我咒上一輩子了，我還再落到我兒子嘴巴裡嚼咕一輩子？」<sup>28</sup>

孟昭有又說：

「我姓孟的不能上輩子不如人，這輩又捱人踩在腳底下。」<sup>29</sup>

語言作爲道示，<sup>30</sup> 揭示出存有的思想，存有的意識透過語言和動作這兩種操之在我的符號呈

25 朱西甯：〈鐵漿〉，《鐵漿》（臺北：INK 印刻，2003 年），頁 230。

26 陳芳明：〈朱西甯的現代主義轉折——重讀「鐵漿時期」的作品〉，《紀念朱西甯先生文學研討會論文集》（臺北：文建會，2003 年 5 月），頁 190。

27 朱西甯：〈鐵漿〉，《鐵漿》（臺北：INK 印刻，2003 年），頁 235。

28 朱西甯：〈鐵漿〉，《鐵漿》（臺北：INK 印刻，2003 年），頁 234。

29 同前註。

30 馬丁·海德格著，孫周興譯：《走向語言之途》（臺北：時報，1993 年），頁 221。



現出來，<sup>31</sup>作為孟昭有在時間流中存有的意識表述是相當透徹的，除了不願相信「包下官鹽不走財運」外，否定父親而肯定自己可以爭勝包鹽槽的存有是孟昭有意欲爭勝包鹽槽的最重要因素，而孟昭有爭奪包鹽槽即是他存有的生命現象最重要的示現。

最終孟昭有在眾人的注視下，將鐵漿灌入自己嘴巴：「大家眼睜睜，眼睜睜的看著他孟昭有把鮮紅的鐵漿像是灌進沙模子一樣的灌進張大的嘴巴裡。」<sup>32</sup>朱西甯用相當寫實的筆法描述鐵漿灌入孟昭有的嘴巴過程：

那只算是極短極短的一眼，又哪裡是灌進嘴巴裡，鐵漿劈頭蓋臉澆下來，喳！一陣子黃煙裹著乳白的蒸氣衝上天際去，發出生菜投進滾油鍋裡的炸裂，那股子肉類焦燎的惡臭隨即飄散開來。大夥兒似乎都被這高熱的岩漿澆到了，驚嚇的狂叫著。<sup>33</sup>

用寫實細緻的筆法描寫眾人如何注視到孟昭有的死，朱西甯先言鐵漿「灌入嘴巴」，再否定了自己的敘述「又哪裡是灌進嘴巴裡，鐵漿劈頭蓋臉澆下來」，強化了鐵漿灌入身體的視覺畫面，並加上聽覺的敘述，多重感官的敘事此孟昭有慘烈死亡的話面躍然於文本之中；孟昭有的死無疑是悲壯的，雖然在現象上我們看見孟昭有是以自殺的方式結束生命，但本質上卻是以這種方式來證明自己的存有，孟昭有並不是求包鹽槽而為自己帶來財運，而是以包鹽槽來證明自己生命的存在價值，故在他喝下鐵漿以死結束生命的同時，孟昭有本身也證明了其存在的意義。

朱西甯巧妙地安排在孟昭有死亡的當下，火車來了，以孟昭有的死代表傳統時間經驗的終結，孟昭有生命時間的終結：

人似乎聽見孟昭有一聲尖叫，幾乎像耳鳴一樣的貼在耳膜上，許久許久不散。可那是火車汽笛在長鳴，響亮的，長長的一聲。  
……

一陣震懾人心的鐵輪聲從鎮北傳過來，急驟的搥打著甚麼鐵器似的。又彷彿無數的鐵騎奔馳在結冰的凍地上。烏黑烏黑的灰煙遮去半天邊，天色立刻陰下來。<sup>34</sup>

作者朱西甯將孟昭有的死和火車來到的時間點並置在一起，達到相互隱喻的效果，使孟昭有的死有象徵傳統時間經驗消失，新的時間經驗開始的意涵，火車的到來則隱喻著孟昭有生命時間的消失，<sup>35</sup>喜好火車的孟憲貴主家時代的到來，在這一段文字中，朱西甯用孟昭有的聲音和火車氣笛的聲音同時並置，凸顯出孟昭有時間的結束以及火車時間經驗的到來，

31 伍至學說：「語言既是人類主動亦是操作的符號活動，同時也是心靈自我反思力量的凝聚。語言之『意義』的創生，亦思想之『反思』而已。」然而動作也是一種符號的開展，透過語言和動作表現出來的意義，本質上是存有意識的表達，也就是存有為了證明己身的存有而進行的符號活動。見伍至學：《人性與符號形式》（臺北：臺灣書店，1998年3月），頁86。

32 朱西甯：〈鐵漿〉，《鐵漿》（臺北：INK印刻，2003年），頁236。

33 同前註。

34 朱西甯：〈鐵漿〉，《鐵漿》（臺北：INK印刻，2003年），頁236-237。

35 此處可參考簡政珍語：「隱喻是基於語意的相似或相異，置喻是基於語彙的毗鄰或並置。」簡政珍：《語言與文學空間》（臺北：漢光，1989年），頁27。

36 朱西甯：〈鐵漿〉，《鐵漿》（臺北：INK印刻，2003年），頁232。

而火車時間經驗則是「震攝人心」影響眾人的，朱西甯用「急驟的搥打著甚麼鐵器似的」具體描寫那火車聲音，使火車經驗能具體傳達給讀者，同時我們看見朱西甯描寫火車經過的景象「鐵騎」、「凍地」、「灰煙」、「天色立刻陰下來」隱隱將小說中村人所經驗的火車時間具象地呈現在讀者眼前。

綜言之，孟昭有在注視他父親爭鹽標的失敗，使他確認了爭鹽標為他存有的意義與目標，他的生命現象在他人注視中所開展的也是爭鹽標這件事，他以他生命現象中的死澄明了他存有的意義與目標。

### 肆、孟憲貴的生命注視與開展

孟憲貴是孟昭有的兒子，小說中一開始即以鴉片煙鬼子孟憲貴在大雪天死於東嶽廟做為開場，在他人的注視下，孟昭有的軀體：

僵硬的軀體扳不直，就那樣蜷曲著，被翻過來，懶惰的由著人扯他，抬他，帶著故意裝睡的神情，取笑誰似的。人睡熟的時候也會那樣半張著口，半闔著眼睛<sup>37</sup>。

作者帶主觀情感地去描述孟昭有的遺體像「懶惰的由著人扯他」、「帶著故意裝睡的神情，取笑誰似的」似由在場旁觀者的語氣來形容孟憲貴的人格特質，但如同張瀛太所言：「朱西甯很擅長『用畫面說故事』，也擅長『用畫面令人聯想出故事』<sup>38</sup>。」本段文字具體而細緻地敘述外在客觀事物，鋪陳了接下來的情節，雖然只是冷凍僵硬的軀體描寫，朱西甯藉此描述了孟憲貴的人格特質也描述了孟憲貴最後幾年的生活：

一隻僵直的手臂伸到狗皮外邊，劃在踏硬的雪路上，被起伏的雪塊擋住，又彈回來，擋住又彈回來，不斷的那樣划動，屬於甚麼手藝上一種單調的動作。孟憲貴一輩子可沒有動手做過甚麼手藝，人只能想到這人在世的最後這幾年，總是這樣歪在廟堂廊簷下燒泡子的景，直到場大雪之前還是那樣，腦袋枕著一塊黑磚，也不怕槓得慌<sup>39</sup>。

這段文字也顯現出朱西甯從畫面帶出情節的功力，僅藉由屍體被拖著走時，屍體手臂的單調動作帶出孟憲貴在世最後幾年都在吸鴉片的情節，「僵直的手臂」、「踏硬的雪路」烘托出死亡的漆冷以及孟憲貴最後幾年生命的冷寂；我們在小說一開始看到了一個「鴉片煙鬼子」冷清悲慘的死法，然後敘事時間拉回到過去，小說轉而敘述孟憲貴的父親孟昭有的流氣、義氣的激昂生命表現，前後反差凸顯了父子的差異，小說再度描寫到孟憲貴是孟憲貴注視到父親戳刀子的血慘慘畫面，孟昭有注視其父親無能爭包鹽而使他生命現象慷慨、激昂，然而孟憲貴注視其父親孟昭有慷慨激昂的血腥場景，卻使他懦弱：

白白瘦瘦的細高挑兒，身上總像少長兩根骨頭，站在哪兒非找個靠首不可。走道兒三掉彎，小旦出臺走的是個甚麼身段，他就是那個樣子，創業守業都不是那塊

37 同前註，頁 224。

38 張瀛太：〈從場景、場面描寫看朱西甯《鐵漿》的藝術技法〉，《輔仁國文學報》，第 29 期（2009 年 10 月），頁 245。

39 朱西甯：〈鐵漿〉，《鐵漿》（臺北：INK 印刻，2003 年），頁 225。

料。他老子拚成這樣血慘慘的，早就把他嚇得躲到十里外的姥姥家。<sup>40</sup>

孟憲貴的身形、樣貌都顯現出他的人格特質、生命形象，而他意向到父親孟昭有的血腥動作時，我們看到孟憲貴所開展的生命現象是無比懦弱的逃避。

孟憲貴除了懦弱的個人特質外，對於鐵道火車有種莫名的喜愛：

鐵路已經鋪到姥姥姥那邊，孟憲貴整天趕著看熱鬧似的跟前，跟後，總也看不厭。多冷的天氣多寒的風，也礙不著他。鐵路接通的日子，第一列火車掛著龍旗和彩紅。一節節的車廂，人從沒見過這樣裝著鐵轂轆的漂亮小房屋，一幢連一幢，飛快的奔來，又飛快的奔去。天上正落著雪，火車雪裡來，雪裡去，留下一股低低的灰煙，留下神奇和威風，人那些恐懼和惱恨似乎有些兒消散了，留給孟憲貴一種說不出的空落，問著自己這一生有否坐火車的命。

於是孟憲貴發下誓願，這輩子非要坐一趟火車不可的當口，家裡來了人，冒著風雪跑來報喪，他爹到底把一條性命拚上了。趕回奔喪，一路上坐在東倒西歪的騾車裡，哭一陣，想一陣。過過年，官鹽槽就是他繼承，坐火車的心願真的就該如願了。<sup>41</sup>

相對於傳統的小鎮鎮民，孟憲貴是很容易接受新的事物，但他注視著火車「飛快的奔來，又飛快的奔去」的失落感，正如同他父親孟昭有注視著父親爭奪包鹽槽失敗的失落感，因此孟憲貴「問著自己這一生有否坐火車的命」，坐火車成了孟憲貴生命存有的一個目標，也許這個目標太小了，孟憲貴的父親過世，孟憲貴想到他繼承承包官鹽槽的富貴，「坐火車的心願真的就該如願了」，相對於父親孟昭有努力犧牲生命才證明了自己的存在意義，顯然孟憲貴一下子就達到目標。

孟憲貴本身是懦弱的，或者我們從他的死狀也可以看出他的生命現象的開展是無能的、好逸惡勞的，但他仍不失是一本質忠厚之人：

鹽槽抓在孟家手裡，半年下來淨落進三千兩銀子，這算是頂頂忠厚的辦官鹽。頭一年年底一結帳，淨賺七千六百兩。孟憲貴置地又蓋樓，討進媳婦又納丫嬛，大煙跟著也抽上了癮。<sup>42</sup>

小說的敘述者根據孟憲貴掌管鹽槽的利潤說「這算是頂頂忠厚的辦官鹽」，而孟憲貴置地、蓋樓等，則是很平常富貴人家的行為，但在時間流中包鹽槽帶來大筆富貴，也讓孟憲貴因此破產：

到第二年，鹽商的鹽包裝上火車了，經過小鎮不停站。這一年淨賠一項多田。<sup>43</sup>

在此我們可以看見孟憲貴由富貴轉衰敗的生命現象並非他個人的生命特質所造成，而是他處於時間流中的際遇性使他由富貴轉衰敗，孟憲貴的人格特質讓他不像父親孟昭有一樣努力去爭取富貴，在時間流中所表現出來的生命現象就只能隨著時間流變化而變遷。

在小說的最後，朱西甯描寫出孟憲貴在綿延中最終面對死亡的時間經驗：

五年過去了，十年二十年也過去了，鐵道旁深深的雪地裡停放著一口澆上石灰水

40 同前註，頁 232。

41 同前註。

42 同前註，頁 237。

43 同前註，頁 238。

的白棺<sup>44</sup>。

朱西甯簡略的筆法交代了孟憲貴生命現象的時間性，曾經大富大貴過，也曾經衰敗墮落到經年在東嶽廟抽鴉片，而總結成一副「鐵道旁深深的雪地裡停放著一口澆上石灰水的白棺」，作者特地以鐵道旁作為百放棺木的背景，有兩個意義，其一，鐵道是在小說中象徵時間流中的時間經驗的時間徵象<sup>45</sup>，其二則顯現搭火車是孟憲貴「這輩子的願望」，鐵道象徵孟憲貴存有的意義與價值。

鐵道對孟憲貴開展了時間性以及存有意義性的價值，鐵道的徵象突顯出生命的時間性以及孟憲貴的生存意義，但孟憲貴的生命現象最終化爲一副未上漆的棺材<sup>46</sup>，也就是死亡，但相較於孟昭有生命現象所示現的死亡是死於炙熱鐵漿的轟轟烈烈，孟憲貴以未上漆的白木棺材作為其生命現象的表徵是貧窮且無價值的死亡。

## 伍、結語

朱西甯在臺灣文學史上的意義：風格多變、產量豐沛的作品，橫跨了不同年代多種小說類型<sup>47</sup>，而〈鐵漿〉是其早期著名的代表作，歷來論者多以兩個主線論述〈鐵漿〉此篇小說。

然而本文藉由前人的奠基，更深入地從〈鐵漿〉中對鐵道火車的分析，可以明確地看見鐵道火車在小說中是如胡塞爾所說的「時間素材」或「時間徵象」，鐵道火車為「時間素材」表現了線性的時間流以及帶來新的時間經驗，並在時間流中使小鎮鎮民以歷時性的意向活動來認識火車所帶來的時間經驗，火車的時間素材並且貫穿孟昭有、孟憲貴父子以及小鎮鎮民的生命現象，成爲其時間經驗的一部份。

而我們以小說主要人物孟昭有、孟憲貴父子作為主要討論對象，看見他們的存有在生命現象中所示現出來的存有意義，而針對所謂存有的意義，陳榮華指出：「在存在的時間中，時態的三個性相早已超出它們自己，而又互相統一，海德格認為，要在這種存在的時間中，才能正確瞭解存有的意義<sup>48</sup>。」也就是說存有要在時間流中對過去的回憶、對當下的感知以及對未來的前瞻都能夠掌握，在這存在的時間中才能理解到存有本身的意義，當然我們不能肯定何者才是「正確」的瞭解，但我們可以肯定在〈鐵漿〉小說中，孟憲貴並沒有在時間流中掌握到存有的意義，因為我們在小說的表述中並沒有看到他對於未來的前

44 同前註。

45 「鐵道」在小說中是一客觀的時間素材。如胡塞爾所說：「時間素材，如果我們願意的話，也可以稱爲時間徵象，不是時間本身。客觀的時間屬於經驗對象的關係。」鐵道本身不代表時間，但卻是時間的象徵，是屬於主體意識對經驗（素材）對象所產生的時間經驗。見胡塞爾：〈內在時間意識的現象學講座〉，倪梁康編：《胡塞爾選集（上）》（上海：上海三聯書局，1997年11月），頁544。

46 小說中言上漆的棺材比較貴，身無財產的孟憲貴只能用靠地方上給湊合的薄棺木：「薄薄的棺材沒有上漆。大約上一層漆的價錢，又可以打一口同樣的棺材。」見朱西甯：〈鐵漿〉，《鐵漿》（臺北：INK印刻，2003年），頁225。

47 莊宜文：〈朱西甯與胡蘭成、張愛玲的文學因緣〉，《紀念朱西甯先生文學研討會論文集》（臺北：文建會，2003年5月），頁126。

48 陳榮華：《海德格〈存有與時間〉闡釋》（臺北：臺大出版中心，2003年），頁39。

瞻，他對自己於時間流中的位置並沒有特意去掌握與理解。

但何以我們在小說中會看見孟昭有、孟憲貴兩人截然不同的個性呢？正如我們前言所說：「存有在注視中（對他人的意向行為中）奠基存有，在被注視中透過身體開展存有。」孟昭有、孟憲貴在不同際遇性的人際場域位置，造成他們存有成為不同意識的意向主體，我們可以以下表 2 表示：

表 2.

人物	人際場域位置以及小說中其具代表性的意向（意識注視）的活動	據此所產生的心理意識
孟昭有	意向到父親爭包鹽槽的失敗，認識到父親的無能	奮不顧身地犧牲生命搶下包鹽槽的標，藉以證明自己的存有意義
孟憲貴	意識到父親爭奪鹽槽的血腥	懦弱逃離

我們藉由以上兩個人物的意向活動以及據此意向活動產生的心理意識，可以理解到人是在其際遇性的人際場域位置中，透過對他人的意向行為作為自我存有的奠基，透過對他人的注視修正、肯定或否定他人的言行示現，來形成自我存有的心態模式，同時也透過自我生命現象的示現，使自我在他人的注視下證明本己的存有，如他人注視到孟憲貴是「煙鬼子」，還有孟昭有為了鹽標血慘慘戳刀子的畫面以及孟昭有痛飲鐵漿的悲壯場面，透過這些注視（他人的意向行為），使自我的本己生命現象以及存有能對他人示現出來藉以證明本己的存有。

我們要注意的是「透過對他人的意向行為作為自我存有的奠基，透過對他人的注視修正、肯定或否定他人的言行示現，來形成自我存有的心態模式」的過程本身是歷時性的活動，也就是在時間中掌握存有本身的意識和心態模式，但是對他人的示現卻是當下性的活動，例如孟昭有戳刀子或飲鐵漿都是當下性瞬時的示現。綜言之，人類的存有奠基於時間流中際遇性的人際場域位置對他者的意向活動，而藉由本己生命現象對他人開展，本篇論文以朱西甯小說〈鐵漿〉中鐵道火車的時間性以及孟昭有、孟憲貴父子的生命現象作為生命現象在時間經驗中的論述基礎，雖然小說只是表述呈現文本的故事和人物，但小說是人的故事，人的經驗以及人的意識所構成的文本世界，其中的角色皆具有清晰證明的人類經驗和意識的建構，而物或背景物的安排也能確實反映人對真實世界的觀感，而且更加巧妙（如鐵道火車在〈鐵漿〉這篇小說中的安排位置，巧妙地帶出時間感和不同的時間經驗，或作為不同時間象徵的素材），因此我們在閱讀小說的同時，不僅是瞭解這篇小說，瞭解這篇小說的故事，而且是在理解人，理解我們的真實世界，透過我們對於朱西甯〈鐵漿〉這篇小說的討論，冀希已經能更明晰人的存有意識以及存有本己在時間流中所展開的生命現象與生命活動。

49 陳榮華說：「人的存有是有際遇性，故人總是有際遇的，不同的際遇讓他有不同的感受……由於際遇性是人的存在的基本結構，因此它是人的存在性徵。」見陳榮華：《海德格《存有與時間》闡釋》（臺北：臺大出版中心，2003年），頁165。

## 陸、參考書目

### 一、近人論著

- 朱西甯 (2003)。〈鐵漿〉，《鐵漿》，臺北：INK 印刻。
- 李清筠 (2000)。《時空情境中的自我影像》，臺北：文津。
- 柯慶明 (1977)。〈論朱西甯的一本短篇小說集：鐵漿〉，《境界的再生》，臺北：幼獅。
- 陳榮華 (2003)。《海德格《存有與時間》闡釋》，臺北：臺大出版中心。
- 伍至學 (1998)。《人性與符號形式》，臺北：臺灣書店。
- 簡政珍 (1989)。《語言與文學空間》，臺北：漢光。
- 王建元 (1984)。〈現象學的時間觀與中國山水詩〉，鄭樹森編：《現象學與文學批評》，臺北：三民。

### 二、譯著

- 畢普塞維克著，廖仁義譯 (1911)。《胡賽爾與現象學》，臺北：桂冠。
- 柏格森著，吳士棟譯 (2007)。《時間與自由意志》，北京：商務印書館。
- 德穆·莫倫著，蔡錚雲譯 (2005)。《現象學導論》，臺北：桂冠。
- 馬丁·海德格著，孫周興譯 (1993)。《走向語言之途》，臺北：時報。
- 馬丁·海德格著，王慶節、陳嘉映譯 (1994)。《存在與時間》，臺北：桂冠。
- 胡塞爾：〈內在時間意識的現象學講座〉，倪梁康編：《胡塞爾選集（上）》(1997) 上海：上海三聯書局。
- 沙特著，陳宣良等譯 (1990)。《存在與虛無（下）》臺北：桂冠。

### 三、期刊論文

- 班瀾：〈論中國古代詩歌的時性時空〉收錄於《內蒙古社會科學（漢文版）》，總第 123 期，第 5 期（2000 年 9 月），頁 70。
- 夏春祥：〈論時間—人文及社會研究過程之探討〉，《思與言》，第 37 卷第 1 期（1999 年 3 月），頁 47。
- 夏春祥：〈論時間—人文及社會研究過程之探討〉，《思與言》，第 37 卷第 1 期（1999 年 3 月），頁 47。
- 汪天文：〈時間概念的哲學透視〉，《江西社會科學》（哲學研究），第 6 期（2003 年），頁 24。
- 陳芳明：〈朱西甯的現代主義轉折——重讀「鐵漿時期」的作品〉，《紀念朱西甯先生文學研討會論文集》（臺北：文建會，2003 年 5 月），頁 180。
- 莊宜文：〈朱西甯與胡蘭成、張愛玲的文學因緣〉，《紀念朱西甯先生文學研討會論文集》（臺北：文建會，2003 年 5 月），頁 126。
- 侯如綺：〈《狼》、《鐵漿》、《破曉時分》中人物與朱西甯之離散情結探析〉，《臺灣文學研究集刊》，第 3 期（2007 年 5 月），頁 97。
- 張瀛太：〈從場景、場面描寫看朱西甯《鐵漿》的藝術技法〉，《輔仁國文學報》，第 29 期（2009 年 10 月），頁 240。
- 張瀛太：〈從「行為演出」到「心理演出」—朱西甯 60-70 年代（早、中期）小說的情節經營〉，《彰化師大國文學誌》，第 19 期（2009 年 12 月），頁 62。

## 「同光魁傑」—沈曾植詩歌探析

### Tongguang Prominent Poet- Analysis of Shen Zengzhi's Poetry

陳秀雋\*

Shiow-June Chen

(收件日期 98 年 12 月 9 日；修改日期 99 年 8 月 2 日；接受日期 99 年 9 月 30 日)

#### 摘要

沈曾植學問淵博精深，反映了清末民初的學術水平，以今天學術成就衡量，其佛學、史地之學，有些已後來居上，而沈氏在文學史的地位，卻不可動搖。詩則自足千古，為同光體之魁傑。同光體詩人，不墨守盛唐，表現在融合唐宋，沈更擴及晉宋，視野是開闊的。沈曾植的「三元」是「元嘉」、「元和」、「元祐」亦稱「三關」，和陳衍主張的盛唐「開元」有不同。沈曾植詩學謝靈運、韓愈、孟郊、李商隱、黃庭堅諸家，繼承朱彝尊、錢載的秀水派傳統。沈曾植的詩歌風格，生澀奧衍，喜艱澀、薄平易。詩學主張通變，據變以復正。因詩見道，追求雅人深致，認為雅人深致是詩人第一義諦。詩人有提升社會文化的責任。錢仲聯說：沈曾植的詩「可以藥近人淺薄之病。」蓋合學人、詩人之詩二而一之也。

關鍵詞：沈曾植、同光體、三元說、三性說、雅人深致

---

\*國立臺中教育大學語文教育系博士班研究生

### Abstract

Shen Zengzhi was erudite, which reflects the academic standard during the late-Qing and early republication period. Based on today's evaluation of academic achievement, some of his Buddhism, history and geography studies have been surpassed by younger generation. However, Shen's status in the history of literature remains irreplaceable. His poems have been spreading through all ages. Shen is regarded as a prominent poet of Tongguang-style. The Tongguang-style poets have had a broad vision as they did not defend the prosperous Tang dynasty but integrated Tang with Song and even extended to Jin-Song dynasty. Shen Zengzhi's "three dimensions" refers to "Yuan Chia", "Yuan He" and "Yuan Yu", which is also known as "three barriers". It is different from the "Kai Yuan" of the prosperous Tang dynasty proposed by Chen Yen. Shen Zengzhi learned poets from Xie Ling Yun, Han Yu, Meng Jiao, Li Shang Yin, Huang Ting Jian and inherited the Xiushui tradition from Zhu Yi Zun and Qian Zai. Further, Shen Zengzhi's poetry style is choppy, difficult and plain yet his poetry stands for accommodating. According to his poems, he believed the refined pleasure of person of poetic temperament is the primary true meaning for the poets. The poets carry out the responsibility of improving social culture. Qian Zhong Lien said: Shen Zengzhi's poems can "cure people's disease". His poem is a combination of the poems from the scholars and poets.

**Key words:** Shen Zengzhi, Tongguang-Style, Three Dimensional Theory, Three- Nature Theory, Refined Pleasure of Person of Poetic Temperament



## 壹、前言

爲什麼要研究沈曾植的詩？因爲他是清末民初的大學者，代表晚清的學術水平。沈曾植詩被譽爲同光體之魁傑<sup>1</sup>，同光體有前後期，分閩、浙、贛三支，沈曾植屬晚期浙派，想對同光體多加認識並了解其內容，這是研究動機之一。再者想了解沈曾植的詩學主張，「三關說」，及其「生澀奧衍」、「沈鬱盤硬」作品風格之由來，這是研究動機之二。宋詩地位毀譽參半，見解分歧，各家說法似皆有理，有待釐清。清人詩學，表現在融合唐宋，朱彝尊主張「融經入詩」，可以結唐宋分馳之軌。宋朝嚴羽主張「詩有別才，非關學也」。清人反對，主張「且關學也」。沈曾植是合學人、詩人二而一之也。清初「通經致用」的思想，就是學人之詩的特色。沈曾植是大學者，其書學主張「碑帖結合」，思想是開闊的。沈主張「因詩見道」，認爲韓愈「因文見道」，獨不可「因詩見道」乎？其詩學主張「通變」，認爲詩歌發展的規律是「據變以復正」，想探討其內容，這是研究沈詩動機之三。

沈曾植認爲「雅人深致」是詩人第一要義，詩人有提昇社會文化的責任。沈曾植的詩，錢仲聯說：「可以藥近人淺薄之病。」然在臺灣，沈曾植的詩，僅一、二期刊稍有涉及，可說尚無專對沈詩作研究者，以沈詩成就的高度，少有人知，深爲可惜，這是最具研究動機與價值所在。吳宏一有《清代詩話考述》，張健有《清代詩學研究》，然於清末民初的沈曾植，亦甚少論及。

沈曾植是大學者，受康有爲、王國維所推崇，大半生爲清朝效力，反對國民革命，其忠於清朝之心可憫。沈於宣統二年辭官，隱居上海。民國六年參與張勳擁溥儀復辟事件，故不爲民國所重，知之者甚少。今政治環境已改變，其詩歌與書法的成就，自足千古。透過本篇探析，希望對清代同光體魁傑的詩學，有更深入的體會，並對學詩、學術研究在觀念上、創作上能有所裨益。

## 貳、生平與背景

### 一、生平

沈曾植(1850-1922)字子培，號乙盦，晚號寐叟，別號甚多。浙江嘉興人。清同治二年順天鄉試舉人，光緒六年進士，官刑部主事。康有爲主張改革，曾植贊助他開強學會於京師。二十三年喪母，康往唁，曾植勸他再上萬言書，言變法自強。二十四年三月南歸，五月，湖廣總督張之洞聘往武昌主兩湖書院史席。八月，戊戌政變作，未被禍及，服滿喪後，歷任江西按察使、安徽提學使，署布政使，護理巡撫。宣統二年辭官歸里。清亡後，以遺老居上海十年，居所署名海日樓。丁巳（民國六年）爲人所挾持<sup>2</sup>，北上參與溥儀復辟

1 錢仲聯：《沈曾植集校注·沈乙盦詩序》陳衍云：吾於癸未、丙戌間，聞可莊、蘇堪誦君詩，相與嘆賞，以爲同光體之魁傑也。（北京中華書局2001年12月1版），頁12。

2 錢仲聯：《沈曾植集校注·前言》丁巳，爲人所挾持（錢仲聯語），北上參與溥儀復辟之役，事敗歸上海。民國六年張勳、康有爲扶助溥儀復辟時，沈曾植抱病赴北京，接受學部尚書的任命。

之役。事敗歸上海。壬戌十月病卒，年七十三。其生平事迹，《清史稿》有傳。其門人謝鳳蓀撰有墓誌銘，王遽常撰有《沈寐叟年譜》。

沈曾植於民國前一年辭官，大半生為清朝效力，其忠於清朝之心可憫。民國後為遺老，故不為民國所重。曾贊助康有為開強學會於北京，其思想主張是維新的。與康不同的是康是激進派，沈是穩健派。

民國六年又受挾持參與張勳擁溥儀復辟，失敗後回上海，提倡儒家思想保存中國文化，晚年看似思想保守，不合民主潮流，其所專長的佛學、史地<sup>3</sup>，於今日已有積薪之嘆，而詩則自足千古，陳衍與鄭孝胥譽為同光體之魁傑，其書法具開創性，風格「奇峭博麗」，至今仍是影響書壇深遠。

## 二、同光體與宋詩

### (一) 何謂同光體？

同光體，近代詩派之一，「同」和「光」分別指清代「同治」和「光緒」這兩個年號。

所謂同光體者，蘇戡（鄭孝胥）與余（陳衍），戲稱同治、光緒以來詩人不墨守盛唐者<sup>4</sup>。它包括贛派、閩派、浙派三大支。

1. 閩派：代表人物陳衍（福建侯官人）是同光體的關鍵人物。他在清亡後發表《石遺室詩話》，選《近代詩鈔》風靡一時。他主張「開元」、「元和」、「元祐」的「三元」之說，模仿「三元」當時的詩作。自承「宋人皆推本唐人詩法，力破餘地。」<sup>5</sup>重點在「宗宋」，陳衍學楊萬里；鄭孝胥學孟郊、柳宗元、王安石、陳與義、姜夔。
2. 贛派：代表人物是陳三立（江西人），學韓愈、黃庭堅，直接師承宋「江西派」，有時也借鑒梅堯臣、陳師道等宋人。後繼者有夏敬觀、華焯、胡朝梁、王濯、王易、王浩等。
3. 浙派：代表人物沈曾植（浙江嘉興人）、袁昶，都是學謝靈運、韓愈、孟郊、黃庭堅的，沈曾植的「三元」是「元嘉」、「元和」、「元祐」，和陳衍主張的盛唐「開元」有不同。亦稱「三關」。<sup>6</sup>

沈曾植在創作上的成就，以詩為第一。他是清末陳衍、鄭孝胥所揭櫫的「同光體」詩人的魁傑。<sup>7</sup>

浙派師承清中葉秀水派的錢載<sup>8</sup>，但和閩派、贛派比較起來，影響不大。不墨守盛唐，

3 王遽常：《沈寐叟年譜·四十歲》記載沈曾植梵學最深。始業當在四十前後，跋《壇經》，篇中無相頌三云云，常以佛理喻詩。沈熟悉遼金元史學輿地著有《蒙古源流箋證》八卷、《島夷志略廣證》、《女真考略》《塞北紀程注》、《元秘史箋注》。（臺灣商務印書館1977年6月），頁25。

4 錢仲聯編校：《陳衍詩論合輯·石遺室文集沈乙盦詩序》下冊（福建人民出版社1999年9月1版），頁1048。

5 錢仲聯：《沈曾植集校注·寒雨積悶詩》（北京中華書局2001年12月1刷），頁260。

6 陳衍的三元說，意在融通唐宋；沈的三元說，意在上溯晉宋。禪宗三關一是破本參（明心）二是破重關（見性）三是破牢關。透過三關始能達到圓滿自在。

7 錢仲聯：《沈曾植集校注·沈乙盦詩序》（北京中華書局2001年12月1刷），頁12。

8 錢載之詩學杜、韓，學江西詩派而力求變化。如長篇五言古體組詩《木蘭詩》十五首，描寫塞外

實際是以中唐的孟郊、韓愈、柳宗完，宋人梅堯臣、王安石、黃庭堅、陳師道、陳與義為學習對象，側重於宋。王煒說：

清代康熙、雍正年間，詩壇湧起一股學習宋詩的風潮。時為地方名流、后為乾隆年間詩壇盟主的沈德潛，對這一風潮給予了相當的關注。他在詩論中指出，宗宋詩風潮中，時人鄙棄唐詩，唯尚宋詩，以至于有人讀唐詩，就會遭到嘲笑。<sup>9</sup>

而同光派宗宋之風，導源於道光、咸豐以來程恩澤、曾國藩、鄭珍、莫友芝諸家的宗法西江。魏泉說：

關於晚清同光體的前身，陳衍上溯為道成年間的宋詩派，錢基博等則強調桐城詩派的影響。事實上在道成年間的詩壇存在著一種普遍的宗宋風氣，宗宋詩風是由宋詩派、桐城詩派和經世派共同形成的。<sup>10</sup>

這就是近人在文學史所說的清詩「宋詩運動」。

沈曾植與同光體的關係，陳衍在戊戌五月在武昌，與掌兩湖書院史學的沈曾植同住紡紗局西院。初投刺，乙盦張目視余曰：「吾走琉璃廠肆，以朱提一流，購君元詩紀事者。」余曰：「吾於癸未、丙戌間，聞可莊、蘇戡誦君詩，相與嘆賞，以為同光體之魁傑也。」<sup>11</sup>同光體者蘇戡與余戲稱同光以來詩人不墨守盛唐者。陳衍說：

吾亦耽考據，實皆無與己事。作詩卻是自己性情語言，且時時發明哲理，及此暇日，盍姑事此？他學問皆詩料也。<sup>12</sup>

作詩是自己性情語言，且時時發明哲理。沈曾植與陳衍所居相近，時相切磋。有作必相誇示，常夜半叩門，至冬已積稿甚多。

## （二）宋詩地位評價

清人詩學，表現在融合唐宋，宋詩的遭遇，經過了世人冷暖對待，和評價不一的情況。錢鍾書在《宋詩選注·序》中云：

宋代的五七言詩雖然真實反映了歷史和社會，卻沒有全部反映出來，如宋江聚義那件事，五七言詩裡都沒有採著。<sup>13</sup>

宋詩沒有完全反映歷史和社會，愛講道理，發議論，道理往往粗淺，議論往往陳舊，這種風氣，因理學、道學的興盛使它普遍流播。元初劉壎說：

宋人詩體多尚賦而比興寡。宋代五七言詩講性理、道學多的惹厭，戀愛生活的悲歡離合不表現在詩，而在詞裡。金人嫌宋詩衰於前古，鄙薄而不道。明代蘇平認為宋人的近體詩只有一首可取，而那一首還有毛病。<sup>14</sup>

風光及清帝狩獵，內容廣泛，氣象宏偉，古樸高雅。其近體短章，於俚質中別饒拗折古樸。

9 王煒：〈清代宗宋詩風辨析〉，《湖北社會科學期刊》，2007年6期。

10 魏泉：〈論道成年間的宗宋詩風〉《文史哲期刊》〔上海，華東師範文史哲，2004年第二期〕。

11 錢仲聯：《沈曾植集校註·沈乙盦詩序》，頁12。

12 同前註。

13 錢鍾書：《宋詩選注·序》，頁6。

14 宋·王圭：《華陽集卷四·葉盛水東日記卷十》蘇平語指王圭的〈恭和御制上元觀燈〉。收入《四庫全書珍本三集》，臺北：臺灣商務印書館，1972。

由以上這段話可知宋詩地位是如何的受到鄙薄輕視。明朝李攀龍甚至把從商周到明朝詩歌的選本，把明詩直接唐詩，宋詩半個字也不取。<sup>15</sup>

晚清同光體提倡宋詩，尤推尊江西派，宋代詩人就此身價十倍。錢鍾書評價認為宋詩的成就在元詩、明詩之上也超過了清詩。詩歌的世界，前人佔領疆域愈廣，繼承者要開拓版圖就愈辛苦，否則只是守成。宋人學唐詩而不像唐詩，這一點正是宋詩的創造性和價值所在。明人學唐詩，維肖維妙，像唐詩而又不是唐詩，缺乏個性，沒有新意，是優孟衣冠，贗古。對文學作品要批判地吸收有益的東西，繼承和借鑑不能代替創造。<sup>16</sup>

袁枚嘲笑：「天涯有客太冷痴，誤把抄書當作詩。」錢鍾書指出宋代詩歌創作有錯認流為源的危險。把末流當作本源的風氣是宋代詩人裡的流行性感冒。<sup>17</sup>反對江西派的四靈也有這樣的毛病，這種習氣稱之為「資書以為詩」，除卻書本則更無詩。<sup>18</sup>

南宋嚴羽對宋朝詩歌作了公允的結論：

近代諸公乃作奇特解會，遂以文字為詩，以才學為詩，以議論為詩。夫豈不工，終非古人詩也。不問興致，用字必有來歷，押韻必有出處。<sup>19</sup>

嚴羽批評宋代諸公，以文字、才學、議論為詩，終非古人之詩。明人評宋詩大抵亦如此。而說好議論，好用故實，奚不為文而為詩哉？<sup>20</sup>明代復古派不讀唐以後書，反對宋詩。不自覺走上宋人的方法，而且應用的比宋人呆板。並未改模仿和依傍，只是改模仿依傍另一家門戶。<sup>21</sup>韓愈說：

惟陳言之務去，又說惟古于詞必已出。降而不能乃剽賊。自云：窺陳編以盜竊。<sup>22</sup>

韓愈惟陳言務去，詞必已出，降而不能乃剽賊。皎然說：「偷語最為鈍賊，偷意也情不可原。但也說偷勢才巧意精。」<sup>23</sup>宋代詩人裡偷竊變成師徒公開傳授的專門學科。王若虛說：

黃庭堅所謂「點鐵成金」、「脫胎換骨」等方法，特剽竊之點者耳。<sup>24</sup>馮班也說：

「宋人謬說，只是向古人集中作賊耳。」<sup>25</sup>

「點鐵成金」、「脫胎換骨」，這些創作技巧，都是認流作源，取材生活才是文學創作的最佳之泉源。

15 錢仲聯：《沈曾植集校注·前言》，頁3。

16 錢鍾書：《宋詩選註·序》，頁10~11。

17 袁枚：《小倉山房詩集·卷二十七·仿元遺山論詩第三十八首》，頁6。

18 錢鍾書：《宋詩選註·序》，頁13。

19 《滄浪詩話·詩辨五》郭紹虞校注，頁26。

20 明·屠隆：《由拳集·卷二十三·文論》，頁1165。

21 錢鍾書：《宋詩選註·序》，頁17。

22 窺陳編以盜竊，見《韓愈·進學解》一文。（臺北地球出版社1992年11月1版），頁92。

23 許清雲：《皎然詩式輯校新編·第二卷》三不同：語意勢。不同可知矣，此則有三同。三同之中，偷語最為鈍賊。如漢定律令，厥罪必書，不應為鄼侯，務在匡佐，不暇采詩，致使弱手蕪才，公行劫剝。若許貧道片言，可折此輩，無處逃刑。其次偷意，事雖可罔，情不可原。若欲一例平反，詩教何設？其次偷勢，才巧意精，若無朕跡，蓋詩人闖城之中，偷狐白裘之手。吾亦賞俊，從其漏網。（臺北文史哲出版社1984年3月初版），頁28。

24 馮班(1602~1671)，字定遠，號鈍吟老人，虞山詩派的重要人物，錢謙益稱馮班之詩「沈酣六代，出入於義山、牧之、庭筠之間」，論詩講究「無字無來歷」，反對嚴羽《滄浪詩話》的妙悟說。

25 引自《錢鍾書集·宋詩選註序》（北京三聯書店，2002年5月1版），頁18。

清代同光體前期詩人以程恩澤、曾國藩、鄭珍、莫友芝為代表，宗法江西派。晚期詩人以沈曾植、陳三立、陳衍、鄭孝胥為代表。陳衍作《近代詩鈔序》，溯源於清中葉的錢載。又明確提出「蓋合學人、詩人之詩二而一之也」。又公開反對嚴羽：「詩有別才，非關學也」。以為「詩者有別才而又關學者也」。錢仲聯說：程、鄭、莫，不愧是學人，而在後期同光體詩人中，則很難舉出著名的學人，有之只有一沈曾植。

所謂「學人」，在錢仲聯認為，清初以顧炎武為代表，是「通經致用」的學人。乾嘉以戴震為代表，是以音韻訓詁、典章制度等「考據為主」的學人。道咸以後公羊學派代興，從公羊學折入「通經致用」，出現龔自珍、康有為。考據學仍繼乾嘉餘脈，以黃以周、孫詒讓、俞樾、章炳麟為代表。在清末民初，在西北地理、遼、金、元史、甲骨文字等開拓領域的以羅振玉、王國維為代表。而沈曾植則一方面繼承乾嘉學風，一方面跨入新學術領域。

錢仲聯認為陳衍推崇錢載，把他算作學人，其實錢載只是「原本經籍，潤色詩篇」，與同光體詩人操術相同，故大被推挹。錢鍾書說：

夫以蕻石（錢載）之學，為學人則不足，而以為學人之詩則綽有餘裕。<sup>26</sup>

依錢仲聯、錢鍾書之言，錢載為學人尚不足，對學人定義具高的標準，蓋「通經致用」乃得稱為學人，而沈曾植則是道道地地的學人。

沈曾植與宋詩的關係，在陳衍告以詩是自己性情語言，且時時發明哲理以後，因言：「吾詩學深，詩功淺。夙喜張文昌、玉溪生、山谷內外集，而不輕詆七子。」<sup>27</sup>陳衍曰：「君愛艱深，薄平易，則山谷不如梅宛陵、王廣陵。」<sup>28</sup>君乃亟讀宛陵、廣陵。同光體主張詩學三元（開元、元和、元祐），其中的元祐，就是學宋。山谷、宛陵、廣陵皆是宋代詩人。由此可知沈曾植與宋詩的關係，所學的是宋詩艱深一路。

錢載是浙江秀水派的代表，秀水派的開山祖是朱彝尊是清初著名學人，為顧炎武所推許。沈氏推重朱詩，認為朱「以經發詩」而能結唐宋分馳之軌。因此沈詩可說上承顧炎武、朱彝尊一脈，學人詩人二而一者。

諸家評價互有軒輊，陳衍認為宋人學唐，能力破餘地。錢鍾書對宋詩多所詬病、批評，但也認為宋人學唐不像唐，正是其創新價值所在，明人學唐似唐又非唐，是贗品。嚴羽認為宋代諸公以文字為詩、以才學為詩、以議論為詩，終非古人之詩也。王若虛、馮班，更批評「點鐵成金」、「奪胎換骨」乃向古人集中作賊耳。魯迅說：「一切好詩，到唐已被作完。」張高評說：「宋詩的價值只要在風格特色不同於唐詩，而不在跟唐詩較量高下。」<sup>29</sup>點鐵成金、奪胎換骨、以文為詩，正是宋人力求新變，在技巧上的開拓。《南齊書·文學傳論·蕭子顯》云：「若無新變不能代雄」。

26 錢仲聯：《沈曾植集校注·前言·引（錢鍾書談藝錄）》，頁3。

27 錢仲聯：《沈曾植集校注·陳衍沈乙盦詩序》，頁12。

28 詩家三陵：杜少陵（杜甫）、王廣陵（王令）、梅宛陵（梅堯臣）。王令27歲卒，錢鍾書稱他「宋代裡氣概最闊大的詩人」。錢鍾書集《宋詩選注·王陵》（北京三聯書店2002年5月1版），頁89。

29 張高評：《宋詩的新變與代雄》（臺北洪葉文化1995年9月初版），頁2。

## 參、沈曾植的詩作內容及風格特色

### 一、沈曾植的詩作內容

沈曾植學作詩有一機緣，四十九歲，應張之洞之邀在南昌掌教兩湖書院史學，與陳衍同住紡紗局西院。陳衍說：「吾亦耽考據，實皆無與己事。作詩卻是自己性情語言，且時時發明哲理，及此暇日，盍姑事此？他學問皆詩料也。」<sup>30</sup>沈曾植言：

吾詩學深，詩功淺。素喜張文昌、玉溪生、山谷內外集，而不輕詆七子。<sup>31</sup>

陳衍道出詩歌的價值在自己的性情，且時時發明哲理。沈由於陳衍此語，因此才開始愛上作詩，與陳衍因居住接近，有作必相誇示，常夜半叩門，討論研究。陳衍說：「君愛艱深，薄平易，則山谷不如梅宛陵、王廣陵。」<sup>32</sup>沈曾植詩學愛艱深、險峭，薄平易。學黃庭堅、李商隱、韓愈、孟郊、謝靈運諸家，繼承朱彝尊、錢載的秀水派傳統。

沈曾植的詩歌內容多樣，有的是悼念戊戌變法的犧牲者和同情維新派的受迫害者。如悼劉光第的〈野哭〉五首，茲錄二首如下。

野哭荒荒月，靈為黯黯魂。薰蕕寧共器，玉石慘同焚。世界歸依報，衣冠及禍門。嵇琴與夏色，消息斷知聞。

草草投東市，冥冥望北辰。並無書牘語，虛望解環人。天地微生苦，山河末劫真。一哀終斷絕，千古為酸辛。<sup>33</sup>

詩寫於一八九八年，第一首道出得知政變消息後的震驚和悲憤。第二首為劉光第等六位烈士伸冤，展現悼念戊戌政變烈士的民族魂。又如懷念文廷式的〈懷道希〉：

化石終焉補，銜碑未有期。魚羊憂世日，魑魅喜人時。獨鶴歸何向，踰輪轉可知。途窮言語盡，槁項老奚辭。<sup>34</sup>

此詩第一句「化」一作「望」，〈樂史太平寰宇記〉昔有人往楚，其妻登山望之，久乃化為石。銜碑未有期，「銜碑」見〈古樂府讀曲歌〉：「奈何許！石闕生口中，銜碑不得語。」「未有期」〈古樂府讀曲歌〉：「悠然未有期。」第三句魚羊憂世日，「憂」一作「悲」，《宋書五行志》：「符堅中歌云：『魚羊田斗當滅秦』魚羊，鮮也；田斗，卑也。堅自號秦，言滅之者鮮卑也。」第四句魑魅喜人時。杜甫詩：「魑魅喜人過。」第五句獨鶴歸何向，「獨鶴」見〈送曾君表歸虞山詩〉「獨鶴歸晚天所憐」，「獨鶴」語出〈何遜詩〉：「獨鶴凌空逝。」第六句踰輪轉可知，「踰輪」見〈遊仙詞〉注：「妙轉風輪轂已踰」句，〈漢書五行志〉：「晉要嶠阨，以敗秦師，匹馬踰輪無反者。」第七句途窮言語盡，「語」一作「字」，第八句槁項老奚辭，《維摩詰所說經》：「法無名字，言語斷故。」《莊子》：「夫處窮閭阨巷，困窘織履，槁項黃馘者，商之所短也。」<sup>35</sup>此為錢仲聯校注，沈詩之艱澀可知。

30 錢仲聯：《沈曾植集校注·沈乙盦詩序》，頁12。

31 同前註，頁12。

32 同前註，頁12。

33 錢仲聯：《沈曾植集校注·野哭》劉光第與沈曾植為刑部同事，頁193-195。

34 錢仲聯：《沈曾植集校注》，頁193。

35 錢仲聯：《沈曾植集校注·海日樓詩注卷一》，頁193。

沈曾植詩風奧僻奇偉，沈鬱盤硬，愛艱深，其用典皆信手拈來，雖經錢仲聯校注，仍不易理解，沈之博學可知。沈曾植與文廷式交情甚為要好，把摯友比喻為有補天之材的奇石。另外有回應康有為的〈長素海外寄詩次韻答之〉。有反映詩人富國強兵的主張和願望的如〈送伯愚赴熱河〉、〈簡黃公度〉、〈寄陳伯嚴〉等。有流露詩人對國家前途擔憂的。如〈新月〉、〈石遺書來卻寄〉、〈東軒遠望〉，內容包含豐富。沈曾植有一首題為〈寄上虞山相國師〉的詩：

江上窮愁十日霖，搖搖孤憤結微音。松高獨受寒風厄，鳳老甘當眾鳥侵。  
 睚眦一夫成世變，是非千載在公心。言妖舌毒紛無紀，吞炭聊為豫子喑。<sup>36</sup>

這首詩是沈曾植寄給他的老師翁同龢的詩，也可以用來形容沈晚歲的心境。無盡的憂思如江上綿綿細雨，只有遠方的友人，以微小的同情撫慰了縷縷牢愁。不合時宜的人啊！像高松、老鳳般接受時代風雨的摧折與欺侮。世事遽變，往往就在一個人的喜怒之間，是非功過不妨交由歷史做公正的判決罷。紛亂無紀的年代，或許只能保持沉默以對的心情了。

大抵沈曾植詩作內容關注時局，表達匡扶朝政，探求富國強兵之途，清亡後為遺老，也寫懷舊感傷的作品，一方面又大力倡導儒家思想保存中國文化。

## 二、沈曾植的詩作風格特色

沈詩有何風格特色呢？沈曾植創作格調高古奇奧，發展了清詩中「生澀奧衍」的一派。<sup>37</sup>沈曾植與陳三立作詩都著力刻意雕鏤，力求奇奧，多奇語奇想，意象光怪陸離，寓意深沈隱晦。陳衍說：

生澀奧衍，…近日沈乙庵、陳散原，實其流派，而散原奇字，乙庵益以僻典，又少異焉。<sup>39</sup>

沈詩生澀奧衍，與其詩學淵源，學習謝靈運、韓愈、孟郊、李商隱、黃庭堅諸家，繼承朱彝尊、錢載的秀水派傳統，融合經學、玄學、佛學等思想以入詩有關。又取材經史、諸子百家、佛道二藏、西北地理、遼金史籍、醫藥、金石篆刻等奧語奇詞以入詩，形成奧僻奇偉，沈鬱盤硬風格。陳三立在〈海日樓詩集跋〉中說：

寐叟于學無所不窺，道錄梵笈，并皆究習，故其詩沈博奧邃，陸離斑駁，如列古鼎彝法物，對之氣斂而神肅。<sup>40</sup>

沈氏學問積累深厚，又能融會貫通，產生深古奧衍，獨創一派詩風。陳衍《沈乙庵詩序》云：

君詩雅尚險奧，聳牙鉤棘中，時復清言見骨，訴真宰、盪精靈。<sup>41</sup>

陳衍說沈詩雅尚險奧，聳牙鉤棘，一般指古體詩為多。至於近體詩則時復清言見骨，訴真

36 錢仲聯：《沈曾植集校注·寄上虞山相國師》，頁 201~202。

37 陳衍把清末詩歌分「清蒼幽峭與生澀奧衍」二派。

38 陳三立即陳散原，同光體江西派領袖。

39 張健《清代詩話研究》（臺北五南圖書出版 1993 年 1 月初版），頁 486。

40 錢仲聯：《沈曾植集校注·海日樓詩集跋》，頁 18。

41 同前註，頁 12。

宰、盪精靈。「訴真宰」亦即元氣淋漓、生機勃勃，「盪精靈」是滌盪心靈、感動人心，是真性情的流露。

其詩作風格特色如下：

### (一) 博學喜艱澀

沈氏的學人之詩，表現在其詩融通經學、玄學、佛學等思想內容以入詩，表現在學問淵博，取材於經史百家、佛道二藏、西北地理、遼金史籍、醫藥、金石、篆刻等奧語奇詞以入詩，從而形成了自己奧僻奇偉、沈鬱盤硬的風格，張爾田說：

公詩以六籍百氏葉典洞笈為之溉，而度材於絕去筆墨畦町者，以意為輓而以辭為轄。<sup>42</sup>

沈曾植的博學從王國維的〈沈乙盦七十壽序〉一文可以得知。王國維說：

先生少年固以盡通國初及乾嘉諸家之說，中年治遼、金、元三史，至四裔地理，又為道咸以降之學，然一秉先正成法，無或逾越。…至於綜覽百家，旁及二氏，一以治經史之法治之，則又為自來學者所未及。<sup>43</sup>

沈曾植學問涉略之廣，實屬罕見。而風格的奧僻奇偉，沈鬱盤硬，則與愛艱深，薄平易有關。陳三立〈海日樓詩集跋〉云：

其詩沈博奧邃，陸離斑駁，如列古鼎彝法物，對之氣欽而神肅，蓋碩師魁儒之緒餘，一弄狡獪耳，疑不必以派別正變之說求之也。<sup>44</sup>

陳三立此語意思是說其詩只是學人的餘事，而不必是詩壇正宗。錢仲聯先生認為大多數當代名家對沈詩是一致推許的，而以為三立所云「疑不必以派別正變求之」之說是不符合事實的。正變乃是文學發展的規律，若無新變，何能代雄？張爾田說：

沈寐叟邃于佛，湛於史，凡稗編脞錄，書評畫鑿，下及四裔之書，三洞之笈，神經怪牒，紛綸在手，而一用以資為詩，故其于詩也，不取一法，而亦不捨一法，其蓄之也厚，故其出之也富。<sup>45</sup>

不取一法，而亦不捨一法。有法而無法，無法而有法，融會貫通。《近代詩評》：沈寐叟曾植，如急就篇章，深奧入古。<sup>46</sup>錢仲聯《清詩紀事·夢苕盦詩話》：

邇來風氣多趨於散原、海藏二派，二家自有卓絕千古處。散原之詩巉險，其失也瑣碎；海藏之詩精潔，其失也窘束。學者肖其所短以相誇尚，此詩道之所以日下。惟乙庵先生詩，博大沈鬱，八代、唐宋，鎔入一鑪，為繼其鄉錢穉石（載），以後一大家，可以藥近人淺薄之病。<sup>47</sup>

由以上各家對沈曾植的詩評內容，可知沈詩之艱澀難懂。先生學問奧衍，精通漢、梵諸學。先生以為常識者，他人咸詫為生僻。其詩本清真，但以攬拾佛典頗多，遂為淺學者

42 錢仲聯：《沈曾植集校注·乙卯稿後序》，頁 14。

43 王國維：《觀堂集林·沈乙盦先生七十壽序》，頁 720。

44 錢仲聯：《沈曾植集校注·海日樓詩集跋》，頁 18。

45 錢仲聯：《沈曾植集校注·張爾田海日樓詩注序》，頁 1。

46 錢仲聯主編：《清詩紀事·光宣朝卷·沈曾植》（江蘇古籍出版社），頁 12825。

47 錢仲聯：《清詩紀事·光宣朝卷·沈曾植》，頁 12825~12826。



所訾病。<sup>48</sup>（胡先驕〈海日樓詩跋〉）

## （二）多用佛典

根據王遽常《沈寐叟年譜》記載，認為沈曾植梵學最深，始業當在四十歲前後。光緒戊戌十一月在鄂州官閣跋《壇經》可印證。本人於2002年8月5日到蘇州在嚴明教授陪同下，拜訪錢仲聯先生，當時錢先生已九十五高齡。錢先生說：「沈曾植的佛學不拘一宗，而以法相宗，法性宗為主。」其佛學特色是重實踐。沈曾植理性的研究佛學，想從中尋找救國的良方。

沈氏之詩既是學人、詩人合而一之詩。所以僻典奧語，層見疊出，不加詳註，很難索解。有人謂沈詩只有李翌灼才能為之作注。李氏為沈門人，邃于佛學。但沈詩詞語來歷不限於佛典，單註佛典也不能解決問題，所以李氏始終沒有為沈詩作注。

張爾田與夏承燾的書札中說到沈氏談注詩問題，嘗示以一詩，滿紙佛典。曰：「此詩子能為我箋注」。張爾田閱後曰：「詩中典故，我能注出，但本意則不敢知。」寐叟笑曰：「此亦當然，本意本非盡人能知者。」又寐叟用典多不取原義，而別有所指。即使盡得其出處，而本意終不可知。<sup>49</sup>

沈曾植以佛語、佛理入詩，且以禪語、佛語論詩，與其詩風的生澀奧衍有關。錢仲聯先生說：

惟乙庵先生詩，博大沈鬱，可以藥近人淺薄之病。乙庵與散原齊名，而後輩宗散原者多，宗乙庵絕無。…然用此知乙庵高於散原矣。<sup>50</sup>

沈詩曲高和寡，境界太高，學習者少，後輩宗散原（陳三立）者多，宗乙庵者絕無，正令人慨歎。正因為沈氏詩中佛典多，詩中佛典浩博，為前此詩家所未有，非大學問者難以讀懂，詩也就不易為一般人接受。

光緒二十四年沈曾植與文道希（廷式）在上海會晤，年譜載：

四月寓上海，晤文道希學士，一日學士極論三藏義諦。拈「慈悲」二字作世出世間一切圓相，根器殊異，於此可見，同乘馬車過宣城橋誦「雙懸日日照乾坤」之句慨然遠想，謂世間至此，非此無由定國。<sup>51</sup>

「慈悲」是救國良藥，各種學問若無慈悲心皆成毒藥。曾植學佛的目的是為了救國。沈嘗嘆天發殺機，芸生劫劫，認為政治學、經濟學、文學、哲學皆殺機也。分析此時代人心、思想行為無不挾貪嗔癡三業以俱來。貪嗔癡者殺種子歟！救貪嗔癡者，其不可以貪嗔癡，其當以清淨慈悲歟！自皖歸即發以清淨慈悲救國之願。葛兆光說：

沈曾植扭轉了以「修心」體驗為特色的文人佛學傳統和以禮懺為特色的民眾佛教傳統。…在佛教歷史研究和義理闡釋上都出現了現代意味的轉化。在佛學中建立

48 錢仲聯：《沈曾植集校注·胡先驕海日樓詩跋》，頁23。

49 錢仲聯：《沈曾植集校注·前言夏承燾天風閣學詞日記》，頁5。

50 張智慧：〈論沈曾植詩中的佛學因素〉《嘉興學院學報》第18卷第5期（2006年9月）。

51 王遽常：《沈寐叟年譜》光緒二十四年戊戌（1898）時沈曾植四十九歲。

科學的理解系統，和從佛教中尋找社會改革藥方的思想意圖。<sup>52</sup>

沈曾植研究佛學與眾不同，是為從中尋找改革社會良方。楊仁山先生治唯識、法相，亦先生啓示。<sup>54</sup>而歐陽竟無先生作《楊仁山先生傳》竟沒有一語涉及先生，具見先生學澤霑被之廣，有非後學所能盡知者。<sup>55</sup>沈曾植精熟佛典，自喜其〈病僧行〉一首，茲錄於後：

病僧病臘不記年，臆對或自風壇前。蒙戎敗葉擁床敷，支離槐木撐風煙。六師派別謬占度，休糧恐是金頭仙，毗藪紐天攝不得，首羅三目眈相看。洗心揭來歸佛祖，縛律非律禪非禪。含生大期百二十，四百四病根荑全。水氣為瘡木氣瘡，蛾綠斧性裘媒寒。膏梁奧博物有致，此理未可通窮瘵。華子中年病忘久，明心晦惑來無緣，假從毘耶示化儀，不爾五行同人天。袈裟世界一音隔，安有萬二千眾天龍八部相周旋。檀闕失莊嚴，忍虧無強堅。貪欲羸老基，嗔恚痰災牽。得非夙因招現果，突吉羅業雖有懺悔猶沈綿。給孤獨園峭嶸山，雁王鹿女遊其間。小花正如普陀白，高窟或是毘沙刊。臘居雪嶺夏熱泉，一瓶一鉢疲往還。或有造其關，草枯木石頑。九十六道諍研研，六十四書文複繁。莊嚴劫過，星劫未來，恒沙譬喻不可罄。像法五百盡，末法三千延。病僧病久心茫然。蘇迷廬山芥子小，石女行歌木兒笑。嵐風撼松藤裊裊，幻師善幻五色宣，畫師作畫一筆圓。瘦骨秋嶺岿，脩脩野鵲巢其顛，後來合有稜伽傳。<sup>56</sup>

此詩沈自注，作于庚子之春，是群言競起，臥病江潭，有感而作。請沈大令塘為畫〈寒林坐臘圖〉。這是一首以佛語佛典入詩且結合自身境遇和社會環境來表現的詩。陳衍《石遺室詩話》：「子培博於佛學，在武昌曾作〈病僧行〉，深喜自負。詩云云，讀此詩，誰謂蔬笋酸餡之可與言詩哉？」<sup>58</sup>

由以上可知沈詩有喜用佛典、佛語。以佛理佛語入詩，亦是「生澀奧衍」詩風形成的原因。

## 肆、沈曾植的詩學主張

沈曾植於詩有自己的一套主張，主要是三關之說和融經入詩之說。<sup>59</sup>主不取一法，不捨一法。視近代閩、贛二派，宗趣不盡同。其論詩宗旨可從〈寒雨悶甚雜書遣懷〉一長古見之。詩錄如下：

52 葛兆光：〈世間原未有斯人〉，《讀書·》1995年9期一文。

53 楊仁山（文會），近代使佛教起死回生的樞紐人物。楊氏弘揚佛教。在南京設「金陵刻經處」於淨土、華嚴、唯識頗為提倡。

54 錢仲聯：《沈曾植集校注》，頁2。

55 錢仲聯主編：《清詩紀事》，頁1282。

56 《沈曾植集校注》，頁300。

57 沈大令塘即沈塘，大令為當時尊稱，如同稱呼先生、老師。清代畫家，字蓮舫，別字雪廬。

58 錢仲聯《沈曾植集校注·病僧行》，頁300。

59 《沈曾植鄉情詩文選注·答金潛廬太守論詩書》（浙江嘉興市文物保護所2001年12月），頁108。

60 錢仲聯《沈曾植集校注》，頁260-274。

寒雲如覆盂，漏天不可補。曜靈避面久，畏客牢鍵戶。黯對江海蒸，慘纒霰霄聚。閉關且何事，臥聽簷溜汙。斷續綴殘更，啞啞轆虛誦。失行雁濡翼，噤曉雞上距。水官厲威嚴，雨師從呂鉅。盡收天一氣，併作銀潢杼。代雲不成馬，衛竦空飲甌。河亡九里潤，海溢萬家滄。南朔相倚伏，亢靈不均普。物物固難量，戕天奈何許。雌風四維來，龍具不能禦。了無唱於唱，亦不士囊怒。翕習慣投隙，披拂僅如縷。俄焉中目篋，愴若負屍症。老妻頗多智，裝棉劑吳楚。臧姘燕趙產，縮胸甚饑鼠。罔知廣川穀，實有異寒暑。荊南五月來，炙熱劇烹煮。伏金骨俱爍，秋暴背其腐。商飆一冷汰，暫得寬腸肚。寧復此愁霖，而兼濕寒茹。不憂竈生蟲，將恐血為蠱。橘枳改柯實，蜃爵紛介羽。嗟唯人不化，何用適風土。狐裘故黃黃，掩形不如褚。清川浴垢疥，焉事資章甫。西園蕃草木，花葉故舉舉。蝸花實非梅，滇茶詎能苦。瑤瑤老楮樹，占地凍不癩。旁有南燭實，浪稱仙飯糲。名雖疏藥錄，味不廁菱蒟。鮮鮮若新沐，風檻群媚嫵。茲族畏霜乾，微幸且濡滑。寧知膏澤羸，蠲蠲益孳乳。窮陰未肯釋，蹙頞唏老圃。陳君泥滑滑，稅輿踐今雨。幽室共槃辟，高吟忽揚詡。長舒汲古綆，高躋尅敵弩。相君筆削資，談笑九流敘。吾思古詩人，心門日迎拒。程馬蛻形骸，杯盤代尊俎。莫隨氣化運，孰自喙鳴生。開天啟疆域，元和判州部。奇出日恢今，高攀不輸古。韓白柳劉騫，郊島駕籍忤。四河導崑極，萬派播溟渚。唐餘逮宋興，師說一香炷。勃興元祐賢，奪嫡西江祖。尋眎薪火傳，暫如斜上譜。中州蘇黃餘，江湖張賈緒。譬彼鄱陽孫，七世肖王父。中冷一勺泉，味自岷觴取。沿元虞范唱，涉明李何數。強欲判唐宋，堅城捍樓櫓。咄嗟盛中晚，幟自閩嚴樹。氏昧荀中行，謂句弦偏矩。持茲不根說，一眇引群瞽。叢棘限牆闌，通塗成岨嶇。誰開人天眼，玉振待君拊。啁嘻寄楊摧，名相遞參伍。零星寒具油，沾漬落毛塵。奈何細字札，銜袖忽持去。坐令誦茗人，倍文失言詁。鄭侯凌江來，高論天尺五。畫地說三關，撰策籌九府。癯顏載火色，烈膽執彫虎。蕩胸萬千字，得句故難吐。梁鴻瓜廬身，禮殿擊鼉鼓。滄海浩橫流，中潭屹砥柱。可憐灌灌口，味肉失脰脯。那復問尖叉，秋蟲振翅股。懷哉海陵生，江草冒柔櫓。瘡瘡濟陽跛，海燕對胥宇。季子踏京華，尺書重圭瑱。太陰沈暮節，病叟徧寒女。出戶等夜行，焉將燎庭炬。百憂中繳繚，四望眩方所。賴君排偏側，冰窟日譁謔。消此雨森森，蠲彼愁處處。天門開詠蕩，曷月日加午。城隅卓刀泉，中有鐵花駐。杉栝百千株，夾道儼圍籬。樊口渺東望，松風冷相語。千載漫郎遊，招招若呼侶。東坡眠食地，固是餘所佇。鬱沒老涪皤，山空疇踵武。興來舴艋舟，徑欲掠江滸。政恐回颿過，商羊復跳舞。<sup>61</sup>

此詩內容為沈曾植與陳衍論詩，陳衍謂詩莫盛於三元，沈則謂三元皆外國探險家覓新世界殖民政策開戶頭本領，故有「開天啓疆域」一語。陳衍說：今人強分唐宋詩，宋人皆推本唐人詩法，力破餘地耳。故有「唐餘逮宋興」及「強欲判唐宋」之語。沈曾植則易開元

61 錢仲聯：《沈曾植集校注》，頁 260-274。

爲元嘉，稱三關，謂通此始可名家，務極其變，以歸於正，不主故常。通三關之法，爲但將右軍蘭亭詩與康樂山水詩打併一氣讀。以遍計、依他、圓成三性論詩。認學古不成，皆可以一「呆」字統之。尋杜、韓樹骨之本，當盡心於康樂、光祿兩家，康樂擅於易，光祿擅於書。因此主張融經入詩。提出韓愈因文見道，獨不可因詩見道乎？劉勰云：「老莊告退，山水方滋」，是說玄言詩以後山水詩繼起。沈曾植則認爲玄言詩、山水詩本是一家。此〈寒雨悶甚雜書遣懷〉爲沈曾植表達詩觀之詩。主要詩學主張有：

### 一、三元說（三關說）

沈曾植、陳衍的「三元說」以元和詩風（中唐）作爲古今詩史發展的中樞。他們認爲至此之後古代詩歌由類型化進入到個性化時代，宋詩由此發展而來。陳衍《石遺室詩話》云：

余謂詩莫盛于三元，上元開元、中元元和，下元元祐也。君謂三元皆外國探險家覓新世界殖民政策開埠頭本領，故有「開天啟疆域」云云。余言今人強分唐宋詩，宋人皆推本唐人法，力破餘地耳。廬陵、宛陵、東坡、臨川、山谷、後山、放翁、誠齋，岑、高、李、杜、韓、孟、劉、白之變化也。簡齋、止齋、滄浪、四靈，王、孟、韋、柳、賈島、姚合之變化也。故開元、元和，世所分唐、宋人之樞幹也。若墨守舊說，唐以後之書不讀，有日蹙國百里。故有「唐餘逮宋興」及「強欲判唐宋」<sup>62</sup>各云云。<sup>63</sup>

「唐餘逮宋興」及「強欲判唐宋」，若唐祚六百年，那麼宋詩也是唐詩，此種說法與書法書體（篆隸楷行草）至唐成熟，爾後再無新書體產生，書家僅能從書法的線質與個人風格去創造之理相同。「中唐」的詩正處於這種關鍵樞紐的地位。「三元說」爲陳衍、鄭孝胥、沈曾植所共創。而把開元往前推到元嘉，稱三關，則爲沈所獨創。王遽常《沈寐叟年譜》：

與陳石遺（衍），鄭太九（孝胥）創詩有三元之說，蓋開元、元和、元祐。又易開元爲元嘉，稱三關。常以此教人，謂通此始可名家，務極其變，以歸于正，不主故常。<sup>64</sup>

沈曾植答金甸（蓉鏡）論詩及三關之說云：

吾嘗謂詩有元祐、元和、元嘉三關。公於前二關均已通過，但著意第三關，自有解脫月在。<sup>65</sup>

沈氏藉此說明學詩，每過一關，每境愈進，如此精進不已，到最後一體同化，自有「解脫月在」<sup>66</sup>的不可思議境界。元嘉關如何通法？但將右軍蘭亭詩與康樂山水詩打併一氣讀。石遺門人力爭三元之說爲石遺所獨創，與三關不同，謂石遺之三元，撇卻六朝，寐叟之三

62 意爲唐祚只三百年，年若唐祚六百年，則宋詩亦是唐詩也。

63 錢仲聯編校：《陳衍詩論合集·石遺室詩話卷一》（福建人民出版社1999年9月1版），頁9。

64 王遽常：《沈寐叟年譜》光緒二十五年，己亥（1899）沈五十歲。

65 錢仲聯：《沈曾植集校注》，頁261。

66 言心之超脫，能證得世間即涅槃的境界。

關，併括六朝也。<sup>67</sup>

## 二、三性說

三性即徧計、依他、圓成三性。<sup>68</sup>沈曾植以佛語論詩。沈云：

劉彥和言「莊、老告退而山水方滋」，意存軒輊，此二語便墮齊、梁詞人身。須知以來書意、筆、色三語判之，山水即是色，莊老即是意，色即是境，意即是智，色即是事，意即事理，筆則空假中三諦之中，亦即徧計、依他、圓成三性之圓成實也。康樂總山水，莊、老之大成，支道林開其先。此祕密平生未嘗為人道，為公激發，不覺忍俊不禁，勿為外人道，又添多少公案也。尤須時時玩味論語皇疏，乃能運用康樂，乃亦能運用顏光祿。<sup>69</sup>

論詩主通三關（元祐、元和、元嘉）自有解脫月在，沈曾植精佛學，以佛語喻詩為其特點。認為山水即是色、莊老即是意，色即是境，意即是智，色即是事，意即事理，筆則空假中三諦之中，亦即徧計、依他，圓成三性之圓成實也。以三性來論說詩歌的寫景、寫意和造境之間的關係，亦即客觀現實、主觀情思和藝術技巧應和諧統一。

此段沈老以佛理論詩，以羲之蘭亭詩與康樂山水詩打併一氣讀，為通元嘉關之法。而意筆色三語，以空假中三諦喻之，而以謝康樂總山水莊老之大成，支道林（支遁）開其先。沈云：

記癸丑年同人修禊賦詩，鄙出五古一章，樊山五體投地，謂此真晉宋人，湘綺畢生，何曾夢見？雖謬贊，卻愜鄙懷。<sup>71</sup>

樊山即樊增祥，湘綺即王闈運，皆當時著名詩人。沈曾植的癸丑年同人修禊賦詩如下：

適去不自我，有來孰非天。寓形同庶物，觀化循徂年。復此赤奮紀，緬懷永和篇。東風煦庭戶，巾履來群賢。仰見太虛淨，俯玩晨葩鮮。彭殤齊可論，堯桀忘誰先。雲藻發談塵，時珍樂嘉筵。偶然具觴詠，久已屏管絃。今視喟殊昔，後感寧同前。樂緣茲土盡，冥寄他方延。<sup>72</sup>

此詩真具晉、宋人之境界，亦即山水、玄言融會之佳詩也。

67 錢仲聯《沈曾植集校注》同光體主張詩學「三元」，而後可以成家。然陳衍（石遺）的三元是開元、元和、元祐，沈曾植的三元是元嘉、元和、元祐，亦稱三關。陳衍的三元是融合唐宋，沈曾植的三元（關）是併括六朝，視野更開闊，頁 261。

68 三性：印度唯識宗對存在的三種看法。整個世界都是阿賴耶識中種子轉化而成。不過這些種子的轉化，須由緣牽引，這就是「依他起」，整個世界可以理解為一種依他而展現的狀態，但眾生不能理解這種轉化，以為實有外境，不知只是自己心識分別活動的結果，這就是「遍計所執」。一旦澈悟存在只是一種表相，依他而起，這便把握到真實，稱為「圓成」。霍韜晦編《佛學下冊·金獅子章》（香港中文大學出版社 1991 年 1 版 8 刷），頁 47-48。

69 錢仲聯：《沈曾植集校注·海日樓詩卷二》，頁 261。

70 法藏〈佛學·金獅子章·三性〉：獅子情有，名為遍計。獅子似有，名曰依他。金性不變，故號圓成。情有即主觀上以為真，似有即不真實之意，金的本質永遠不變就是圓成。（香港中文大學出版社 1991 年 1 版 8 刷），頁 44。

71 錢仲聯：《沈曾植集校注》樊山即樊增祥，湘綺即王闈運，頁 562。

72 錢仲聯：《沈曾植集校注·海日樓詩卷五》，頁 562。

### 三、通變說

沈曾植答金甸（金蓉鏡）書，確指元嘉、元和、元祐，皆據變以復正。沈曾植認為：其實兩晉玄言，兩宋理學，看得牛皮穿時，亦只是時節因緣之異，名文句身之異。世間法異，以出世法觀之，良無一異也。就色而言，亦不能無抉擇。明代七子李、何，不用唐以後書，何嘗非一法門。無如其目前境事，無唐以前人智理名句運用之，打發不開，真與俗不融，理與事相隔，遂被人呼偽體。其實非偽，祇是呆六朝，非活六朝耳。凡諸學古不成者，諸病皆可以呆字統之。<sup>73</sup>

此段李、何不用唐以後書，言明七子，詩必盛唐，然成偽體，即是呆，不能通變，宋人亦推本唐法，而能力破餘地。沈曾植建議：

在今日學人，當尋杜、韓樹骨之本，當盡心於康樂、光祿二家。康樂善用易，光祿長於書，經訓菑畲，才大者儘容耨穫。韓子因文見道，詩獨不可為見道因乎？鄙詩早涉義山、介甫、山谷，以及韓門，終不免流連感悵，其感人在此，障道亦在此。楞嚴言純想即飛，純情即墮，鄙人想雖不乏，情故難忘。<sup>74</sup>

沈提出「因詩見道」，亦即三關說，可以析分為兩個層面，一是詩玄結合。突破詩話的傳統，主張通經學、玄學、理學及佛學精華以入詩，拓展詩境。一是「因詩見道」，提升儒家的傳統詩觀。基於儒家的人文精神，表達深沉博大的中國傳統文化歷史的生命意識。這兩個層面先後相連，使詩成為可通玄亦可見道、具有形上之思的境界。橘農嘗箴我纏綿往事，誠藥石言。沈曾植〈跋支、謝詩〉云：

老莊告退，山水方滋，此亦目一時承流接響之士耳。支公模山範水，固已華妙絕倫，謝公卒章，多託玄思，風流祖述，正自一家。挹其鏗諧，則皆平原之雅奏也。陶公自與嵇、阮同流，不入此社。又云：支、謝皆禪玄互證，支喜言玄，謝喜言冥，此二公自得之趣。謝固猶留遺物，支公恢恢，與道大適矣。<sup>75</sup>

劉勰所言「老莊告退，山水方滋」。是說玄言詩後，山水詩繼起，而沈則認為支公山水，謝公玄言，正自一家，視野是開闊的。沈曾植深明詩無時不變，無變即無正的道理。通變以求其正，確實是詩歌創作繼往開來的關鍵所在。因此三關說，不僅把初學者眼界從北宋、中唐、盛唐延伸到六朝，而且指出詩歌發展中據變以復正的規律。

### 四、學問說

同光體詩人，其主張即不墨守盛唐，實際以中唐為學習對象，側重在宗宋。溯源清中葉的錢載，提出合學人詩人二而一之也。反對嚴羽《滄浪詩話》所云：「詩有別才，非關學也。」而主張詩有別才，且關學者也。

同光體分前期、後期。前期詩人以程恩澤、曾國藩、鄭珍、莫友芝為主，在錢仲聯眼

73 錢仲聯：《沈曾植集校注》，頁 262。

74 尤裕森編：《沈曾植鄉情詩文選注·與金潛廬太守論詩書》，頁 109。

75 橘農即李傳元誦齋。其意墮於情障，而為心累，是有通三關之神志，而未謙乎己身之性體也。

76 錢仲聯：《沈曾植集校注·寒雨積悶雜書遣懷》，頁 262。

中稱得上學人；而後期同光體詩人陳三立、陳衍、鄭孝胥、沈曾植等人，錢仲聯認為只有沈曾植稱學人可當之無愧。蓋能通經致用方可稱學人。

沈曾植的學問，王國維在〈沈乙庵先生七十壽序〉云：

先生少年固已盡通國初及乾嘉諸家之說；中年治遼、金、元三史，治四裔地理，又為道咸以降之學。然一秉先正成法，無或逾越。其于人心世道之污隆，政事之利病，必窮其原委似國初諸老。其視經史為獨立之學，而益探其奧窔，拓其區宇，不讓乾嘉諸先生。至於綜覽百家，旁及二氏，一以治經史之法治之，則又為自來學者所不及。<sup>77</sup>

由王國維的〈沈乙庵七十壽序〉，可窺知沈之博學。而沈的學人之詩，表現在其詩的融通經學、玄學、佛學等思想內容以入詩。經史、諸子、佛道二藏、西北地理、遼金史籍、醫藥、金石篆刻皆所取材。錢仲聯說：沈曾植於詩有自己的一套主張。主要的是三關說與融經入詩之說。<sup>78</sup>

「融經入詩」，沈推許謝靈運總山水、莊老之大成，而支遁（道林）開其先，把山水詩、玄言詩打成一片，正如其言「元嘉關通法」，是把王羲之蘭亭詩與謝靈運山水詩一併讀。並倡學人當尋杜、韓樹骨之本，當用心於康樂、光祿二家。康樂善用《易》，光祿長於《書》。<sup>79</sup>因而主張融經入詩。

「學人詩人二而一者」，反對滄浪詩有別才非關學也。這是同光體一致的主張，如明七子主張詩必盛唐，唐以後書不讀，則劃地自限，日蹙國百里。

鑽研儒釋道思想的精華，融會入詩，才能保持詩作較高的品位，不墮入小道。這真是學詩者應該加以警惕的。沈曾植早年弟子唐文治說：

先生於學無所不精，囊採六經，出入百家諸子，貫天人之奧，會中西之通。嘗語余為學之道，貴乎知類通達，開物成務，若虛拘一隅，何為者？今所傳先生之作，一鱗一爪耳。而論者多以乾嘉諸老擬先生，其測先生者淺矣。<sup>80</sup>

沈曾植是博學的通人，囊採六經，出入百家諸子，貫天人之奧，會中西之通。其學問是康有為、王國維所欽服。不可以乾嘉考據諸老來比擬。

## 五、雅人深致說

沈曾植基於儒家詩教精神，欲對傳統詩教墜落後，詩學理論的紛爭努力作一扭轉，使之恢復原有的詩教精神。表現出文化的擔當與創造。雅人深致是沈晚年重要詩學觀念，語出《世說新語·文學篇》謝安問毛詩何句最佳，謝道韞稱：

吉甫作頌，穆如清風。仲山甫永懷，以慰其心。<sup>81</sup>

謝安謂有雅人深致，認為詩應和人之性，如清風化養萬物。表明詩集學、德、志與美為一

77 王國維：《觀堂集林下》（河北教育出版社 2001 年 11 月），頁 720。

78 錢仲聯：《沈曾植集校注·前言》，頁 5。

79 謝詩如出水芙蓉，擅於易，絮靜精微之教也。顏詩如錯彩鏤金，擅於書，疏通知遠之教也。

80 王鏞主編《二十世紀書法經典·沈曾植卷》，（河北教育出版社 1996 年 9 月 1 刷），頁 11。

81 出自《詩經·大雅·烝民》。（臺灣古籍出版社 2002 年 12 月初版 4 刷），頁 743~744。

體的藝術精神。沈氏認為「雅人深致」，為詩人第一義諦。李瑞明說：

詩三百的政治微言抒情文學特色集中在《雅》詩，雅詩的風格就是「雅人深致」的風格。<sup>82</sup>

「風」是自然之情，是歌者本初性情的表徵，而「雅」詩則是有蘊蓄的情感，與風詩相較，更有力度與沉潛意蘊。關於政治託諷的雅詩，孟子有深切的體認。《盡心篇上》云：

人之有德慧術智者恆存乎疾疾。獨孤臣孽子，其操心也危，其慮患也深，故達。<sup>83</sup>

「疾疾」語出《小雅·小弁》「心之憂矣，疢如疾首」。表達深度的哀傷，而此哀傷超越了一己遭遇之不幸，而有了對社會、文化、歷史的憂患。操心危、慮患深正是有德慧術智者關懷天下的情感表徵。嚴羽《滄浪詩話》主張：別才、別趣（興趣說）與〈妙悟說〉。以禪喻詩。沈曾植認為詩話皆談作者與作品與詩三百篇言時、言事有別，言時、言事即史也。興趣說談的是，詩是什麼？說明創作客體與創作主體反應在詩中的風神情性，解說詩的抒情特徵與藝術感染力。妙悟說則辨識詩家體制相關，著重解說如何尋找作詩途徑。以禪喻詩，只注重詩藝、詩法、詩美。所以嚴羽論詩的最大特色是看中詩的文藝性構成，認為「別材」是詩歌最重要的問題和最本質的詩性。而王漁洋的「神韻說」主張「詩禪一致」，主張抒發主觀的情思，追求詩歌的藝術風神。李瑞明說：

從積極面說，以禪喻詩將經驗世界轉化為心靈世界。進而將個體充沛心靈和圓滿人格完全表達。而從消極面說則是將關注現實的眼光，收斂而返回自身，退隱於心中的堡壘，使透露「天地之心」的詩失去了某種承擔與拯救意義。<sup>84</sup>

沈曾植「雅人深致」的主張則強調詩人主體精神、詩作內容對歷史社會文化的關注與擔當。沈曾植強調詩歌應該能夠正人心，擔道義的大道，這樣的性情，才稱得上詩家第一要義。其在《止庵詩集序》云：

雅人深致者，為詩家第一義諦。夫所謂雅材者，非夫九能之士、三代之英，博聞強識而讓，敦善行而不怠之君子乎？夫其所謂深致者，非夫函雅故、通古今、明得失之跡，達人倫政事刑之事，變文道管而光一是者乎？五至之道，詩與禮樂，但準迹熄王降之義，雅體尊，風體卑，正樂雅頌得所，不立風。～詩教衰而五言作，才性于漢魏之交，清言於晉，新變于梁陳，風降歌謠，鏤書者殆不知雅為何字。至於唐之行卷，宋之江湖，生意胥湮；而陋者復淆以宗門幻語，詩終為小道也已。嘗發此意于漁洋生日詩，公不余非也。<sup>85</sup>

此《止庵詩集序》頗能表達沈曾植「雅人深致」的詩觀。止庵即瞿文慎公（瞿鴻機，號止庵，晚號西岩老人，同治十年進士）。詩能顯露真性情，且發明哲理，表現對朝廷、社會的責任心。雅人深致的追求，保存中國傳統優秀的文化，詩不該只是文人的娛樂，而是性情、哲學、政治的載體，經國之大業，保存高雅的文化品味。嚴羽《滄浪詩話》主張詩有別才，非關學也，主張詩必盛唐。沈曾植「三關說」即打破一切局限。詩的格律形式，千

82 李瑞明：〈沈曾植詩學觀—雅人深致說的意向〉《文藝理論研究》2006年第三期，頁87。

83 《新譯四書讀本·孟子盡心篇上第十八章》（臺北三民書局1991年2月出版），頁622。

84 同註82，頁87。

85 錢仲聯：《沈曾植集校注·八月廿八日漁洋生日修招同人集於樊園分韻得斗字》，頁678。



年來無多大改變，重要的是內容能否呈現思想文化的精華。<sup>86</sup>

## 伍、結論

沈氏的詩可說集學、德、志與美為一體的藝術精神<sup>87</sup>。融通經學、玄學、佛學以入詩，為學人、詩人二而一之典範。

沈氏學問淵博精深，反映了清末民初的水平，雖然以今天學術成就衡量，有些已後來居上，而沈氏在文學史的地位，卻不可動搖。張爾田云：

以乙老而論，其史學、佛學，今日視之，已有積薪之歎，而其詩則自足千古，異日之傳，固在此而不在彼也。<sup>88</sup>

沈曾植的詩歌喜艱澀、薄平易、尚奧衍。先是學者而後為詩人、書法家，其學問之淵博，見於王國維所作〈沈乙龔先生七十壽序〉可知，沈氏自云「詩學深，詩功淺」。陳衍告以「詩乃自己性情語言，且時時發明哲理」。沈乃開始從事作詩，而淵博的學問，皆為詩料。沈詩「生澀奧衍」因喜用佛典佛語，沈視為平常之詩句，他人卻覺得艱深難懂。然亦時復清言見骨。認為詩不能無變，據變以復正，乃詩歌發展之規律。沈又好以佛語論詩，如其三性說。主張通三關，認學詩者必過此三關乃足以名詩，即元祐、元和、元嘉三關。認學古而不知變，皆可以「呆」字稱之。謝靈運、顏光祿詩從《易》、《書》而來，故主張「以經入詩」。而作詩的惟一流源，當來自生活，其次學問。學宋、學盛唐、學六朝，從詩中學詩皆流而非源。

沈氏論詩大抵見於〈寒雨積悶雜書遣懷為石遺居士一笑〉一詩。以《詩經·大雅·烝民篇》：「吉甫作頌，穆如清風」而以「雅人深致」為詩人第一要義。認為詩人宜有承擔文化社會提升之志向。而其詩書之成就，皆與其治學有關。其淵博的學問，高明開闊的胸襟視野，均值得後人學習效法。

## 參考書目

### 一、傳統文獻

(一) 引用專書：(按出版年代排序)

宋·王圭《華陽集》(1972)。臺灣商務印書館。

明·屠隆《由拳集·卷二十三·文論》明萬曆刻本。

許清雲《皎然詩式輯校新編》(1984)。臺北：文史哲出版社。

郭紹虞校注(1987)。《滄浪詩話·詩辨五》臺北：里仁書局。

《詩經》(2002)。臺灣古籍出版社。

86 王鏞主編：《廿世紀書法經典沈曾植卷·沈寐叟先師書法論提要》，頁105。

87 李瑞明：〈沈曾植詩學觀：「雅人深致」說的意向〉。《文藝理論研究》2006年第三期，頁87。

88 錢仲聯：《沈曾植集校注前言·張爾田論學遺札》，頁5。

## 二、作者著作：

- 沈曾植 (1977)。《寐叟題跋》，臺北：學海出版社。
- 沈曾植 (1998)。錢仲聯輯《海日樓題跋·海日樓札叢》(一～三)，遼寧教育出版社。
- 沈曾植 (2001)。《沈曾植遺墨選》，上海畫報出版社。
- 錢仲聯 (2001)。《沈曾植集校注》北京：北京中華書局。

## 三、近人著作

- 王遽常 (1977)。《沈寐叟年譜》，臺北：臺灣商務印書館。
- 謝冰瑩等編《新譯四書讀本》(1991)。臺北三民書局。
- 霍韜晦 (1991)。《佛學》香港中文大學出版社。
- 呂晴飛主編 (1992)。《韓愈·進學解》，臺北：地球出版社。
- 張健著 (1993)。《清代詩話研究》臺北五南圖書出版。
- 張高評著 (1995)。《宋詩的新變與代雄》臺北洪葉文化。
- 王鏞主編 (1996)。《廿世紀書法經典·沈曾植卷》，河北、廣東教育出版社。
- 嚴明編著 (1998)。《沈曾植評傳·作品選》，北京：中國文史出版社。
- 錢仲聯編校 (1999)。《陳衍論詩合集》福建：福建人民出版社。
- 王國維 (2001)。《觀堂集林 (下)》，河北：河北教育出版社。
- 尤裕森 (2001)。《沈曾植鄉情詩文選注》，浙江：嘉興市文物保護所。
- 錢鍾書 (2002)。《宋詩選注》北京：北京三聯書店出版。

## 四、期刊論文：

- 沈寐叟專輯 (1983)。《書譜》，55 期。
- 葛兆光 (1995)。〈世間原未有斯人〉，《讀書》9 期。
- 錢仲聯 (1996)。〈沈曾植詩學蠡測〉，《文學遺產》，1 期。
- 李瑞明 (1999)。〈沈曾植的詩學觀「雅人深致」說的意向〉，《文藝理論研究》，6 期。
- 錢仲聯、嚴明 (1999)。〈沈曾植詩歌論〉，《文學遺產》，2 期。
- 李瑞明 (2004)。〈沈曾植詩學的學術意識〉，《華東師範大學學報》，9 月。
- 鄭國賢 (2004)。〈試論沈曾植詩歌的佛教意蘊〉，《青海師專學報》，6 期。
- 張智慧 (2006)。〈論沈曾植詩中的佛學因素〉，《嘉興學院學報》，9 月。
- 王煒 (2007)。〈清代宗宋詩風辨析〉，《湖北社會科學期刊》，6 期。

## 父母參與學習信念量表的編製與信效度考驗

### The Development and Validation for the Scale of Parental Belief in Involvement

梅淑鶯\*

Su-ying, May

(收件日期 98 年 12 月 8 日；接受日期 99 年 10 月 16 日)

#### 摘要

研究目的在從父母角度，以父母重視學習與父母自我效能，二個向度編製一份父母參與學習信念量表。以 110 位國中學生父母進行預試，得到量表含父母重視課業、父母重視體育音樂、以及父母自我效能三個因素，共解釋 52.51% 的變異量，內部一致性信度 .87。接著，以 444 位國中學生父母進行驗證性因素分析，模式適配良好；以教師評定之子女學習表現及學生學期平均成績為效標，結果顯示：除了父母重視體育音樂分量表外，其餘分量表與子女學習表現及學期平均成績之相關皆達顯著。因此，父母參與學習信念量表具備良好的信、效度，值得後續研究應用。

關鍵詞：父母參與學習信念、父母重視學習、父母自我效能

---

\*政治大學教育研究所博士生、諮商心理師

### **Abstract**

This research is to develop the Scale of Parental Belief in Involvement so as its reliability and validity based on parents' valuing learning and parental self-efficacy. 110 parents whose child studied in junior high school served as pilot run's samples. The pilot run's results of factor analysis revealed that three factors named parents' valuing academic learning, parents' valuing physical and musical learning as well as parental self-efficacy constituted the scale and explained 52.51% variance of parental belief in involvement. Internal consistency calculated by Cronbach's  $\alpha$  was .87. The results of formal 444 parents were utilized to further validate the scale as well as its reliability and validity. Confirmatory factor analysis showed that the model was in goodness of fit which meant the selected items can be explained by the three latent factors properly. Applying the grade points average (GPA) and school performance rated by their teachers as the criterions, besides parents' valuing physical and musical learning, all factors were significantly correlated with both criterions, which were the evidences of criterions related validity. The Scale of Parental Belief in Involvement generated the solid evidences for both reliability and validity. Implications for educational guidance and future studies were discussed accordingly.

**Key words:** Parental Belief in Involvement, Parents' Valuing Learning, Parental Self-Efficacy

## 壹、緒論

家庭是子女社會化歷程中最重要環境（蘇建文，1991；Maccoby, 1984），子女成長過程中，父母監控子女行為要求養成紀律，藉由日常親子互動，傳遞本身的價值觀、興趣或信念，父母參與子女學習的內涵，引領子女建立初始之社會應對模式，形成其適應生活的基礎。因此，父母參與子女學習是形塑子女性格、興趣、社交技巧、行為、習慣等各方面發展的重要因素 (Maccoby, 1984)。

當子女的生活重心由家庭擴展到學校，父母參與學習仍扮演重要角色，美國東南教育發展實驗室 2002 年的綜合報告指出，父母常與子女談論學校事務、期待子女學習表現良好、幫助子女規劃升學目標、鼓勵子女從事建設性課外活動等，子女的學習表現也較佳 (Henderson & Mapp, 2002)。眾多研究亦證實父母參與學習，與子女獲得好成績、規律上學、以及適應學校生活皆存在正相關（謝青儒，2002；Balli, Demo, & Wedman, 1998；Epstein, Clark, Salinas, & Sanders, 1997；Hill & Tyson, 2009；Ho & Willms, 1996；Izzo, Weissberg, Kaspro, & Fendrich, 1999）。

然而，父母參與學習該包括那些內涵，目前研究出現眾多分歧。有些學者採用單一指標，例如：Christenson, Rounds 與 Gorney (1992) 將父母參與學習定義為親子間談論學校事務的程度，Ho 與 Willms (1996) 以父母實際參與學校事務為指標；有些學者認為父母參與學習是一個多向度的概念，例如：Epstein 認為父母參與學習包括六項參與形式，分別為教養（例如監督子女行為）、溝通（例如主動與子女談論學習表現）、支援學校（例如擔任學校義工）、校外學習（例如參加校外音樂或舞蹈學習課程）、參與決定（例如加入家長會）、以及結合社區資源（例如參觀博物館）(Catsambis, 1998；Epstein, 1995)；Hoover-Dempsey 與 Sandler (1997) 則將父母參與學習分為家庭相關活動（例如檢查功課）與學校相關活動（例如擔任學校志工）兩種。

上述研究所定義的父母參與學習內涵偏重於父母參與學習運作，亦即父母為協助子女提升學習表現，所表現出參與子女學習的各項行為。但父母參與學習運作是否足以完整代表父母參與學習呢？研究者認為父母參與學習信念可能是另一項重要的構念。Bacon 與 Ashmore (1986) 研究指出父母信念、子女教養行為、及子女發展之間有密切地關連，例如華人父母重視教育的傳統信念，是華裔學生學習表現優於其他族裔學生的重要原因 (Chao, 1983；Lin & Fu, 1990)；Hoover-Dempsey 與 Sandler (1997) 進一步指出三種父母參與學習信念，包含：父母如何定位自己在子女學習歷程中的角色、協助子女學習成功的自我效能、以及對學校提出參與要求及機會的知覺，均會影響父母參與子女學習的決定及運作；Eccles 與 Harold (1993) 則提出父母參與學習影響子女表現之綜合模式，其模式將父母參與學習分為父母參與學習信念與父母參與學習運作，並指出父母參與學習信念會影響父母參與學習運作，進而促進子女的學習表現，因此父母參與學習信念亦為影響子女學習表現的父母參與學習構念之一。

雖然父母參與學習信念的重要性已被證實，但相對於國外對父母參與學習信念的研究 (Ames, DeStefano, Watkins, & Sheldon, 1995 ; Hoover-Dempsey & Sandler, 1997 ; Jones & Prinz, 2005 ; Okagaki & Sternberg, 1993 ; Sheldon, 2002)，國內的相關研究偏向父母教養型態或態度對子女的影響，較少直接對信念進行探討 (林惠雅, 1999)，或以幼兒或低年級學童父母做為研究對象 (林惠雅, 1999；鍾怡靜, 2009)。是故國內缺乏青少年父母參與學習信念之相關研究，也未發展相關的研究工具，因此本研究主要目的即為編製一份父母參與學習信念量表。

Eccles 與 Harold (1993) 的模式中，父母參與學習信念包含父母角色的建構、性別基模、對子女能力及興趣的知覺、對子女各項學習能力的重視程度、幫助子女學習的自我效能等因素，這些因素都會影響子女的學習表現。這些因素之中以父母重視學習 (Bronstein, Ginsburg, & Herrera, 2005 ; Fan & Chen, 2001 ; Lin & Fu, 1990 ; Wentzel, 1998) 與父母自我效能 (Ardelt & Eccles, 2001 ; Coleman & Karraker, 2000 ; Pelletier & Brent, 2002) 最具代表性。因此本研究以父母重視學習及父母自我效能作為父母參與學習信念量表之編題向度。

另外，關於父母參與學習信念之研究，研究對象可分為父母或子女兩種。亦即，父母直接報告本身參與子女學習的程度，或子女報告所知覺到父母參與學習的程度，兩種資料的解釋性並不相同 (Caster, Inderbitzen, & Hope, 1999 ; Muris, Boegels, Meesters, van der Kamp, & van Oosten, 1996)。測量子子女的主觀知覺雖然能夠探討子女之直接感受，但子女主觀報告資料的可靠性卻需要進一步地考量。Looker (1989) 發現年齡越小的受訪者，所陳述之父母社經變項資料的錯誤率越高；黃毅志 (2000) 也發現小學五年級學生對於行為、態度問題的回答，出現再測信度不穩定的現象，並指出這可能是學生不熟悉題意、或作答不專心所致。由於子女各方面發展未臻成熟，父母直接報告的資料有助於釐清父母參與學習信念對子女學習表現的影響，因此，兩種測量在教育心理研究上相輔相成不可偏廢。

關於父母參與學習信念的相關議題，國外研究同樣重視父母報告與子女知覺的資料，例如 EMBU 父母管教方式評價量表 (Egna Minnen av Barndoms Uppfostran-own memories of parental rearing practices in childhood) 發行子女與父母兩種不同版本；Muris 等人 (1996)、Ho 與 Willms (1996)、Keith 與 Keith (1993)、Miedel 與 Reynolds (1999) 及 Lee 與 Miller (2001) 的研究都以父母為研究對象；Newman 等人 (2007) 及 Grolnick, Ryan 與 Deci (1991) 的研究則是以子女知覺為基礎。然而，國內在這方面的研究，幾乎均以子女為研究對象 (王仁志, 2005；李嘉惠, 2003；蔡玉瑟、張好婷、謝孟岑, 2006；蘇建文, 1976)，研究者推論可能原因為：研究過程中父母資料較不易取得。

鑑於父母參與學習信念的重要性、以及國內在父母參與學習信念研究工具的不足，本研究的目的是以國中學生父母為研究對象，依據父母重視學習及父母自我效能兩個向度，編製一份父母參與學習信念量表，並驗證其信、效度，以利相關研究之進行。

## 貳、文獻探討

### 一、父母參與學習信念

父母參與學習信念係指父母期許自己在子女學習過程中所扮演的角色，以及對子女之學習目標與學習方式所抱持的態度 (Eccles & Harold, 1993)。父母參與學習信念如何影響子女的學習表現？Kohn (1969) 指出父母基於各項社會環境因素，例如社經地位、文化背景、教育水準、或社會支持等 (Eccles & Harold, 1993)，形成父母參與學習信念，父母參與學習信念引導父母進行參與子女學習的運作，例如提供子女學習機會、鼓勵子女獨立思考、監督或指導功課、或溝通傾聽等，再影響子女的學習表現 (Hoover-Dempsey & Sandler, 1997；Okagaki & Sternberg, 1993；Schaefer & Edgerton, 1985)。研究者歸納過去研究發現，父母重視學習 (parents' valuing learning) 及父母自我效能 (parental self-efficacy) 是最具代表性的父母參與學習信念 (Burke & Reitzes, 1981；Bussey & Bandura, 1999；Hughes, Rodriguez, Smith, Johnson, & Stevenson, 2006；Stevenson, Chen, & Uttal, 1990；Stevenson, Lee, Chen, Lummis, Stigler, Fan, & Ge, 1990)。許多文獻也證實父母重視學習與父母自我效能對子女學習表現的正向影響 (Bronstein, Ginsburg, & Herrera, 2005；Fan & Chen, 2001；Lin & Fu, 1990；Wentzel, 1998；Ardelt & Eccles, 2001；Coleman & Karraker, 2000；Pelletier & Brent, 2002)。因此本研究將以父母重視學習與父母自我效能，作為父母參與學習信念量表的編題向度。

父母重視學習係指父母認為特定學習活動對子女是否重要 (Seginer, 1983)。根據期望價值模式 (expectancy-value model)，父母對子女學習的重視，會在互動中藉由期望向子女傳達 (Finn, 1972)，例如：父母認為數學很重要，在親子互動時，父母會與子女談論數學的重要性、學習數學對未來的好處、如何學習數學、或如何克服學習數學的困難等相關訊息，此種互動會讓子女感受父母重視數學的學習、增強子女對自身數學能力的知覺、強化子女未來對數學表現的期望 (Hustsinger, Jose, Liaw, & Ching, 1997；Parsons, Adler, & Kaczala, 1982；Seginer, 1983)；Bronstein, Ginsburg, 與 Herrera (2005) 指出父母對五年級子女學習表現之回饋、支持子女自主性的行為（例如聆聽子女意見、鼓勵子女表達、獨立思考及解決問題等），均正向影響子女的學期平均成績 (GPA) 及標準測驗成績 (Standard Achievement Test)，此影響力甚至遞延至七年級；Fan 與 Chen (2001) 整合 25 份父母參與子女學習的研究進行後設分析，發現父母對子女的教育期望與子女學習表現之間的關連性最強；Collins 與 Barber (2005) 的研究亦發現，知覺父母期望自己成功的女性曲棍球運動員，對自己運動表現的自信程度、與知覺自我在球隊中的重要程度皆較高。

父母自我效能係指父母認為自己有能力可以協助子女的發展及表現 (Ardelt & Eccles, 2001)。父母在參與子女學習之前，若能有效預測參與行為對子女的影響，即能對自己的參與行為建立適當的目標，並能制訂達成目標的可行計畫。Bogenschneider、Small、

與 Tsay (1997) 就發現具備高父母自我效能的父母，其青少年子女的學業表現也越優異。高父母自我效能者，能夠設定較高的參與子女學習目標，執行過程中也越堅持 (Bandura, 1989； Hoover-Dempsey & Sandler, 1997)，越有能力幫助子女建立學業自我效能，願意投入更多陪伴與監督子女學習的時間，因此得以增進子女的學習表現 (Hoover-Dempsey & Sandler, 1995； Lee & Lomax, 2002)，也能敏銳覺察及因應子女的需求 (Donovan, Leavitt, & Walsh, 1990)，直接與子女溝通互動 (Mash & Johnson, 1983)，協助子女運用積極的因應策略 (Well-Paker, Miller, & Topping, 1990)，教導子女做好學前準備 (Pelletier & Brent, 2002)。Bandura 等人進一步指出，父母的學習自我效能 (parents' academic efficacy) 會經由父母對子女的學業期許，影響子女對學業、社交、自我調節的自我效能，進而影響子女日後的職業選擇 (Bandura, Barbaranelli, Caprara, & Pastorelli, 2001)。可見父母自我效能對子女各方面發展影響之深遠。

綜合上述，父母參與學習信念是幫助子女提升學習表現的重要因素。當父母認為子女的學習很重要，期許子女有好表現，認為幫助子女學習是父母的責任，相信自己具有幫助子女學習的知識及能力，亦即當父母具備重視子女學習與父母自我效能之父母參與學習信念，即能積極參與子女學習運作，進而影響子女的學習表現。因此，本研究以父母重視學習與父母自我效能做為父母參與學習信念的核心概念，並以之做為父母參與學習信念量表之編題向度。

## 二、子女學習表現的指標

評定子女在學校各方面的學習表現是否良好，包括下列不同的指標，例如全面性的指標（例如學期平均成績）、特定科目的指標（例如數學科的標準測驗成績）、教師填寫之「教師評定量表」(teacher rating scale) 評定學生的學習能力、學習動機、以及獨立能力、或學生自陳之學業自我期許 (academic aspiration) 和學業自我概念 (academic self-concept) (Fan & Chen, 2001)。Fan 與 Chen (2001) 的研究進一步指出：學期平均成績 (GPA: grade point average) 與教師評定結果 (teacher's rating)，是評估子女學習表現最有效的指標。

在學期平均成績部分，過去研究均以學生的月考或期末成績來定義學生的學習表現（林啓超，2007；張芳全，2006；許崇憲，2002）；亦即：過去研究傾向以智育學科成績定義學生的學習表現。然而，李琪明等人 (2007) 指出：學生在學校應著重五育並重的學習，僅用智育成績不易呈現子女學習表現的全貌。由於本研究欲測量子女在校的綜合學習表現，因此將以學生的國文、英文、數學、體育、音樂、美術等各科的學期平均成績作為評估指標。

在教師評定結果部分，過去研究亦著重在教師評定學生的智能表現（林清山、程炳林，1995；陳青達、鄭勝耀，2008）。鑑於智育成績無法涵蓋完整的學生學習表現構念，相關量表亦付之闕如，因此本研究以父母重視學習題目為基礎，自編一份「教師評定子女學習表現量表」，測量教師對於子女在學校各項學習表現的評估。



### 三、研究目的

誠如上述對父母參與學習信念的論述，父母參與學習信念同時包含父母重視學習與父母自我效能兩種重要意涵，當父母具備父母重視學習與父母自我效能的參與學習信念，父母參與子女學習運作得以提升，進而影響子女的學習表現。所以本研究致力於編製一份以國中父母為研究對象、涵蓋父母重視學習與父母自我效能的父母參與學習信念量表。

## 參、研究方法與步驟

經由以上各種文獻的探討，為了充分瞭解國中學生父母參與學習信念，對其子女學習表現的影響，首先客觀地瞭解國中學生父母的參與子女學習信念，再進一步編製一份「父母參與學習信念量表」，並檢驗量表之信、效度。

### 一、研究工具

#### (一) 父母參與學習信念訪談大綱

本研究採用半結構面談的方式以探討國中父母的父母參與學習信念，亦即父母重視學習及父母自我效能之具體內容。依據以往的資料文獻，擬出本研究半結構式國中父母參與學習信念訪談大綱，主要詢問父母兩大類的題目：子女在中學學習時，子女的哪些學習項目、及自身的哪些能幫助子女學習之能力，對於子女的發展很重要。

#### (二) 父母參與學習信念量表

研究者依據父母參與學習信念訪談大綱，所蒐集到之訪談資料初步編寫為量表題目，並依下列步驟進行量表之建置及考驗。

##### 1. 量表編製

- (1)由筆者的人際網路委託 3 位目前子女正就讀於國中的家長，依據訪談大綱，逐一進行一對一個別深度訪談，每位家長訪談時間約一個小時，訪談地點為該校的個別輔導室。
- (2)資料收集完成後，針對所蒐集之內容，編製父母參與學習信念量表，以利大樣本實證分析之使用。
- (3)量表初步編製完成，由二位專家（對父母參與子女學習此議題有研究的學者）評定每一個題目的重要性，分為三點量表，1 代表非常重要，2 代表重要，3 代表不太重要，依據專家綜合的評分來刪除或修改題目。
- (4)父母重視學習乃針對子女在學校德智體群美五育的表現項目，請父母評估該學習項目對子女發展上的重要程度（5= 非常重要，1= 非常不重要），共 23 題；父母自我效能則由父母評估自己具備幫助子女發展特定能力的程度（5= 非常具有此能力，1= 非常不具有此能力），共 12 題。所有題目都以 Likert 五點方式計分，各分

量表得分為該分量表所有題目的總分，分數越高代表父母重視學習及父母自我效能的程度越高。

## 2. 量表預試

量表初步編製完成，邀請台北市一所國中三個班級 110 位國中學生的父母填寫初編的父母參與學習信念量表，資料蒐集完成進行項目分析後，接著進行探索性因素分析，茲分述如下：

### (1) 項目分析

先以預試樣本進行項目分析，包括（1）同質性檢核法：各題項與總量表得分之積差相關係數需達 .3 以上，與（2）極端值檢核法：選取總量表得分上下 27% 的人數作為高分組與低分組，再由獨立樣本 t 檢定，考驗各題項在兩組是否有顯著差異，結果顯示：初編之 35 題均達到項目分析的標準。

### (2) 效度

以預試樣本進行探索性因素分析以考驗量表之效度。以主軸因子法抽取共同性，Promax 進行轉軸，得到三個因素，分別命名為「父母重視課業」、「父母重視體育音樂」、以及「父母自我效能」，解釋變異量分別為 18.11%、7.83% 和 26.57%，三個因素的解釋變異量共 52.51%。其中「父母重視課業」與「父母重視體育音樂」皆各有 7 題；「父母自我效能」為 8 題。請參閱表 1。

### (3) 信度

「父母重視課業」、「父母重視體育音樂」與「父母自我效能」各因素之內部一致性信度分別為 .88, .85, .91，全量表的內部一致性信度為 .87。請參閱表 1。

## 3. 量表驗證

預試完成後，以下列步驟進行量表之驗證，茲分述如下：

- (1) 以台中市及雲林縣各一所國中，各七個及八個班級，委託導師幫忙，邀請學生家長協助填寫問卷，並請願意協助研究之家長填寫研究同意書。
- (2) 家長同意填寫問卷後，請學生將「父母參與學習信念量表」問卷帶回家中，並請學生的主要照顧者填寫問卷。家長填寫完畢後，請家長彌封問卷資料袋，再將資料袋由學生轉交給班級導師，以確保量表之保密性。
- (3) 兩所國中共計 526 位國中學生的家長參與正式施測。刪除少數作答不完整的受試者後，有效樣本數為 444 位國中學生的父母。
- (4) 在學生與其家長的同意下，請導師針對每一位參與父母研究之學生填寫「教師評定子女學習表現量表」，並提供學生的學期平均成績。
- (5) 本研究以潛在變項模式對父母參與學習信念量表進行驗證性因素分析，建立量表之建構效度，並以皮爾遜積差相關考驗父母參與學習信念與子女的學期平均成績、教師評定子女學習表現之間的相關，建立量表之效標關聯效度。

表 1. 父母參與學習信念量表預試因素分析摘要表

	父母重視 課業	父母重視 體育音樂	父母自 我效能
子女能自動自發不耽誤功課很重要	.86		
子女能時常反省自己的生活表現很重要	.84		
子女遇到挫折檢討失敗原因再改進，不自怨自艾很重要	.80		
子女能理解自己的情緒和尊重他人的情緒很重要	.74		
子女遇到數學應用題會先把題意的邏輯仔細想清楚很重要	.63		
子女遇到不熟悉的題目會主動找尋參考資料找尋解題線索很重要	.55		
子女能思考閱讀材料對於自己的意義很重要	.50		
子女能積極加入學校合唱團、弦樂團等音樂團體很重要		.73	
子女能正確打出節奏很重要		.73	
子女能演奏至少一樣樂器很重要		.73	
子女能手眼協調的做出不同動作很重要，例如能打到飛來的羽毛球或能靈活閃躲飛來的躲避球		.67	
子女能積極參加運動競賽比賽很重要		.66	
子女能通過基本的體育測驗很重要		.57	
子女至少有一項運動作為嗜好很重要		.57	
我能夠幫助孩子做好情緒管理			.85
我能夠幫助孩子建立良好的健康生活習慣			.81
我能夠引導孩子根據他自己的強項智能、目標與興趣來規劃未來			.76
我能夠處理身為父母的壓力			.75
我能夠幫助孩子遠離偏差行為			.72
我能夠與孩子作有效的溝通			.71
我能夠能讓孩子自動自發的學習			.71
我能夠幫助孩子建立好的人際關係			.71
Cronbach Alpha 信度	.88	.85	.91

### (三) 教師評定子女學習表現量表

德智體群美是我國國民教育法所揭櫫的教育目標（李琪明等人，2007），由於過去研究未有教師依五育評定學生學習表現的測量工具，本研究依照所編寫之父母重視學習的 23 題，請導師評定學生們在校學習表現的良莠（5= 非常好，1= 非常不好），所有題目皆為正向題，分數越高代表學生學習表現越好。

量表編寫完成後，先以預試樣本進行項目分析，包括 (1) 同質性檢核法：各題項與總量表得分之積差相關係數需達 .3 以上，與 (2) 極端值檢核法：選取總量表得分上下 27%

的人數作為高分組與低分組，再由獨立樣本 t 檢定，考驗各題項在兩組是否有顯著差異，結果顯示：初編之 23 題均達到項目分析的標準。接著，再以預試樣本進行因素分析，以主軸因子法抽取共同性，得到一個因素，命名為「學習表現」，解釋變異量為 43.6%，全量表的內部一致性信度為 .85，共有題目 8 題，涵蓋德智體群四方面的學習表現，屬於德育題目如「學生能時常反省自己的生活表現」，智育題目如「學生遇到數學題目會先把題意的邏輯想清楚」，體育題目如「學生能通過基本的體育測驗」，群育題目如「學生能理解自己的情緒和尊重他人的情緒」，美育的題目由於因素負荷量過低，未能被保留，請參閱表 2。

表 2. 教師評定子女學習表現量表預試因素分析摘要表

	學習表現
學生能手眼協調的做出不同動作，例如能打到飛來的羽毛球或能靈活閃躲飛來的躲避球	.57
學生能理解自己的情緒和尊重他人的情緒	.60
學生能思考閱讀材料對於自己的意義	.62
學生能通過基本的體育測驗	.48
學生能時常反省自己的生活表現	.90
學生遇到數學應用題會先把題意的邏輯仔細想清楚	.65
學生能積極加入學校合唱團、弦樂團等音樂團體	.42
學生遇到挫折檢討失敗原因再改進，不自怨自艾	.88
Cronbach Alpha 信度	.85

#### (四) 學期平均成績

學期平均成績包括的科目為：國文、英文、數學、自然、生活與科技、歷史、地理、公民與道德、健康教育、體育、音樂、美術、以及表演藝術。在子女與家長的同意下，請教師提供子女的學期成績。由於各校考試命題的困難度不一，將所蒐集到的學期平均成績，在進行資料處理之前，先以同校的年級為常模轉化為標準分數，接著再進行校際之間的學期成績標準化，以求得學生在學期成績的可比較性（張芳全，2006）。

## 二、資料分析

- (一) 項目分析：以同質性檢核法與極端值檢核法選取適合的題目。
- (二) 探索性因素分析：初步探索量表之因素結構。
- (三) 驗證性因素分析：驗證量表之因素結構。
- (四) 信度分析：以 Cronbach's  $\alpha$  考驗量表之內部一致性信度。
- (五) 效標關聯效度：以皮爾遜積差相關考驗父母參與學習信念與子女的學期平均成績、教師評定子女學習表現是否有顯著的相關。

## 肆、研究結果與討論

### 一、驗證性因素分析

本研究以潛在變項模式對父母參與學習信念量表進行驗證性因素分析，進一步檢驗新編量表的效度。量表依據第一階段樣本進行因素分析所得之因素結構建構理論模式。統計工具為 LISREL 8.72 版套裝軟體，使用 SIMPLIS 程式撰寫語法檔，以最大概似法 (maximum likelihood estimation, MLE) 進行參數估計。

測量模式的評估指標，本研究選用卡方值 ( $\chi^2$ )、均方根近似誤 (RMSEA) 評估模式之整體適配度；以正規化適配指標 (NFI)、非正規化適配指標 (NNFI)、比較適配度指標 (CFI)、增值適配度指標 (IFI)、適配度指標 (GFI) 評估模式之比較適配度。余民寧 (2006) 指出： $\chi^2 > .05$ ，RMSEA  $< .05$ ，NFI、NNFI、CFI、IFI、GFI 皆大於 .9，表示模式適配。

針對 526 位國中父母樣本，進行完全排除遺漏值之後，共計 444 國中學生父母做為觀察樣本，進行父母參與學習信念量表驗證性因素模式的建構與評估。以各觀察變項間的相關係數矩陣估計參數，得到父母參與學習信念量表之驗證性因素分析，結果如圖 1，測量模式中所有的參數（因素負荷量）及誤差皆達顯著水準，各項適配指標： $\chi^2 = 506.71$  (df = 206,  $p = 0.00$ ) 達到顯著、RMSEA = .063，NFI、NNFI、CFI、IFI、GFI 皆大於 .90，除了卡方值因大樣本數量，達到顯著不符標準，均方根近似誤 (RMSEA) 比 .05 僅略高達合理適配值之外，其他指標皆達標準，顯示模式適配性良好。由驗證性因素分析可知，父母參與學習信念量表中的 22 個題目能分別被三個潛在變項「父母重視課業」、「父母重視體育音樂」、及「父母自我效能」所解釋，模式良好適配的結果可視為父母參與學習信念量表的效度證據。

本研究以潛在變項模式對教師評定子女學習表現量表進行驗證性因素分析，針對 526 份教師對學生學習表現評定的結果，以完全排除遺漏值之後，共計 444 份做為觀察樣本，進行驗證性因素分析。以各觀察變項間的相關係數矩陣估計參數，在開放兩對題目之間的測量誤差相關後，測量模式中所有的參數及誤差皆達顯著水準，兩對題目分別為：「學生能手眼協調的做出不同動作，例如能打到飛來的羽毛球或能靈活閃躲飛來的躲避球」與「學生能通過基本的體育測驗」，以及「學生能思考閱讀材料對於自己的意義」與「學生遇到數學應用題會先把題意的邏輯仔細想清楚」。各項適配指標： $\chi^2 = 42.12$  (df = 18,  $p = 0.001$ ) 達到顯著，RMSEA = .055，NFI、NNFI、CFI、IFI、GFI 皆大於 .98，雖然卡方值可能因大樣本數量，達到顯著，均方根近似誤 (RMSEA) 僅略高於 .05 標準，而其他適配指標皆達標準，驗證性因素分析顯示模式仍呈現合理適配。由驗證性因素分析可知，教師評定子女學習表現量表中的 8 個題目能被一個潛在變項「學習表現」所解釋，模式良好適配結果可視為教師評定子女學習表現量表的效度證據。

### 二、分量表間的相關

本研究以父母重視學習及父母自我效能兩個父母參與學習信念作為編題向度，編製

父母參與學習信念量表。由因素分析的結果，父母參與學習信念量表分為「父母重視課業」、「父母重視體育音樂」、及「父母自我效能」三個分量表。進一步探討這三個分量表之間的關係如表 3，根據 Cohen (1988) 對社會科學相關強度的看法（低度相關： $r = .10$ ，中度相關： $r = .30$ ，高度相關： $r = .50$ ），父母參與學習信念量表的三個分量表之間的相關係數介於 .24 到 .47 之間，屬於中度相關。



圖1. 父母參與學習信念量表之驗證性因素分析

表 3. 各分量表間之相關分析

	父母重視課業	父母重視體育音樂	父母自我效能
父母重視課業	1.00		
父母重視體育音樂	.47**	1.00	
父母自我效能	.29**	.24**	1.00

\*\* $p < .01$  (雙尾檢定)

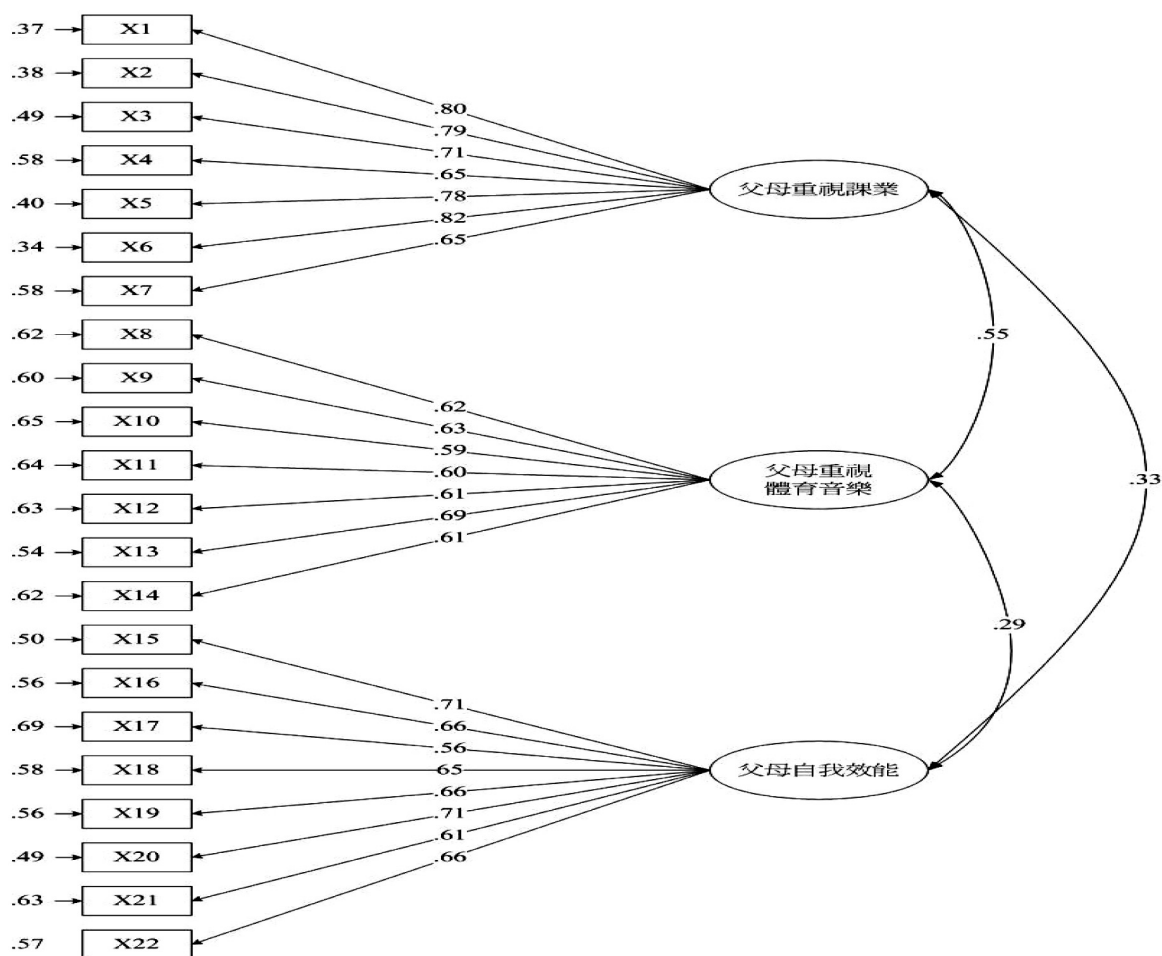
進一步分析資料可看出：父母重視課業與父母重視體育音樂兩個分量表間相關係數值為 .47，表示越重視課業的父母也越重視子女在體育音樂方面的學習；越具備父母自我效能的父母，也越重視子女在課業及體育音樂方面的學習，相關係數分別為 .29 及 .24。另

外，父母參與學習信念量表的三個分量表與全量表之間的相關係數介於 .70 到 .79，均達到顯著相關。分量表間的相關皆小於其各別與全量表之間的相關，表示分量表具備良好的相關性與獨特性。

### 三、父母參與學習信念各分量表之效標關聯效度

在效標關聯效度方面，本研究使用由教師評定子女學習表現量表所評定之學習表現、及學生之學期平均成績為效標。一般而言，越關心子女學習、越認為自己具有幫助子女學習能力的父母，越能提供子女在學習上的幫忙，子女在學校的整體表現應該會越好，而且，該整體表現包括班級導師的評定或是子女的學期平均成績。表 4 為父母參與學習信念的各分量表，與子女的學習表現、以及學期平均成績之間的相關。子女學習表現與父母參與學習信念之各分量表間的相關係數介於 .11 到 .17 之間，皆達到顯著。在學期平均成績方面，除了「父母重視體育音樂」分量表未達顯著之外 ( $r = .08, p = .09$ )，其他分量表的相關係數都達到顯著，表示當父母越具備學習課業及音樂體育很重要的信念，子女的學習表現及學期平均成績也越佳，此結果呼應過去文獻的研究發現 (Bronstein, Ginsburg, & Herrera, 2005；Fan & Chen, 2001；Hustsinger, Jose, Liaw, & Ching, 1997)，父母認為本身越具備幫助子女學習的自我效能，子女的學習表現及學期平均成績也越佳，此與 Bogenschneider 等人 1997 年的研究結果相同。

父母參與學習信念量表總分與兩個效標（亦即教師評定子女學習表現量表所評定之學習表現與學期平均成績）之間的相關係數皆為 .18，達到顯著，表示由父母重視課業、父母重視體育音樂、以及父母自我效能所構築的父母參與學習信念，與子女的學習表現，不論是導師或考試評定的結果，皆存在顯著關連。另外，教師評定子女學習表現量表與子女學期平均成績之間的相關係數高達 .56，該結果顯示本研究篩選出的子女在校的學習表現項目，由教師評定的結果與子女實際上的學習成績表現存在高度相關。

表 4. 各分量表與子女學習表現及學期平均成績間之相關分析

	父母重視課業	父母重視體育音樂	父母自我效能
學習表現	.17**	.11*	.12**
學期平均成績	.18**	.08	.13**

\*\* $p < .01$ ；\* $p < .05$ （雙尾檢定）

## 伍、結論與建議

父母參與子女學習是子女發展歷程中的重要因素。依據 Eccles 與 Harold (1993) 提出之父母參與學習影響子女表現之綜合模式，父母參與學習信念與父母參與學習運作皆為父母參與子女學習之重要構念，父母建立父母參與學習信念之後，決定父母參與學習運作，進而影響子女的學習表現。鑑於父母參與學習信念的重要性、以及國內在父母參與學習信

念研究工具的不足，本研究的目的在以國中學生父母為研究對象，依據父母重視學習及父母自我效能兩個向度，編製一份父母參與學習信念量表，並驗證其信、效度，研究結論與建議分述如下。

## 一、研究結論

### （一）父母參與學習信念量表具備良好的信、效度

在信度方面，父母參與學習信念量表中的三個分量表（父母重視課業、父母重視體育音樂、以及父母自我效能）均具有良好的內部一致性信度，而且父母重視課業、父母重視體育音樂、以及父母自我效能三個分量表與父母參與學習信念全量表之間亦存在高度相關。在效度方面，由驗證性因素分析、父母參與學習信念量表與子女學習表現及學期平均成績的相關程度顯示，父母參與學習信念量表具有良好的構念效度與效標關聯效度，顯示本次研究所建立的量表可有效檢驗出父母參與學習信念的程度，亦能提供後續研究所採用。

### （二）父母參與學習信念對子女學習表現的重要性

國內在父母參與學習方面的研究著重於父母參與學習運作（王仁志，2005；李嘉惠，2003；蔡玉瑟、張好婷、謝孟岑，2006；蘇建文，1976），然而依據本研究的結果，父母學習子女信念是重要的父母參與學習構念，並與子女學習表現之間存在顯著關連，因此當父母具備重視課業、重視體育音樂學習、以及父母自我效能的父母參與學習信念時，子女的學習表現也會提高。因此本研究所編製之父母參與學習信念量表除了可作為日後相關研究的測量工具之外，也可作為父母檢視自身參與子女學習信念的工具，因為當父母擁有適切的父母參與學習信念，才能在與子女溝通互動的歷程中，傳遞父母的價值觀及學習經驗，訂立適切的參與目標與計畫，進而執行父母參與學習運作，幫助子女提升學習表現。

## 二、研究建議

本研究以國中學生父母為研究對象，經過閱讀理論、編題、預試、選題、正式施測、建立信、效度等程序，完成父母參與學習信念量表的製編。過程中仍有一些相關議題值得後續研究持續深究。

### （一）持續蒐集父母參與學習信念量表之效度證據

由於未蒐集類似構念測量工具的資料，本研究未提供父母參與學習信念量表的發散效度及聚合效度，因此建議後續研究持續累積發散效度、聚合效度、效標關連效度等更多證據，藉以更強化父母參與學習信念量表之構念效度。

### （二）編製子女知覺之父母參與學習信念量表

本研究所編製之父母參與學習信念量表是以父母為研究對象，蒐集父母自陳之參與子



女學習信念，由預試與正式施測的結果發現，父母對題目的給分皆有略微偏高的現象，研究者猜測其中可能含有社會讚許慾的影響，因此針對父母參與學習信念量表，編製一份子女知覺版本，以子女及父母兩種資料相互驗證父母參與學習信念的有效性，可提升研究資料的嚴謹度，是故，編製子女知覺之父母參與學習信念量表是之後研究可以持續進行的方向。

### (三) 探討父母參與學習信念的強度對子女的影響

雖然本研究發現以父母重視學習及父母自我效能所構築之父母參與學習信念能影響子女的學習表現，但也有研究指出過高的父母信念，可能因為過於涉入子女的學習活動，而不利於子女學習動機、自我概念或認知能力的發展（郭生玉，1975；Okagaki & Sternberg, 1993），因此父母參與學習信念是否存在對子女學習表現的適度水準，值得進一步的探討。

### (四) 探討父母參與學習信念對子女學習表現的影響機制

本研究證實父母參與學習信念與子女學習表現之間的正向關連，但父母參與學習信念對子女學習表現的影響機制為何呢？依據文獻，父母參與子女學習可以由提升子女認知技能及涵養子女動機兩種機制提升子女的學習表現，父母參與學習信念能否透過上述機制進行運作，也是後續研究值得探討的議題。

## 參考文獻

### 一、中文部分

- 王仁志 (2005)。國小高年級學童課業壓力、父母期望與親子關係之研究。國立嘉義大學家庭教育研究所碩士論文，未出版，嘉義市。
- 余民寧 (2006)。潛在變項模式。台北：高等教育。
- 李嘉惠 (2003)。父母對國中生英語成績之影響。國立高雄師範大學英語學系碩士班碩士論文，未出版，高雄市。
- 李琪明、林煥祥、洪瑞兒、洪振方、程瑞福、徐元民、鄧毓浩、蔡居澤、陳瓊花 (2007)。德智體群美五育理念與實踐。教育部：台北市
- 林惠雅 (1999)。母親信念、教養目標和教養行為之探討（一）—內涵意義之探討。應用心理研究，2，143-180。
- 林惠雅 (1999)。母親信念、教養目標和教養行為之探討（二）—問卷編製與相關分析。應用心理研究，3，219-244。
- 林啓超 (2007)。父母親成就教養取向、教師期望對高職學生之成就目標與學業成就之關係研究。人文暨社會科學期刊，3(2), 37-53.
- 林清山、程炳林 (1995)。國中生自我調節學習因素與學習表現之關係暨自我調整的閱讀理解教學策略效果之研究。教育心理學報，28，15-58。

- 張芳全 (2006)。社經地位、文化資本與教育期望對學業成就影響之結構方成模式檢定。測驗學刊，53(2), 261-296。
- 許崇憲 (2002)。家庭背景因素與子女學業成就之關係：台灣樣本的后設分析。中正教育研究，1 (2), 26-62。
- 郭生玉 (1975)。父母期望不切實際時對子女成就動機之影響。國立師範大學教育心理學系教育心理學報，64 (8)，61-80。
- 黃毅志 (2000)。教育研究中的學童自陳問卷信、效度分析。國家科學委員會研究彙刊：人文及社會科學，10 (3)，403-415。
- 陳青達、鄭勝耀 (2008)。文化資本與學習成就之相關研究：以雲林縣國民小學六年級學生為例。新竹教育大學學報，25 (1), 79-98。
- 蔡玉瑟、張好婷、謝孟岑 (2006)。資優兒童的父母教養方式與情緒智力之相關研究。台中教育大學學報，20 (1)，63-87。
- 謝青儒 (2002)。父母參與與子女角色概念、性格特質、幸福感及學業表現之相關研究。國立屏東師範大學教育心理與輔導研究所碩士班碩士論文，未出版，屏東市。
- 鍾怡靜 (2009)。學前幼兒父母教養信念及參與子女學習之相關研究。家庭教育與諮商學刊，6，35-57。
- 蘇建文 (1976)。國中高、低成就學生心目中父母教養態度之分析。國立師範大學教育心理學系教育心理學報，65 (5)，21-32。
- 蘇建文 (1991)。發展心理學。台北：心理。

## 二、英文部分

- Ames, C., DeStefano, L., Watkins, T., & Sheldon, S. (1995). *Teachers' school-to-home communications and parent involvement: the role of parent perceptions and beliefs* (report no. CFC28). Baltimore, MD: Center on Families, Communities, Schools, and Children's Learning.
- Ardelt, M. & Eccles, J. S. (2001). Effects of mothers' parental efficacy beliefs and promotive parenting strategies on inner-city youth. *Journal of Family Issues*, 22(8), 944-968.
- Bacon, M. K. & Ashmore, D. M (1986). A consideration of the cognitive activities of parent and their role in the socialization process. In R. D. Ashmore & D. M. Brodzinsky (Eds.), *Thinking about the family*. Hillsdale, New Jersey: Lawrence Erlbaum Associate.
- Balli, S. J., Demo, D. H., & Wedman, J. F. (1998). Family involvement with children's homework: an intervention in the middle grades. *Family Relations*, 47(2), 149-157.
- Bandura, A. (1989). Regulation of cognitive processes through perceived self-efficacy. *Development Psychology*, 25, 729-735.
- Bandura, A., Barbaranelli, C., Caprara, G. V., & Pastorelli, C. (2001). Self - efficacy beliefs as shapers of children's aspirations and career trajectories. *Child development*, 72(1), 187-206.

- Bogenschneider, K., Small, S., & Tsay, J (1997). Child, parent, and contextual influences on perceived parenting competence among parents of adolescents. *Journal of Marriage and the Family*, 59, 345-362.
- Bronstein, P., Ginsburg, G. S., & Herrera, I. S (2005). Parental predictors of motivational orientation in early adolescence: a longitudinal study. *Journal of Youth and Adolescence*, 34(6), 559-575.
- Burke, P. J., & Reitzes, D. C. (1981). The link between identity and role performance. *Social Psychology Quarterly*, 44, 83-93.
- Bussey, K., & Bandura, A. (1999). Social cognitive theory of gender development and differentiation. *Psychological Review*, 106, 676-713.
- Caster, J. B., Inderbitzen, H. M., & Hope, D (1999). Relationship between youth and parent perceptions of family environment and social anxiety. *Journal of Anxiety Disorders*, 13, 237-251.
- Catsambis, S. (1998). *Expanding knowledge of parental involvement in secondary education - effect on high school academic success* (CRESPAR Report 27). Baltimore, MD: John Hopkins University.
- Chao, P. (1983). *Chinese kinship*. London: Kegan Paul International.
- Christenson, S. L., Rounds, T., & Gorney, D. (1992). Family factors and student achievement: an avenue to increase students' success. *School Psychology Quarterly*, 7(3), 178-206.
- Coleman, P. K. & Karraker, K. H. (2000). Parenting self-efficacy among mothers of school-age children: conceptualization, measurement and correlates. *Family Relations*, 49(1), 13-24.
- Collins, K., & Barber, H. (2005). Female athletes' perceptions of parental influences. *Journal of Sports Behavior*, 28(4), 295-314.
- Cohan, J. (1988). *Statistical Power Analysis for the Behavioral Sciences* (2<sup>nd</sup>. Ed.). New Jersey: Lawrence Erlbaum Associates.
- Donovan, W., Leavitt, L. A., & Walsh, R. O. (1990). Maternal self-efficacy: illusory control and its effect on susceptibility to learned helplessness. *Child Development*, 61, 1638-1647.
- Epstein, J. L., Clark, L., Salinas, K. C., & Sanders, M. G. (1997). *Scaling up school – family - community connections in Baltimore: effects on student achievement and attendance*. Paper presented at the annual meeting on the American Educational Research Association, Chicago, IL.
- Eccles, J. S., & Harold, R. D. (1993). Parent school involvement during the early adolescent years. *Teachers College Record*, 94(3), 568-587.
- Epstein, J. L. (1995). School/family/community partnerships: caring for the children we share. *Phi Delta Kappan*, 76, 701-712.

- Fan, X., & Chen, M. (2001). Parental involvement and students' academic achievement: a meta-analysis. *Educational Psychology Review*, 13, 1-22.
- Finn, J. D. (1972). Expectations and the educational environment. *Review of Educational Research*, 42(3), 387-410.
- Grolnick, W. S., Ryan, R. M., & Deci, E. L. (1991). Inner resources for school achievement: motivational mediators of children's perceptions of their parents. *Journal of Educational Psychology*, 83(4), 508-517.
- Henderson, A. T., & Mapp, K. L., (2002). *A new wave of evidence. The impact of school, family and community connections on student achievement*. Austin, TX: Southwest educational development laboratory annual synthesis.
- Hoover-Dempsey, K. V., & Sandler, H. M. (1997). Why do parents become involved in their children's education?. *Review of Educational Research*. 67(1), 3-42.
- Hoover-Dempsey, K. V., & Sandler, H. M. (1995). Parental involvement in children's education: shy does it make a difference? *Teachers College Record*, 97, 310-331.
- Hill, N. E. & Tyson, D. F. (2009). Parental involvement in middle school: a meta-analytic assessment of the strategies that promote achievement. *Developmental Psychology*, 45(3), 740-763.
- Ho, S. C., & Willms, J. D. (1996). Effects of parental involvement on eighth-grade achievement. *Sociology of Education*, 69(2), 126-141.
- Hughes, D., Rodriguez, J., Smith, E. P., Johnson, D., & Stevenson, H. C. (2006). Parents ethnic/racial socialization practices: a review of research and directions for future study. *Developmental Psychology*, 45, 747-770.
- Huntsinger, C. S., Jose, P. E., Liaw, F. R., & Ching, W.D. (1997). Cultural differences in early mathematics learning: A comparison of euro-American, Chinese- American and Taiwan-Chinese families. *International Journal of Behavioral Development*, 21, 371-388.
- Izzo, C. V., Weissberg, R. P., Kaspro, W. J., & Fendrich, M. (1999). A longitudinal assessment of teacher perceptions of parent involvement in children's education and school performance. *American Journal of Community Psychology*, 27(6), 817-839.
- Jones, T. L. & Prinz, R. J. (2005). Potential roles of parental self-efficacy in parent and child adjustment: a review. *Clinical Psychology Review*, 25, 341-363.
- Keith, T. Z., & Keith, P. B. (1993). Does parental involvement affect eight-grade student achievement? structural analysis of national data. *School Psychology Review*, 22(3), 474-496.
- Kohn, M. L. (1969). *Class and conformity: a study in values*. Homewood, IL: Dorsey.
- Lee, S., & Lomax, R. (2002). Parental efficacy: predictor of parenting behavior and adolescent outcomes. *Parenting: Science and Practice*. 2(2), 127-150.

- Lee, S., & Miller, J. D. (2001). Parents' at-home and at-school academic involvement with young adolescents. *Journal of Early Adolescence, 21*(1), 68-91.
- Lin, C. Y. C. & Fu, V. R. (1990). A comparison of child-rearing practices among Chinese, immigrant Chinese, and Caucasian-American parent. *Child Development, 61*, 429-433.
- Looker, E. D. (1989). Accuracy of proxy reports of parental status characteristics. *Sociology of Education, 62*(4), 257-276.
- Maccoby, E. E.(1984). Socialization and Developmental Change. *Child Development, 55*(2), 317-328.
- Mash, E. J., & Johnson, C. (1983). Parental perceptions of child behavior problems, parenting self-esteem, and mothers' reported stress in younger and older hyperactive and normal children. *Journal of Consulting and Clinical Psychology, 51*, 86-99.
- Miedel, W. T., & Reynolds, A. J. (1999). Parent involvement in early intervention for disadvantaged children: does it matter? *Journal of School Psychology, 37*(4), 379-402.
- Muris, P., Boegels, S., Meesters., C., van der Kamp, N., & van Oosten, A. (1996). Parental rearing practices, fearfulness and problem behavior in clinically referred children. *Personality and Individual Difference, 21*(5), 813-818.
- Newman, B. M., Newman, P. R., Griffen, S., O'connor, K., & Spas, J. (2007). The relationship of social support to depressive symptoms during the transition to high school. *Adolescence, 42*, 441-459.
- Okagaki, L & Sternberg, R. J. (1993). Parental beliefs and children's school performance. *Child Development, 64*(1), 36-56.
- Parsons, J. E., Adler, T. F., & Kaczala, C. M. (1982). Socialization of achievement attitudes and beliefs: parental influence. *Child Development, 53*(2), 310-321.
- Pelletier, J. & Brent, J. (2002). Parent participation in children's school readiness: The effects of parental self-efficacy, cultural diversity and teacher strategies. *International Journal of Early Childhood, 34*(1), 45-60.
- Schaefer, E. S., & Edgerton, M. (1985). Parent and correlates of parental modernity. In I. E., Sigel (Ed), *Parental belief systems: the psychological consequence for children* (pp.287-318). Hillsdale, NJ: Erlbaum.
- Seginer, R. (1983). Parents' education expectations and children's academic achievement: a literature review. *Merrill-Palmer Quarterly, 29*, 1-23.
- Sheldon, S. B. (2002). Parents' social networks and beliefs as predictors of parent involvement. *The Elementary School Journal, 102*(4), 301-316.
- Stevenson, H. W., Chen, C. S., & Uttal, D. H. (1990). Beliefs and achievement: a study of black, white, and hispanic children. *Child Development, 61*, 508-523.

- Stevenson, H. W., Lee, S. Y., Chen, C. S., Lummis, M., Stigler, J., & Fan, L., & Ge, F. (1990). Mathematics achievement of children in China and the United States. *Child Development*, 61, 1053-1066.
- Wells-Parker, E., Miller, D. E., & Topping, S. (1990). Development of control of outcome scales and self-efficacy scales for women in four life roles. *Journal of Personality Assessment*, 54, 564-575.
- Wentzel, K. R. (1998). Parents' aspirations for children's educational attainment: relations to parental beliefs and social address variables. *Merrill-Palmer Quarterly*, 44, 20-37.

## 兒童閱讀後現代圖畫故事時拒絕反應之探究

### Children's Resistance to Postmodern Picture Books

趙金婷\*

Jing-Ting Chou

蕭景祥\*\*

Ching-Hsiang Hsiao

(收件日期 99 年 6 月 8 日；接受日期 99 年 11 月 19 日)

#### 摘要

本研究旨在探究國小兒童閱讀後現代圖畫故事時的拒絕反應，研究對象為一所台南市國小的 10 名四年級學童，蒐集受試兒童個別有聲思考及小組討論五本後現代繪本的資料。

研究結果顯示兒童閱讀五本後現代繪本時產生不同類型的拒絕反應，又以「測試現實」及「文學批評」兩類較多，「排除式」拒絕則未出現於本研究。質的分析發現兒童常因書中描述與社會實況不符及不合物理原則等而拒絕故事；故事書的編排、撰寫、繪圖及後設策略等常成為兒童「文學批評」類型的拒絕；不符喜好類型也是兒童拒絕的原因之一；少數兒童因投入個人的情緒而拒絕；兒童也因交織故事的前後文、比對原版故事、交織其他文本而質疑故事。

經由拒絕反應，兒童從被動的文章接受者，進一步化身為批判的讀者，主動從故事和生活經驗中建構意義。教師應善用此拒絕反應，做為引導閱讀理解及詮釋的教學契機。

**關鍵詞：**拒絕反應、後現代故事書、閱讀

---

\* 嘉南藥理科技大學嬰幼兒保育系助理教授

\*\* 嘉南藥理科技大學嬰幼兒保育系副教授

### **Abstract**

This study investigated children's resistance to reading five postmodern picture books. Participants were ten fourth grade students at a primary school in Tainan City. Data collection was mainly based on students' think aloud and small-group discussion protocols of five postmodern picture books.

Analysis of children's resistance indicated that children can display a broad range of resistance to postmodern picture books. Reality testing and literary critical resistance were most common resistant types, while exclusionary resistance did not manifest in this study. Qualitative analysis revealed that children might reject a story when they encounter incongruence between book and the reality around them. Children may become resistant due to the metafictional devices in the story books. Preferential or categorical resistance was also the reason for resistance. A few children engaged in their insecurities and anxieties and thus resistance. Some children compared the text with the version they were familiar with and exhibited intertextual resistance.

Through experiencing resistance, children become critical readers rather than just passive consumers of texts; they actively construct meaning. Teachers can employ resistance as an opportunity to engender deeper comprehension and more thoughtful interpretation.

**Key words:** Resistance, Postmodern Picture Book, Reading



## 壹、緒論

閱讀故事是兒童常進行的語文活動，教室裡聆聽故事的理想圖像是讀者全心投入，偶爾提出對圖文的見解。然而，並非所有的閱讀過程都像童話故事中的王子公主般，理所當然的過著幸福的日子。讀者也不必然毫不遲疑地接受故事中的所有元素。實際上，即使是年幼的國小低年級兒童，甚至是幼兒園的聆聽者，也往往像個文學批評家，對整篇故事或部分要素有所抱怨或批判 (Sipe, McGure, 2006)。天馬行空的虛構情節常令人陶醉，但也有兒童跳脫其間，批評故事違反常理之處 (Shine, 1995)。此種「拒絕」(resistant) 性質的反應，或許是教師始料未及，甚至不願見到。然而，拒絕反應非但不是不接受或不投入故事。相反的，正因為讀者投入故事，且展現信心，把自己當成文學專家，運用知識經驗解釋批評，才會「拒絕」故事的某些層面。這種投入能深層的滿足「在閱讀和對話中體會自己擁有解釋故事權威的樂趣」(Enciso, 1997)。在此發展歷程中，兒童從故事的被動接受者、主動的意義建構者，更進一步邁向權威世界的解構者。

因此，在教學上，教師非但不應排斥拒絕反應，甚至應適度引導學生質疑文章，了解作者意圖及社會文化的影響 McLaughlin, M. & DeVoogd, G.(2004)。Peterson 和 Eeds (1990) 發現學生雖然常有機會聆聽並接觸文學作品，但比較缺乏批判或深入的探索理解作品。Hall (2008) 則主張以批判理論 (critical theory) 做為審視兒童讀物的濾鏡。因此，值得深究探討兒童的拒絕反應：不接受故事的原因為何？有哪些拒絕類型？在文學討論的社會互動中，如何激盪出拒絕反應？以往研究甚少探討此一議題，實有必要深入分析此類深富建構意涵之反應。

圖畫書的創作不斷受到時代思潮的影響，作家及畫家在藝術創作中持續尋求創新突破。後現代 (postmodern) 風潮，欲打破啟蒙時期以降的現代主義 (modernism) 思考，圖畫書的創作也無法置身於外 (林德姮, 2003)。這種以「後設小說」(metafiction) 技巧做為後現代文學發聲形式的特質在兒童繪本的應用漸增，形成後現代繪本。由於後現代文本具有複雜和模糊等造成讀者受挫及思慮壓力的文本特性，不易引起兒童閱讀興趣。但如此一來，反使讀者沒有機會協商意義、建構理解策略，賦予模糊、複雜的後現代文本意義。因此，本研究以後現代繪本為研究材料，探討兒童對後現代繪本的拒絕反應，以期奠定此類文本閱讀教學策略的基礎。

基於上述動機，本研究在瞭解兒童閱讀後現代圖畫故事時的拒絕反應，研究目的如下：

1. 了解國小學童個別閱讀及小組討論後現代圖畫故事時產生的拒絕反應。
2. 分析國小學童小組討論後現代圖畫故事時，不同故事的拒絕反應之差異情形。
3. 分析國小學童小組討論後現代圖畫故事時，不同類型的拒絕反應之差異情形。

## 貳、文獻探討

對許多兒童而言，聽故事有著深層的喜悅及情緒的滿足。教師在課堂中分享故事時，

兒童可能展現廣泛的反應。其中，拒絕反應是以往研究較忽略的反應類型。以下分就讀者反應理論、產生拒絕反應的相關因素、拒絕反應的類型、拒絕反應與批判思考、後現代繪本的特質等方面加以探討。

## 一、讀者反應理論

號稱讀者反應理論鼻祖的 Rosenblatt 早於 1933 年即提出「一件文學作品的意義並非一個獨立自主的事件，而是產生於讀者與作品相互傳播交流的過程 (transaction process)，作品未經讀者想像力的重新建築和體驗，只是一堆字，而不是真正的美學客體，讀者的投入應該被重視 (引自張湘君，1993)。」由此可見探究讀者的反應不容忽視。

兒童閱讀故事的反應多元，可能連結故事到自己的生活，結合其他故事，預測或解釋、也可能展現美學層面的滿足或樂趣，甚至忘我的沈浸於故事的「次級世界」(secondary world)(Benton, 1992)，與故事的角色「對話」，或自發的以戲劇方式展現故事。這些反應往往是兒童對故事的期望，也是兒童應用生活經驗的指標。

除了投入故事，讀者也可能「拒絕」故事。相較於單純的「不喜歡」，「拒絕」更富意涵，反對整個故事或其中的內容、訊息、語言或圖片也各有原因。雖然教育工作者可能將拒絕反應視為一大障礙，然而，拒絕反應也可能激發更具思考的解釋及更深層的理解，形成有利的教學契機。以 Freire(1987) 的觀點而言，就是讀者正在學習「閱讀世界」做為自己的世界。經由拒絕，讀者發出不安、焦慮、疑問及努力的聲音，循此反應線索追尋其思緒來源，建構讀者拒絕反應之理論及研究，將更能一窺兒童閱讀時的內心世界。

## 二、產生拒絕反應的相關因素

閱讀是作者、讀者、文本、情境、教師、同儕，甚至是更廣的文化情境等複雜因素交互影響，所建構的解釋社群歷程。拒絕反應建構於此相互交流的情境中。以下就讀者、文本及文化情境探討。

### (一) 讀者的差異

Rosenblatt (1978) 的讀者反應理論主張讀者與文章的互動立場可以視為一連續體，一端是「輸出的立場」(efferent stance)，預設讀者以理性的態度閱讀，試圖從文本中得到訊息或分析文章；連續體的另一端則是「美學的立場」(aesthetic stance)，此時，讀者浸潤體會書中的意境，藉此抒發自己的情感。Cai (2008) 將 Rosenblatt 的美學立場擴充為兒童的批判態度，探索讀者錯誤、另類、偏見、成見的基礎。同一文本，讀者可能就自己的立場各自表述。

實徵研究也發現讀者的意識型態、立場或先前的文本經驗影響閱讀，Hartman (1995) 觀察八名閱讀能力優秀的高中生之閱讀歷程，歸類三種大異其趣的閱讀立場：「以文章為中心」(logocentric) 的讀者埋首文中，置身於訴諸作者權威的文本世界，著重穿插前後文訊息理解文章，此一立場的讀者通常是照單全收，鮮少拒絕文章；「交織比對文本」

(intertextual) 立場的讀者，除了當前閱讀的文章之外，還縱橫於記憶中的各種文本間，探索可能的解釋，持此立場的讀者可能因為比對文本，而補充、質疑、甚至拒絕當前文本；「抗拒」(resistant) 立場的讀者一心想反駁作者，樹立自己解釋文本的權威，閱讀時交織自己的經驗、想法，並以之批判文章。Beach, Appleman, 和 Dorsey (1990) 比較兩名不同能力的高中生閱讀一系列文章，結果發現能力較佳者會與正在閱讀的文章保持批判式的距離，能力較差者則多根據個人經驗回應文章。

綜括而言，理論或實徵研究均發現讀者閱讀時，可能隨個人立場展現不同的拒絕態度。

## (二) 文本類型

除源自讀者個人立場的拒絕態度之外，某些類型的文本可能更容易引發讀者的拒絕反應，例如 Serafini (2005) 發現部分小學四年級學童覺得後現代繪本不同於傳統直線式結構，無法接受「怪異的」非線性結構。此外，悲傷、恐怖、枯燥、非情節類型的書籍也容易引發讀者拒絕。調查發現兒童的閱讀喜好與年齡、性別和生活環境有關，此一部分將在後面的拒絕類型文獻進一步討論。

## (三) 文化及學習情境

整體社會文化情境是涵化讀者意識型態、文本立場，奠定讀者反應的深層因素。其中，教室裡內隱和具體的閱讀討論規則、教師引導閱讀的方式及對拒絕反應的態度等因素營造出建構文本意義的解釋社群。兒童沈浸其間，萌發其詮釋文本的方式。若教師具批判理念，營造以批判觀點檢視兒童文學的學習情境，示範或啟發年幼讀者發現故事中蘊含的多重意義，將使得社群中的讀者具有「沒有任何單一的閱讀或意義是正確的」觀念，較能激發兒童以批判、拒絕的態度看待文本權威 (Dittberner & Wojcik-Andrews, 1998)。

實證研究中，Morgan (2002) 比較自行閱讀、聆聽朗讀、分享式說故事 (shared storytelling) 三種閱讀方式的國小四年級學童對故事的喜好程度，結果發現自行閱讀組學童比較容易對故事產生「不喜歡」的反應，可見導讀、討論等因素對兒童拒絕文本反應的影響。

## 三、拒絕反應的類型

Sipe 和 McGure (2006) 以紮根理論 (grounded theory) 的方式建立拒絕反應的類型模式，他們分析學前和低年級學童在教師朗讀故事時的反應，將其中反對或不同意的評論歸納整理出表 2 六種拒絕類型，以此描繪兒童期文學批評之樣貌，提供教師引導兒童反思能力之參考。

### (一) 文本互織的拒絕 (intertextual resistance)

兒童最初聽過的故事版本，可能成為其質疑其他版本的標準，形成文本互織的拒絕。例如認定迪士尼動畫的灰姑娘為「真實版」，以此質疑日後聽到的文學版或其他文化的變異版（例如中國的「葉限」）。

Sipe (2000) 發現學前幼兒受到「薑餅人」(The Gingerbread Man) 故事的影響，當老師朗讀「薑餅男孩」(The Gingerbread Boy) 時，大叫「不是 boy！是 man！」他們也不能接受薑餅男孩逃跑時叫喊的話不同於耳熟能詳的原版。對這些小讀者而言，「薑餅人」才是真的，改變熟悉的語言是難以接受的！

Copenhaver-Johnson, Bowman 和 Johnson (2007) 探討聖誕老人的形象，發現小一兒童自出生後，在文化經驗中形成聖誕老人的既定印象。當他們讀到黑人形象的聖誕老人書籍時，不假思索地以白人為聖誕老人圖像，拒絕黑人聖誕老人。但隨後兒童會發展假設，納入「補充版」，例如黑人聖誕老人是「助手」、「合作」、「分工」或「家族親戚」等推論式解釋。

此外，Sipe (2000) 發現以故事系列呈現，有助於修正故事的內在基模，使讀者較有彈性，理解故事可轉換，甚至能掌控、改寫屬於自己的版本，超脫此類拒絕。因此，此類拒絕促使兒童並列、比對文本、提出自圓其說的假設，進而發展出作者及掌控者的概念。

## (二) 喜好或類別的拒絕 (preferential or categorical resistance)

兒童在好奇翻看書本後，可能憑個人喜好拒絕某類型或文體。有時兒童從書名判斷，或是瀏覽插圖就不想閱讀。拒絕的原因可能是「字太多」、「圖片太可怕」、「不喜歡虛構的書」，或是喜好侷限於汽車等類型的書，甚至是男孩拒絕「太像女生的書」等與性別有關的因素。

Beach (1997) 發現來自主流文化的學生，特別容易拒絕威脅其信念和價值的文學作品。對無家可歸、同性戀或挑戰傳統的作品感到不舒服；Gallas (1997) 則發現一名來自非主流文化的二年級男童將聽故事定位為學習語文，感受不到故事的樂趣而拒絕故事；Leal 和 Moss (1999) 比較四名國小資優生對知識書 (informational book) 和知識故事書 (informational story book) 的看法，發現他們喜歡知識故事書甚於枯燥的知識書；陳怡如 (2003) 的研究顯示多數國小二年級兒童喜歡有趣好玩的童話故事；Sipe (2006) 則發現有些幼兒聆聽敘述變故的故事後抱怨故事太過悲傷，顯示幼兒期待故事是愉快的，拒絕注意真實世界中的痛苦面。

本研究後現代繪本的后設小說設計不同於傳統故事，值得探討此種設計引發的拒絕反應。Lohfink (2006) 發現國小學生對不熟悉的繪本，會從插圖尋找線索，線索不符推理或不合理的書籍，會被視為怪異難懂。Swaggerty (2006) 發現小四學童小組討論無字書「紅色的書」(The Red Book) 時，批評這本書看起來像「幼稚園的圖畫書」或表示不喜歡無字書裡「只有一些沒有說明意義的圖片」。這些研究意謂著年幼讀者喜歡好聽的故事，不願絞盡腦汁地從蛛絲馬跡中弄清楚故事的意義。由於可見，模糊難懂的后現代繪本的確可能引發兒童的負面反應。簡言之，此類拒絕意謂「我不喜歡這種故事」。

## (三) 符合真實生活的情形 (reality testing)

這種拒絕類型顯示兒童以真實生活評估是否接受故事世界，研究發現國小低年級之前的兒童傾向毫不懷疑地接受故事，隨年齡增長漸漸釐清真實與虛幻。例如一名一年級兒

童聆聽「比利山羊」(Three Billy Goats Gruff)時指出「世界上不可能有巨人」，顯示他能區分不符真實的事物。但有趣的是：這名兒童拒絕巨人的角色，卻接受山羊說話的情節。這可能由於山羊是真實的動物，而以擬人法描述動物說話則是兒童文學的一大要素。同樣的，一名二年級兒童觀察「臭起司小子爆笑故事大集合」的起司圖片(以橄欖做眼睛，培根當嘴巴)後，大叫「培根不可能說話！」這個評論顯示故事抵觸兒童之前的經驗(Cai, 2002)。這類拒絕顯示兒童假設：「故事就得是真的」。這種故事應如是的感覺，來自兒童統整生活經驗發展的意識型態。簡言之，拒絕的理由是「才不是這樣呢！」

#### (四) 置身其間或展現動力的拒絕 (engaged or kinetic resistance)

此一類型源自 Möller 和 Allen (2000) 提出的「置身其間的拒絕」，和 Bogdan(1990) 的「動力式反應」(kinetic response)。Bogdan 認為立即的情緒反應是讀者評量文學的方式。Möller 和 Allen (2000) 觀察五年級女孩小組閱讀描述非裔和白人間友誼的書籍，這些小讀者雖肯定故事的價值，但拒絕其中殘忍不公平的事件，並感到痛苦和氣憤。Cai (2002) 指出非主流文化的讀者，因害怕故事中不公平的事件出現於生活中而拒絕故事。

置身其間的拒絕常伴隨強烈的情緒反應，令讀者想避開故事。兒童展現諸如拒絕悲傷故事的反應時，值得教育界探討適合呈現給兒童的議題。例如呈現可怕的、暴力的、性的、痛苦的、死亡的議題給兒童時應審慎分析(鄧蔭萍、何佩芬，1999)。Sendak (1988) 則主張兒童的想法超乎成人想像，需要在支持的情境下和同儕、富同理心和知識的成人討論他們關心、焦慮和困惑的事情。簡言之，此類拒絕是「生活有可能如此，可是那太痛苦了」。

#### (五) 被排除的拒絕 (exclusionary resistance)

讀者常帶入自己階級、種族、宗教及性別特徵，以此接受、重新詮釋、甚至拒絕師長所選擇的知識。兒童常期望看到自己和週遭生活呈現在故事中，因此，當書裡都是「別人」或是與自己相同特質的角色遭到貶抑時，會產生拒絕反應。Enciso (1994) 觀察到四、五年級兒童閱讀討論時，一名拉丁女孩指出「書裡都是墨西哥人」，意謂著她自覺被排除於故事之外。「紙袋公主」(The Paper Bag Princess) 詼諧地將「王子救公主」改成「公主救王子」，有些男孩閱讀時難以接受王子的自私。Hunter 和 Chick (2005) 分析繪本內容發現：兒童繪本中，男性主角的比例遠多於女性，且女性角色很少是勇敢的。此外，在族群方面，雖然兒童文學在 Larrick(1965) 的文章 *The all-white world of children's book* 之後，多元文化的質與量大有進展，但反映弱勢兒童的生活面仍有待努力。Shannon (2002) 發現教師常以其價值觀選擇兒童讀物，然而，讀物中若缺乏兒童的文化及認同對象，兒童就不可能成為讀者及文學愛好者。具省察力的教師會省思所選的讀物，考慮作者隱含於作品的價值觀。Hall (2008) 建議應選擇貼近文化真實面的 (culturally authentic) 故事，最好由該文化的局內人 (insider) 撰寫，以減少被排除的拒絕反應。此外，教師也要考慮自己在閱讀討論時傳達的價值，是否符合多元族群。就此而言，拒絕反應可視為檢視社會公平正義的沃土。簡言之，被排除的拒絕可比擬為「這個故事沒有我 - 我被排除在外」。

#### (六) 文學批判的拒絕 (literary critical resistance)

當兒童逐漸建構其文學理解，進而能判斷故事的良窳，也能像個文學批評者般，看出故事的缺陷，舉證理由批判故事。例如批評不連貫的情節：「不知道這本書說些什麼」；或是批判知識書直接傳達訊息的撰寫方式好像把一堆知識硬塞進頭腦裡、圖文不搭配、寫實有餘美感不足等。簡言之，此類拒絕是「作者寫得不好，故事有瑕疵」。

Sipe 和 Mcguire (2006) 歸納的拒絕類型間沒有發展階段先後順序，也不意味必須展現各種拒絕類型，才是有技巧的讀者。然而，六種類型中：「文本互織」、「喜好或類別」及「測試現實」三類，較偏向兒童初期的批判方式，兒童以特定的故事及特定類型的文本、比對真實而拒絕故事。除此之外，兒童也藉由置身故事或找出故事是否隱含「自己」而連結故事。再者，隨著文學經驗增長，兒童逐漸學會批評及評價故事。

由於兒童拒絕反應的相關研究不多，本研究嘗試以 Sipe 和 Mcguire 分類架構為基礎，探索此架構反應出的兒童閱讀建構歷程。

### 四、拒絕反應與批判思考

相較於本研究探討的拒絕反應，長久以來被歸類為高層次思考的「批判思考」(critical thinking) (Eniis, 1987)，是以學習者的先備知識為基礎，在思考過程中澄清、分析、評鑑情境問題，不斷重新組織、改造經驗，進而擴展理解與關注的面向。因此，研究者將批判思考定位為好的、理性的思考態度 (Paul, 1993)，並有大量的研究聚焦於提升學習者批判思考能力的教學策略 (Wolcott, Baril, Cunningham, Fordham & Pierre, 2002；陳蜜桃, 1993)。

就拒絕反應與批判思考而言，拒絕反應著重學習者表現出「拒絕的行為」，至於拒絕行為的認知過程則可能涵蓋正向的批判思考，也可能是侷限於個人喜好或先前經驗之抑制，甚至是個人情緒及屬性之投射等。也因此，應用於教學時，教學者首先需釐清學習者拒絕的原因，並因而判斷應鼓勵或輔導其拒絕反應。

### 五、後現代繪本的特質

後現代主義大量採用後設小說 (metafiction) 的手法為新的敘事策略 (林德姮, 2003)，由於後設小說的特質如同光譜，每本後現代書籍可能各處於光譜的某一端，以下綜括歸納紛雜多歧的後現代繪本之部分特質如下 (Anstey, 2002, Goldstone, 2002; Panteleo, 2004; Swaggerty, 2006；林德姮, 2003)：

#### (一) 非直線性

非平鋪直敘是後現代故事最普遍的特質，這些故事通常不完整、難以預測，以圖或文的多重故事線展現，或是打斷敘述的文本，形成片斷、不確定的故事或故事中有故事、巢狀的敘事架構。Goldstone(2002) 以「攀爬架故事」(jungle gym stories) 形容讀者可以決定閱讀途徑。例如大衛威斯納 (David Wiesner) 的「豬頭三兄弟」，一開始和傳統故事一樣，

但很快的不再直線行進，因為三隻豬跑出書本，到鵝媽媽童謠中，又進入王子屠龍的幻想故事，再回到三隻豬的故事。

## (二) 多重觀點

後現代繪本常以多重敘事的方式呈現，由時空關係、敘事觀點的轉變來區分，或將敘事權力分散到主角和配角。例如「豬頭三兄弟」明顯具有眾聲喧譁的特質，第三隻豬和前兩隻豬對話，也和讀者、自己對話。「當乃平遇上乃萍」描述一對上流社會母子、一對中下階層父女帶著各自的狗到公園，以母、子、父、女四個不同觀點自述在公園裡所見所感，以四種字體印刷，加上內容及插畫色調、細節暗示，顯現同時同處發生的事，每人的感受如此不同。

## (三) 諧擬 (parody)

後現代繪本常以談諧的手法模仿、評論並創造新文本，例如「臭起司小子爆笑故事大集合」，以文本互織的方式 (intertextuality) 挪用耳熟能詳的傳統故事，極盡嘲諷之能事。「誰怕大壞書」中，嵌入「灰姑娘」、「長髮姑娘」和「三隻熊」，熟知原故事的讀者，更能體會嘲諷的趣味。

諷刺和矛盾也透過文圖對立的方式顯現，「豬頭三兄弟」中，文字寫出「大野狼說完，…然後把豬吃了！」圖片卻反向繪出狼甚至弄不清楚小豬跑到哪裡！因此，傳統故事中建構統整的故事或是補充文字未及描述的細節之插圖，在後現代繪本中搖身成為解構故事的來源。

## (四) 呈現書本的物質存在

後現代繪本強調書本的物質存在，經由揭露寫作、繪圖及製作書頁、封面、封底的過程，讓讀者邊沈浸於故事邊腳踏實地察覺真實世界。例如「臭起司小子爆笑故事大集合」字體隨角色個性、聲調、語氣放大、縮小、變色；致謝詞刻意顛倒、目錄頁從天而降，這些誇張的手法，使原本隱身於後的作者、插畫者、敘述者格外引人注目。提醒讀者書本外還有真實世界，彰顯閱讀應直接連結日常生活、書寫的世界可受質疑。

## (五) 讀者與作者共構故事

後現代故事以留白或未完成答案的方式，留下大量間隙 (gap)，讓讀者體會自行建構的樂趣。Goldstone (2002) 稱此為「問號故事」(question mark stories) 或「作者和我的故事」(author and me stories)。例如「Shirley 的白日夢」沒有文字，讀者可以自己創造文章。此種敘寫方式類似 Barthes (1976) 所稱之「書寫式」(writerly) 或 Sipe (2000) 所指之較能促進讀者表意式投入 (expressive engagement) 反應的故事。

## (六) 插入敘述者 (intrusive narrator) 或闖入者 (intruder) 現身

許多後現代文本都借助人物或插入敘述者（通常是作者）的話，直接對讀者發言，評論文本的種種，或者插入無關故事要旨的內容，顯示虛構的人為痕跡（林德姮，2003）。

「臭起司小子爆笑故事大集合」的傑克和小紅母雞都是插入敘述者；「誰怕大壞書」裡皓皓是標準的闖入者，闖進小金髮和三隻熊的故事、遇見糖果屋的兩兄妹、長髮公主和王子、穿長靴的貓，還闖進灰姑娘的皇家舞會，呈現突兀的趣味。

綜括上述後現代文本多重、錯置、留白、嘲諷等不同於傳統讀本的特質，考驗文學經歷不深的國小學童閱讀時的理解建構策略。

## 參、研究方法

本研究蒐集分析資料的方法如下：

### 一、研究對象

本研究考量距離及參與意願，選取台南市一所國小為研究場所。由於必須詳細記錄並深入探討個別及小組閱讀歷程，且受限於人力物力，無法進行大樣本研究。經拜訪說明研究目的及方法後，配合學童課程，徵得師生同意，由四年級兩班中，每班徵求五名對閱讀有興趣，有參與意願的同學為對象。兩班共十名學童，其中男生四名，女生六名。這所學校家長涵蓋各種不同的社經背景，每班每週有一節在圖書室進行的閱讀課，學生在閱讀課中採取自行安靜閱讀的方式，並可借閱書籍。約兩週寫一次閱讀心得報告。團體討論則多在國語課時，配合課程進行。

表 1. 本研究的材料

	故事1	故事2	故事3	故事4	故事5
書名	當乃平 遇上乃萍	誰怕大壞書	臭起司小子爆 笑故事大集合	豬頭三兄弟	黑與白
故事 內容	一對母子、一 對父女同時到 同一個公園裡 ，四人各自敘 述自己的心境 。	愛看書卻不愛 惜書本的皓皓 掉進書裡，遭 皓皓破壞的書 中角色紛紛向 他討公道。	詼諧的改編「 小紅帽」、「 龜兔賽跑」、「 醜小鴨」等 故事。	三隻小豬蓋自 己的小房子， 大野狼來敲門 。但這次大野 狼把三隻小豬 吹到其他童謠 和故事中。	有四段故事同時 展開，起初看似 毫無關聯，愈近 結局，其中黑白 色調的小偷、乳 牛、報紙、火車 出現巧妙的牽連 。
後設小 說要素	多重觀點、非 線性敘述、插 圖中的符號表 徵	諧擬其他文本 、後設策略式 語言、插入敘 事者	嘲諷、諧擬、 插入敘事者、 呈現書本的物 質存在	多重觀點、非 線性敘述、嘲 諷和矛盾、虛 實對照、巢狀 的故事架構	情節的不確定、 讀者與作者共構 故事
將其視 為後現 代繪本 之文獻	Panteleo (2004), Serafini (2005), 林德姮 (2003)	Panteleo (2006), Arizpe & Styles (2008), 林德姮 (2003)	Sipe (2002), Goldstone & Labbo (2004), 林德姮(2003)	Goldstone (2002), Goldstone & Labbo (2004), Panteleo (2004), 林德姮(2003)	Anstey (2002), Sipe (2002), 林德姮(2003)



由於四年級學生字彙已有一定程度的發展，較能以口語表達思考，也有相當的閱讀基礎，可觀察兒童對不同於傳統的後現代故事書的想法，並有國外同年齡的相關研究可供比對，因此，選取此年級的學童為研究對象。

## 二、研究材料

在眾多後現代繪本中，考量其中的後設小說要素、可供比對的相關研究、兒童對教材的熟悉度等因素，選取表 1 的五本圖畫故事書為研究材料，其內容、後設小說要素及先前文獻如表 1 所示。

## 三、資料蒐集方法

分析讀者文學反應的主要方法為：1. 口頭原案分析，或稱有聲思考 (think-aloud)，是廣泛用來了解閱讀歷程的重要方法；2. 文學小組討論，藉由富含社會互動的閱讀討論情境，探索兒童文學發展。本研究的五本圖畫書，每本先由十名學童個別閱讀，並蒐集其中兩名分屬兩組兒童的有聲思考資料，再由兩個小組閱讀討論。因此，共分析十筆個別有聲思考及十筆團體討論資料，也就是每本故事書各兩筆個別、兩筆團體討論資料。此設計兼採個別有聲思考及小組互動討論，期能分別從個別建構及團體共構兩個面向探索後現代圖畫書的拒絕反應。

本研究儘量在自然的 (naturalistic) 情境下蒐集資料，運用學童原本的閱讀課時間，以原班級的同儕組成討論小組，希望他們能自然的展現思考歷程，蒐集到接近真實的資料。

## 四、研究程序

本研究經由以下程序進行：

- (一) **預試**：選取一名非正式施測班級的四年級學童為預試對象，以個別有聲思考方式閱讀本研究繪本，做為選定閱讀材料及訓練評分員分析編碼之依據。

預試後發現預試兒童未曾閱讀過本研究的五本書。兩名評分者依據預試的有聲思考資料，對照 Sipe & McGure(2006) 的分類，界定每種拒絕類型的定義，由預試資料中找出適當的範例，並找出評分不一致處，釐清原因。由於預試中未發現「被排除」的拒絕類型，以文獻的例子為範例，整理出如表 2 所示之拒絕類型及範例。

- (二) **接洽學校、選取參與者**：徵求校方、教師和參與兒童的同意，並選定輔導室內的小團體討論室為閱讀場地。施測學校之圖書室除了「當乃平遇上乃萍」一書，其餘書籍均未收藏。訪談後發現受試學生對這五本書沒有特別的印象。因此，確定以表 1 的五本書為研究材料。

- (三) **定出閱讀時程表**：排定團體討論及個別閱讀時程表。從 97 年 4 月 21 日起，連續四週，每週進行一本圖畫書的閱讀討論。團體討論前，每名兒童都先個別閱畢當週討論之讀本，但僅蒐集兩組中各一名兒童的有聲思考資料。十本書中，每名兒童都有一本書是採有聲思考的方式閱讀。

表 2. 本研究中拒絕類型的界定

拒絕類型	界定	範例
類型一 文本互織	比對當前故事與先前閱讀過的各類文本之差異，拒絕當前文本不同之處。	這裡的醜小鴨跟真實的醜小鴨很不一樣。
類型二 喜好或類別	不是讀者喜歡的。	這本書沒有什麼精采的，有點無聊。
類型三 符合真實生活的情形	故事的內容和讀者了解的世界有所不同。	在我們的日常生活當中，男生和女生都會有一些距離，不像這本書的男生和女生很親密。
類型四 置身其間或展現行動	對書中表徵投入情緒或表現出行動。	他的臉好恐怖，我不敢看。
類型五 被排除	缺乏讀者認同的角色或情境。	故事裡都是墨西哥人（文獻）。
類型六 文學批評	質疑或批評作者或繪圖者。	這本書的第一頁是紅色的，書名是黑與白，卻用紅色的，我覺得有點奇怪。

#### （四）舉行閱讀說明會

閱讀前主試者和兩組學童分別進行閱讀說明：

1. 先以閒談的方式和兒童談論閱讀興趣和經驗；
2. 說明個別及小組討論的進行方式；
3. 主試以操作組合玩具的方式，示範有聲思考法。

主試者由一名教育大學之研究生以實習老師的身分參與兒童的閱讀課程，在徵求兒童同意後，將兒童的閱讀過程錄音。

#### （五）蒐集閱讀資料

依照時程表，一一蒐集個別及團體閱讀資料。

### 五、分析資料

錄音的資料，隨後轉錄成逐字稿，進行以下分析：

研究者將有聲思考逐字稿依意義單位分項，小組討論依對話轉換分項。累計表 3 所有反應總次數 (T)，再由研究者將其中含有拒絕意涵的項目挑出，形成拒絕反應總次數 (表 3 的 t)。

研究者將所有的拒絕反應歸類編碼後 (R1-R6)，再由另一名受過訓練的評分員抽取個別及團體討論資料各五筆，也就是 50% 的資料，另行歸類編碼，進行信度考驗。其中，有聲思考及小組討論的評分者信度分別為 .79 及 .72，不一致的部分則討論到一致為止。

在量的分析部分，本研究僅有 10 名學童，為小樣本。以適合小樣本的無母數統計法弗里曼二因子等級變異數分析 (Friedman two-way analysis of variance by ranks) 探討不同故

事間及不同拒絕反應間的差異情形。

表 3. 個別閱讀及小組討論時拒絕反應之次數及百分比

方式	故事	對象	R1	R2	R3	R4	R5	R6	t	T	百分比
個別	1	G1C1	1	0	11	0	0	0	12	68	17.65
		G2C1	0	1	4	0	0	0	5	57	7.46
	2	G1C2	0	0	1	0	0	1	2	43	4.65
		G2C2	2	0	5	0	0	3	10	85	11.76
	3	G1C3	1	0	10	1	0	9	21	75	28
		G2C3	1	0	8	3	0	1	13	55	23.64
	4	G1C4	0	0	46	0	0	5	51	99	51.52
		G2C4	1	0	2	0	0	4	7	37	18.92
	5	G1C5	0	0	8	0	0	10	18	59	30.51
		G2C5	0	0	1	0	0	3	4	82	4.88
團體	1	G1	0	0	11	0	0	10	21	195	10.77
		G2	3	8	4	4	0	8	27	204	13.24
	2	G1	2	0	15	0	0	1	18	271	6.64
		G2	0	6	7	0	0	6	19	259	7.34
	3	G1	1	0	21	6	0	5	33	237	13.92
		G2	0	9	2	0	0	8	19	183	10.38
	4	G1	5	1	20	0	0	4	30	247	12.15
		G2	0	2	3	0	0	11	16	168	9.52
	5	G1	1	7	16	0	0	2	26	265	9.81
		G2	0	9	2	0	0	15	26	231	11.26

\*G1、G2 代表組別 1、2; C1-C5 為兒童在該組內的編號;

\* t 和 T 為拒絕反應及所有反應的總次數; 百分比為 t/T

## 肆、研究結果與討論

本研究屬小樣本初探性質研究，研究結果的分析，先以統計方法探討學童的反應傾向後，再以質的探討深入分析反應傾向可能的意涵。以下分述之。

### 一、量的分析

本研究從編碼歸類的次數中，分析兒童的反應傾向。由於涉及種族、性別議題的「被排除」(R5) 拒絕類型未出現於本研究，以下僅就其他五種拒絕類型分析探討。

#### (一) 不同故事的拒絕反應

表 3 為各種拒絕反應的次數及百分比，表中顯示兒童個別閱讀時呈現程度不等的拒絕反應，從 4.65% 到 51.52%，團體討論的比例則從 6.64% 到 13.92%。

表 4 為小組討論時不同故事在各種拒絕反應之弗氏檢定，表中顯示每本書各類型拒絕總和的 MR（等級平均）在 2.30-3.35 之間，顯示不同故事拒絕總和的等級相當接近。就不同故事在不同拒絕類型的反應差異而言，經弗氏檢定後發現  $\chi^2$  值均未達顯著水準，也就是五本書在各種拒絕類型上沒有顯著差異。這也意謂著就這五本具有不同後現代特質的圖畫書而言，在特定的拒絕反應上，並未隨著書本的不同，而有明顯的差異。

表 4. 小組討論中不同故事的拒絕反應之平均數、標準差及弗里曼二因子等級變異數分析

	N=10	故事 1	故事 2	故事 3	故事 4	故事 5	df	$\chi^2$	事後比較
類 型 一	M	.30	.20	.10	.50	.10			
	SD	.48	.63	.32	.1.27	.32	4	2.59	
	MR	3.35	2.85	2.80	3.15	2.85			
類 型 二	M	.80	.60	.90	.30	1.60			
	SD	1.32	.84	1.37	.48	1.51	4	5.65	
	MR	2.90	2.80	3.10	2.45	3.74			
類 型 三	M	1.50	2.20	2.30	2.30	1.80			
	SD	1.90	1.69	2.98	2.71	2.66	4	3.05	
	MR	2.65	3.55	3.20	2.95	2.65			
類 型 四	M	.40	.00	.60	.00	.00			
	SD	1.27	.00	1.90	.00	.00	4	3.00	
	MR	3.15	2.90	3.15	2.90	2.90			
類 型 六	M	1.80	.70	1.30	1.50	1.70			
	SD	1.99	.70	1.30	1.50	1.70	4	3.67	
	MR	3.30	2.35	2.95	3.45	2.95			
總 計	M	4.80	3.50	5.20	4.50	5.20			
	SD	4.05	1.90	3.26	3.57	3.85	4	2.94	
	MR	3.00	2.30	3.25	3.10	3.35			

MR (Mean Rank) 為原始分數排序轉換後的等級平均數

## (二) 不同類型的拒絕反應

就不同拒絕類型而言，表 5 顯示各類型的拒絕反應總和達到顯著差異 ( $\chi^2=21.39$ ,  $p<.001$ )，事後比較發現文本互織 (MR=1.95) 及置身其間 (MR=1.65) 的拒絕類型顯著少於生活經驗 (MR=4.1)、文學批評 (MR=3.95) 及喜好類型 (MR=3.35) 的拒絕反應。由此可看出，就這五本書而言，兒童整體的拒絕反應，傾向以生活經驗、文學批評及喜好類型為主，文本互織及置身其間的拒絕反應相對較少。

不同故事的拒絕類型中，故事一 ( $\chi^2=10.22$ ,  $p<.05$ )、故事二 ( $\chi^2=21.12$ ,  $p<.001$ )、故事四 ( $\chi^2=11.56$ ,  $p<.05$ )、故事五 ( $\chi^2=18.7$ ,  $p<.001$ ) 的弗氏檢定均達顯著差異。事後比較

發現：故事一（乃平）的文學批評 (MR=4.00) 顯著多於文本互織 (MR=2.50) 及置身其間 (MR=2.40) 的拒絕反應。從拒絕反應的內容看來，兒童在討論這本書時，常對其中特殊的超現實主義繪圖風格表達不解與批評，相較之下，因比對先前文本或融入故事而產生的拒絕類型就少得多了。

表 5. 小組討論中不同拒絕類型反應之平均數、標準差及弗里曼二因子等級變異數分析

	N=10	類型一	類型二	類型三	類型四	類型六	df	$\chi^2$	事後比較
故事一	M	.30	.80	1.50	.40	1.80			6>1
	SD	.48	1.32	1.90	1.27	1.99	4	10.22*	6>4
	MR	2.50	2.90	3.20	2.40	4.00			
故事二	M	.20	.60	2.20	.00	.70			3>1,2
	SD	.63	.84	1.69	.00	.82	4	21.12***	3>4,6
	MR	2.25	3.05	4.50	2.00	3.20			6>4
故事三	M	.10	.90	2.30	.60	1.30			
	SD	.32	1.37	2.98	1.90	1.83	4	7.45	
	MR	2.35	3.20	3.60	2.45	3.40			
故事四	M	.50	.30	2.30	.00	1.50			3>1,4
	SD	1.27	.48	2.71	.00	1.51	4	11.56*	6>2,4
	MR	2.55	2.85	3.65	2.20	3.75			
故事五	M	.10	1.60	1.80	.00	1.70			2>1,4
	SD	.32	1.51	2.63	.00	2.98	4	18.70***	
	MR	2.15	3.95	3.70	2.00	3.20			
總和	M	1.20	4.20	10.10	1.00	7.00			1<2,3,6
	SD	1.55	2.34	9.39	2.16	5.19	4	21.39***	4<2,3,6
	MR	1.95	3.35	4.10	1.65	3.95			

\* $p<.05$ ，\*\*\* $p<.001$ ，MR 為原始分數排序轉換後的等級平均數

故事二（大壞書）的生活經驗之拒絕 (MR=4.50) 顯著多於其他四種類型、文學批評 (MR=3.20) 顯著多於置身其間 (MR=2.00) 的拒絕。參酌兒童的反應內容發現：兒童在討論這本書時，多聚焦於比對生活經驗和書中情節，例如兒童覺得房間裡有狼是不可思議的。此外，閱讀此書時，兒童偶有文學批評，例如批評「過著幸福快樂的生活，全文完」是很無聊的結局，至於融入故事而產生的拒絕反應則未出現於這本故事中。

故事三（臭起司）的  $\chi^2$  值未達顯著差異，顯示兒童討論此書時，未明顯偏向特定的拒絕型態。

故事四（三兄弟）的生活經驗之拒絕 (MR=3.65) 顯著多於文本互織 (MR=2.55) 及置身其間的拒絕 (MR=2.2)。文學批評 (MR=3.75) 也顯著多於喜好類型 (MR=2.85) 及置身其

間的拒絕。審視兒童的討論過程，發現兒童常以生活經驗判斷情節的合理性，例如兒童質疑書中畫了兩個月亮不合實況。此外，兒童也試著從文學的角度批判，例如質疑得獎原因。因此，討論時這兩類拒絕反應明顯多於其他拒絕類型。

故事五（黑與白）的喜好類型之拒絕 (MR=3.95) 顯著大於文本互織 (MR=2.15) 及置身其間的拒絕 (MR=2)，突顯出這本涵蓋四個看似不同，卻又有些許蛛絲馬跡交錯的書，因不易看懂而領略其中的趣味，使得兒童直接將這本書歸類為怪異或不好看的書。也因此五本書裡，其他書皆以文學批評或生活經驗的拒絕為最多，唯獨這本書的喜好類型拒絕多於其他拒絕類型。

## 二、質的分析

整體而言，「生活經驗」和「文學批評」為本研究兩大拒絕類型，以下進一步歸類分析各類型拒絕反應的次類別。

### （一）生活經驗的拒絕

本研究學童以生活經驗的拒絕類型居多，經進一步分析，將次類別歸納為：

#### 1. 與社會實況不符

與社會文化或生活習慣不符者，常形成兒童的拒絕類型，例如：

故事 1 插圖裡身著聖誕老人服裝者，手持「有老婆和幾百萬個孩子要養」的牌子，兩組兒童不約而同質疑：

S1G1C2：有老婆和幾百萬個孩子要養，這怎麼可能 (S1- 故事 1；G1- 第一組；C2- 編號 2 的兒童，加底線表示小組討論之對話，未加底線則為個別閱讀之有聲思考)。

S1G1C4：有啊，他腳踏好幾萬條船。

S1G1C1：有老婆和幾百萬個孩子要養，內容誇大不合理。

另一小組同樣質疑：

S1G2C1：因為那個不可能，不知道，就覺得不可能那麼多，因為我阿嬤和我阿公才生四個而已，所以不可能，幾百萬個孩子不可能。

S1G2C1：誇張，這樣人家才會捐錢給它，但他做得也太誇張了，笨笨的。

S1G2C5：他老婆太會生了吧。

一組兒童對故事 2 裡形容「房間亂得連皓皓都找不到自己的床」有意見。

S2G1C2：他明明一個房間也不可能亂到找不到自己的床吧 (P6-7)。

S2G1C5：對阿。

S2G1C2：除非全家人的東西都在你這邊，不然為什麼找不到。

故事 3 中傑克以循環故事的方法愚弄巨人，兒童質疑巨人的思考能力。

S3G2C2：不是他一直講重複的故事，巨人都不覺得很奇怪 (P27)。

兒童甚至對衣服的搭配方式也有自己的看法：

S3G2C3：而且這兩件跟他們不配，啊，這上衣應該是阿花的吧 (P17 的男生)。

外出不鎖門，不符兒童的生活習慣：

S1G1C1：他們不關門，他們沒有，這張看起來像沒關門 (P3)。

## 2. 與實物觀察不符

書中內容與兒童觀察過的自然界實物情形不同，兒童因此提出疑點，例如：

S1G1C1：這個樹，哇，這是粉紅色、綠色 (P28 圖)，每個顏色都不一樣，一般是咖啡色的。

S4G1C4：我沒看過世界上怎麼會有金色的玫瑰，好怪喔。照理來說應該紅色的啊。

S1G1C2：為什麼媽媽就是猩猩，女兒是猴子 (P5)。

S3G1C3：一粒一粒該不會是牠的牙齒，感覺很奇怪，我記得我翻兔子，好像沒有這麼多的牙齒。

S3G1C1：對不起喔，它這說錯，尺蠖蛾不是長這樣 (P17-18)。

## 3. 不合物理原則

不合物理原則，是拒絕反應的原因之一。例如：

兒童質疑「臭起司小子就掉進水裡溶化了」不符實況，且熱烈討論：

S3G1C2：而且起司到水裡會溶化嗎？ (P43)

S3G1C1：不會吧。

S3G1C2：它為什麼說掉進水裡它就溶化。

S3G1C5：因為它是油脂應該不會溶化吧。

S3G1C2：對啊。

S3G1C2：依照我以前把起司丟進牛奶的經驗。

S3G1C4：對阿，它不會溶化。

S3G1C5：它不會溶化只會沈到最下面去。

S3G1C2：上面有點像殘留下來的渣渣。

S3G1C4：黑白寫 (台語)，所以掉進水裡不會溶化。

S3G1C5：起司裡面有一點點油脂，油脂又不會溶化。

一名兒童個別閱讀時，也以地心引力質疑書中內容：

S2G1C2：這些瓶子杯子明明上下顛倒，為什麼是不會掉下來的。

此外，兒童也質疑書中攀爬架的玩法：

S1G1C3：他們好特別喔，他們是抓 (攀爬架) 旁邊不是抓中間，抓旁邊幾乎都會滑掉 (P21)，因為旁邊很大。

S1G1C1：如果有這種 (抓攀爬架旁邊)，我們學校很多骨折事件。

綜括上述，本研究的學童無論在個別有聲思考或小組團討時，展現最多的拒絕反應類型為不符生活經驗。其中，又以「與實物觀察不符」的次類別為主。顯現兒童的思考建構奠基於先前知識，尤其是與其生活息息相關的事物。此一發現和 Sipe 和 Mcguire (2006)

相同的是，儘管兒童一腳踏入故事的虛幻世界，但另一方面則保持對真實世界的警覺，抱持著「故事就得是真的」評判標準，使得兒童常呈現此類拒絕類型。

## (二) 文學批評的拒絕

兒童累積先前的閱讀經驗，建構對故事的想法，並反應在文學批評的拒絕。綜括兒童此類型拒絕，歸類探討如下：

### 1. 後設小說的撰寫方式

本研究繪本的後設小說撰寫方式，引發兒童讚賞或批評，以下就批評部分分析說明：

#### (1) 插入敘事者

S3G1C3：請你小心小聲的把這一頁翻過去，這本書就可以結束了。感覺怪怪的，因為一般不會有。

#### (2) 不規則的排版印刷

S3G1C3：我覺得這個故事很奇怪，目錄還會從天上掉下來。

S3G1C1：ㄟ，為什麼這故事完還有幾頁 (P35)。

S3G2C2：而且我也不知道這兩頁空起來 (P44-45)，應該撕掉才對。

S3G2C1：佔空間，這樣我們就不用再翻一頁。

S4G1C4：它們的字很像被豬拿下來一樣，亂亂的，看起來好奇怪。

S4G2C4：字變成這樣，掉下來了，就有時候看不懂。

S3G2C3：有些字一下大一下小，眼睛都花了。

S4G2C3：這裡啊，我根本不知道從哪裡開始看啊 (P39)。

#### (3) 多重觀點

「當乃平遇上乃萍」原文為 *Voices in the Park*，描述一對母子和一對父女同時到同一座公園，卻有著截然不同的心情。分別以 Voice1,2,3,4 為標題，中文版翻為「第一曲」、「第二曲」…，兒童對此不解：

S1G2C3：它又不是歌，為什麼要寫第二曲 (P10)。

S1G2C1：怪怪的。

S1G2C4：對阿，這不是同樣的故事嗎？你看（翻故事第一曲，第二曲的部份）。

「黑與白」以跨頁的方式同時進行四個故事，讓兒童感覺不易翻閱：

S5G1C1：因為你這樣子要翻過來一次又翻過去（四個故事印在跨頁），如果想睡覺一定趴下去。

#### (4) 詼諧的寫法

S3G2C1：後面很好看，就只有一部分，真的很瞎，說謊（內文之前寫膽小勿看）。

#### (5) 諧擬

詼諧地改編耳熟能詳的童話，是後現代繪本常見的方法，但過於誇張的改變，引發兒童批評。

S3G2C3：以前看的醜小鴨，不會長得那麼恐怖。



S3G1C3：仙杜瑞拉也沒有那麼醜，而且她頭髮也沒那麼短，她脖子太長。

#### (6) 特殊的藝術風格

後現代不對稱和拼貼式的繪圖風格，兒童覺得怪異：

S2G1C2：這磚頭有一些是連不起來的，這磚頭怪怪的。

#### (7) 讀者與作者共構故事

兒童習慣傳統故事的情節開展及結局，沒有具體主旨和結果的情節，引發兒童批判：

S1G2C1：我覺得我看的每一本書都有，隨便都有 - 做人要有同情心什麼的，這本好像沒有。

S3G1C3：這個故事好奇怪喔，沒有結局。

S3G2C1：沒有結果我對它興起惡意。

相較於 Swaggerty(2006) 發現後現代繪本常使讀者質疑「太難、太怪了」，讀者喜歡被動接受好聽的故事，不愛絞盡腦汁從蛛絲馬跡中探究意義；Serafini (2005) 發現部分小學四年級學童批評後現代故事之特殊結構，上述兒童反應符應此研究結果。

### 2. 撰寫方式

兒童提出對書名、主角名字、文句、情節、邏輯等之意見，展現其文學批評的態度，例如：

S3G1C3：我覺得他裡面有很多主題，所以選這個（臭起司小子當封面）很奇怪。

S5G2C5：乚，這本書的書名跟他裡面的內容完全不一樣。

S1G2C2：ㄥ，奇怪，怎麼有兩隻猩猩都叫乃平（萍）(P22)。

S3G1C5：這是廢話吧，這隻小鴨子長大以後還是很醜，廢話吧 (P13-15)。

S1G2C2：沒講什麼（書裡沒什麼內容）。

S3G2C3：而且人家不喜歡吃，他（臭起司）怎麼還會缺一個 (P36)？

### 3. 文學價值的評論

兒童對「好看的書」自有標準，並因此懷疑自己主觀不欣賞的故事卻得獎：

S4G2C2：這本書得了什麼金牌大獎（封面有得獎標記）。

S3G2C2：這居然得獎，你相信嗎？評審一定有問題。

相對的，也有兒童為心中的好書沒得獎叫屈：

S2G1C2：他這本書畫得很有創意，為什麼沒有得獎咧。

綜括而言，本研究中無論是個別或小組討論，文學批評拒絕類型均僅次於生活經驗之拒絕，且多集中於「後設小說撰寫方式」之次類別，足見這種兒童不熟悉的寫作風格，挑戰了兒童自幼以來建構的閱讀欣賞風格。此一類型的拒絕正如 Sipe 和 Mcquire (2006) 的發現，兒童建構文學理解後，批評作品並判斷故事的良窳，呈現其心中對文學作品的定見。

### (三) 喜好或類別的批評

兒童會因個人對主角、情節、結局、整個故事，甚至是文體類型的喜好而拒絕：

S1G2C1：如果他是狗狗我會喜歡（不喜歡主角繪成猩猩的形貌）。

S1G2C3：猩猩，對啊，好噁心。

S5G2C3：很恐怖的書，不知道，我是不喜歡看那種小偷。

S5G2C1：對，可是後來沒有結果，有沒有被抓到？我最想看到這種結局，我喜歡看有結果的。

S5G1C2：下次有這種活動拜託你（引導者）帶亞森羅蘋的小說來。

S4G2C5：我覺得不好看，我喜歡看小說。

S3G2C3：我比較喜歡字都一樣大小的，這樣看起來比較不會花，比較順眼。

S5G2C5：不要讓我想太久，想太多很麻煩會覺得不耐煩。

喜好或類別的拒絕多半發生於團體討論時，顯現兒童透過小組討論中表達自己閱讀的喜好之情形，且學童對於「好看的書」已有定見。

#### （四）置身其間或展現動力的拒絕

兒童可能因投入同情、害怕或嫌惡等情緒而拒絕故事，甚至想付諸行動：

S3G2C3：這隻起司好可憐喔，它掉進水裡就溶化了 (P43)。

S3G2C3：這裡有好多昆蟲，我要趕快跳頁。

S3G2C3：這好恐怖，這隻青蛙怎麼那麼大。

S3G1C5：哎唷，好噁喔 (P35 豆子)。

S2G1C2：我想把它剪下來，貼回去，這樣（起司）就不會缺一塊了。

值得注意的是，投入式反應集中在少數兒童（例如 G2C3 即占了此類拒絕的 70%），足見此種反應比較「個人化」。

#### （五）文本互織的拒絕

除了「被排除」的拒絕未出現於本研究，「文本互織」是次少的拒絕類型。以下進一步將文本互織拒絕類型歸納為：

##### 1. 交織前後文

兒童對照前後文，質疑其連貫性，例如：

S2G2C2：之前的小金髮 (P30)，她本來是長頭髮，現在變成辮子了 (P32)，然後她怎麼生氣的臉變成這種臉，耳朵之後畫出來 (P32)，覺得怪怪的。

S3G1C2：而且神仙教母本來是穿禮服 (P29)，跑出來這裡變亮片 (P28)。

##### 2. 交織原版故事

對照心目中的原版，質疑改編的故事。例如：

S3G1C2：我看過另外一本故事書，長髮公主頭髮很長 (P12)。

S3G1C3：（長髮公主）辮子太短了 (P12)。

S4G2C2：好奇怪喔，故事不一樣，跟以前的三隻小豬不一樣，最後把頁折掉 (P9)。

##### 3. 交織其他文本

比對其他書籍、報紙或圖片等文本而拒絕，包括：

(1) 比對其他文章結構

S5G1C2：一般的書不會四種故事連在一起（跨頁同時進行）。

然而，除了不同於常見的結構受到質疑之外，兒童也因交織歸納先前的文本後，拒絕千篇一律的「制式化」結局：

S4G1C5：從此他們就過著幸福快樂的日子 (P40)，好爛喔，故事結局好爛喔。

#### (2) 比對畫作

「當乃平遇上乃萍」穿插改造的畫作，引發兒童交織原版名畫的反應。

S2G1C1：這一個好奇怪喔 (P14 報紙中的圖)，覺得很像一個人的畫。

S1G1C5：蒙娜麗莎的微笑是那個…，不是哭的 (P11)。

S1G1C5：這應該是愛神邱比特的臉，為什麼變成猩猩的臉 (P23)。

#### 4. 交織圖文

後現代繪本中，特意營造的圖文衝突手法，引發兒童質疑，例如：

S4G1C5：把巨龍給殺了（文），哪裡有巨龍（P30 黑白圖）。

縱觀兒童文本互織類型的拒絕，兒童閱讀討論的線索來源涵蓋書中圖文傳遞的「近側情境」(the proximal context)，以及記憶中相關文本形成的「遠距或歷史情境」(the distant or historical context)，形成縱橫於過去及當前文本的閱讀思考模式。

此外，當前文本不同於既有模式，究竟引發拒絕或激賞創意，抑或是習而不察，形成見仁見智的看法，顯示兒童在閱讀歷程展現互為主觀的文學欣賞特質。

### 三、從個別建構到團體共構

兒童從個別閱讀到小組討論，逐漸產生其閱讀建構。表 3 顯示個別閱讀時，兒童的拒絕反應百分比從 4.65-51.52，團體討論則從 6.64-13.92，可見個別閱讀時的拒絕反應較兩極化。

以下分析個別和團體建構歷程的幾種現象：

#### 1. 閱讀過程中改變想法

兩名個別有聲思考者閱讀「黑與白」時，一開始都覺得怪異難懂。其中一名兒童的拒絕反應甚至高達 30.51%：

S5G1S5：嗯，終究還是看不懂。我不知道，就是上面這兩個看得懂 (P3 和 P4)，  
下面這兩個看不懂。

S5G2S5：我的頭快要爆開了，不要讓我聯想太久就好。

但當他們逐漸找到線索，態度開始轉變：

S5G2C5：我覺得還可以，我覺得很好看。

這本書看第一次的時候可能會有點不懂，但是千萬不要覺得它不好看，得注意到這是四個故事，先看第一個故事，再看第二個、第三個、第四個。不要一次就看四個，弄得一頭霧水。

S5G1S5：它四個故事就不同材質，然後你可以慢慢看，像一般的書都同一個故事隨便你翻一翻就看完了。

## 2. 團體討論歷程中，不同意見的表達

團體討論時，可能有兒童獨排眾議，表達不同的觀點，甚至是對立的意見；也可能眾口一致地拒絕某個層面；或是討論激盪後，改變個別兒童原先的想法。展現團討時的對話功能。呈現多元現代社會之眾聲喧嘩。例如討論「黑與白」時：

S5G1C3：這個不好看。

S5G1C2：這個不好看。

S5G1S5：明明就很好看，是你們不懂得看。

……

S5G2S3：我已經快要死了，看一看想睡耶。它如果在賣這本，我連看都不想  
看，超無聊的。

S5G2S5：我喜歡黑與白，是妳的理解能力的問題。

上述分析顯示團討時可能出現對立的意見，尤其涉及主觀感受層面時，往往形成各說各話的現象。彰顯從兒童期起，在公眾討論情境中培養理性對話素養之重要。

值得一提的是，本研究中每名兒童在團討前均閱畢指定討論的書籍，但「黑與白」中兩名有聲思考者的看法卻明顯不同於其他兒童，是否受到有聲思考閱讀方式的影響，抑或是其他社會心理因素，值得深入探究。

## 3. 團體共構影響個人建構

在團體社會建構情境中，也可能影響個別兒童初始的看法。例如一名兒童個別有聲閱讀時測試現實的拒絕多達 46.46%。團討時，這名兒童質疑書中現象違反現實，其他同學反駁以故事本來就是虛幻的。之後，這名兒童未再出現此類拒絕反應，這和 Morgan (2002) 發現討論過程影響兒童拒絕反應的研究相同。

上述分析顯示，「獨閱樂」與「眾閱樂」各有其功能，閱讀不僅是作者與讀者的交流，更是讀者之間社會建構的歷程。

## 四、深思兒童的拒絕與理解建構

以下就本研究觀察所得，分析探討兒童閱讀時的拒絕反應及理解推論，進一步深思此類反應對兒童閱讀態度可能的影響。

### 1. 反思論證類型的拒絕反應解構權威世界

誠如前述，拒絕反應展現兒童從故事的被動接受者及主動的意義建構者，更進一步邁向權威世界的解構者。反思類型的拒絕意謂解構作者構築的權威世界，有助於批判思考的發展。例如：兒童質疑起司掉到水裡是否會溶化；批判以臭起司小子做為故事封面恰當與否；懷疑作者既然形容臭起司小子臭得沒人要吃，為何還缺一塊？交織先前文本的拒絕，展現兒童綜括相關文本，據以論證的能力。諸如此種反思論證的想法，值得教師鼓勵引導。

### 2. 畫地自限的拒絕類型侷限多元思考及創意空間

拒絕反應雖可能促進批判思考，然而過度以自己的觀點質疑批判，又容易落入另一

種主觀的自我權威中。喜好或類別的拒絕使兒童畫地自限，不接受某類型文本；交織先前文本的拒絕類型，可能侷限兒童的多元思考及創意想法；一時無法領略文本的意涵就急著否定其價值，難免落入先入為主的窠臼。因此，開啓兒童多元開放的思考方式，亦不容忽視。

### 3. 發展假設，使情節合理化的推理思考

多數兒童質疑「有一個老婆和一百萬個孩子要養」誇張不實，一名兒童以推理思考將之合理化：

起初，這個部分有點不清楚，慢慢思考就想出來。這是一個聖誕老公公，因為他穿紅色的衣服，而且打扮很像聖誕老公公，他說的有老婆就是聖誕老婆婆，而且他寫有幾百萬個孩子要養，就是全世界的孩子，因為聖誕老公公每逢聖誕節都要送禮物給他們，就等於聖誕老公公是他們的爸爸。

此種發展假設，合理化故事情節的反應和 Copenhaver-Johnson, Bowman 和 Johnson (2007) 觀察到兒童合理化「黑人聖誕老人」的現象類似。顯示部分讀者著墨於未盡合理之處，以建立假設「填補情節空隙」的方式建構理解。這也顯示讀者閱讀時，除帶入自己的先前經驗外，更帶入自己的思考建構，形成同一文本，各自解讀的現象。

### 4. 連結週邊訊息輔助閱讀理解

正文前後的「文本週邊」容易被讀者略過，但其中往往隱含有助於詮釋本文的重要訊息。例如「黑與白」的正文前寫著「這本書有幾個看起來不一定是在同一時間發生的故事，又或者這本書可能只有一個故事。無論如何建議您小心的檢視每一個字和每一幅圖」。

S5G2C5：這本書…（逐字唸完這段訊息）

S5G2C5：就是我才開始看的時候看不懂它在寫什麼，剛開始以為這都是一個一個的故事，後來我看懂，就覺得有大的關聯。

此外，「誰怕大壞書」的團討中，兒童質疑故事內容時，注意到文本週邊訊息者立刻說明：

S3G1C2：是狼，為什麼人類的房間會有一隻狼。

S3G1C4：這隻狼是客串演出，你看這邊有寫（翻到封底），我記得是最後面，這裡。

S3G1C5：這裡客串演出小野狼（封底）。

兒童閱讀時，不僅不可忽視文本週邊的閱讀，還要能交織穿插前後訊息，以輔助文體的理解建構，這些閱讀方法和態度值得教師引導。

### 5. 釐清文體類型屬性輔助詮釋內容

本研究觀察發現，釐清文體特性有助於兒童根據屬性詮釋內容。例如：

S3G1C4：你都沒發現他們有靈異現象嗎？紙飛機那裡 (P13-15)，他們豬真的那麼輕嗎，坐了不會垮嗎？

S3G1C1：可是這是故事ㄟ。

S3G1C5：純屬虛構。

S3G1C1：對啊，純屬虛構。

S3G1C5：純屬虛擬，說不定他等一下出現一個磅秤，坐下去才 1 公斤而已。

S3G1C1：所以就算故事說他們會潛入地底下或憑空出現，也是合理的。

S3G1C5：所以，豬飛在天空中也很合理啊

S3G1C1：對啊，他們忽然長出一對翅膀也很合理。

然而，相對於釐清童話的虛構特性，兒童對較為陌生的非線性結構等後設小說特性，就比較無法以文體屬性的觀點詮釋，顯現兒童缺乏此類文體的基模以涵括其內容特性。

## 伍、結論與建議

綜括上述研究結果，本研究的兒童閱讀後現代圖畫故事時產生不同類型的拒絕反應，「測試現實」及「文學批評」顯著多於其他拒絕類型，「排除式」拒絕則未出現於本研究。就不同故事書而言，本研究的兒童並未因特定故事書產生特定的拒絕類型。

質的分析發現兒童常因書中描述不符真實而拒絕；故事書的後設策略及其編排、撰寫、繪圖等常成爲兒童「文學批評」類型的拒絕；不符喜好類型也是兒童拒絕的原因之一；少數兒童因投入個人的情緒而拒絕；兒童也因交織前後文、比對原版、交織其他文本而質疑故事。此外，本研究發現「個別建構」的拒絕反應百分比大於「團體共構」，顯示社會建構對於閱讀理解的影響。

拒絕反應涵括不同的類型，一方面顯示兒童建構出自己的想法及批判能力，一方面可能是兒童無法體會故事旨趣。反思論證類型的拒絕非但不影響學習，甚至可視爲正向表徵，即使因誤解、不合理的推論、未掌握充分訊息而產生的拒絕，也是良好的教學契機。自幼服從文章權力的兒童經由拒絕反應，從被動的文章消費者，轉爲主動的意義建構者，並能解構作者威權，邁向批判式讀者，可視爲一種發展表徵。

無論採用何種方法，要研究讀者，尤其是看不見的、複雜的兒童閱讀及思考歷程，都是一大挑戰。本研究受限於人力、物力，僅能以 10 名國小學童的個別及小組討論歷程及五本後現代圖畫故事書，探討詮釋兒童對後現代故事書的拒絕反應。由於樣本小且同質，研究材料侷限於同性質的五本故事書，加以分析拒絕反應的類型架構仍在探索階段，這些因素都使得本研究結果不宜外推。

針對上述研究結論與限制，本研究建議對於欠缺「後現代」文本特質的先備知識與經驗兒童來說，經過「團體討論」能縮短兩極化現象，顯現教師有必要安排此類文本及團體討論之機會，以培養兒童廣泛接觸不同文本類型的經驗。此外，可依據拒絕類型，深入剖析兒童的拒絕反應，同時，善觀察的教師應將教室中拒絕之能量導引爲安排適當教材、營造學習社群，建構深層的文學理解及欣賞之良好契機，培養批判思考之能力；在研究方面，由於本研究的樣本過小，則建議未來值得進一步探討較大樣本、不同對象對不同文本類型書籍的拒絕反應，以及提升正向拒絕反應，輔導負向拒絕反應之教學策略。

## 參考書目

### 中文部分

- Scieszka, J. 著，Smith L. 繪圖，管家琪譯 (2003)。*臭起司小子爆笑故事大集合*。台北：格林文化。
- Child, L. 著，黃聿君譯 (2004)。*誰怕大壞書*。台北：格林文化。
- Browne, A. 著，彭倩文譯 (2002)。*當乃平遇上乃萍*。台北：格林文化。
- Macaulay, D. 著，孫晴峰譯 (1996)。*黑與白*。台北：上誼。
- David, W. 著，黃筱茵譯 (2002)。*豬頭三兄弟*。台北：格林文化。
- 林德姮 (2003)。圖畫故事書中的後設策略。國立臺東大學兒童文學研究所碩士論文，未出版，台東。
- 張湘君 (1993)。讀者反應理論及其對兒童文學教育的啓示。*東師語文學刊*，6，285-307。
- 陳怡如 (2003)。兒童圖畫書閱讀行爲與其性別角色態度之相關研究。國立屏東師範學院國民教育研究所碩士論文。未出版，屏東。
- 陳蜜桃 (1993)。師範生批判思考的相關因素及其教學效果之分析研究。*國立高雄師範大學教育學系教育學刊*，10，105-158。
- 鄧蔭萍、何佩芬 (1999)。由兒童死亡概念探討圖畫書中死亡成分的呈現。*幼兒教育年刊*，11。頁 83-120。

### 英文部分

- Anstey, M.(2002). It's not all black and white: Postmodern picture books and new literacies. *Journal of Adolescent & Adult Literacy*, 45(6), 444-457.
- Arizpe, E., Styles, M.(2008).The voices behind the pictures: Children responding to postmodern picturebooks. In L. R. Sipe & S. Pantaleo (Eds.), *Postmodern picturebooks*.(pp. 207-222).
- Barthes, R. (1976). *The pleasure of the text*. New York: Hill & Wang.
- Beach, R.(1997). Responding to literature: Learning to read like a literary critic. *Reading Psychology*, 18(1), 77-88.
- Beach, r., Appleman, D., & Dorsey, S.(1990). Adolescents' uses of intertextual links to understand literature. In R. Ruddell, M. Ruddell, & H. Singer(Eds.), *Theoretical processes and models of reading*.(pp. 695-714). Newark, DE:IRA.
- Benton, M.(1992). *Secondary worlds: Literature teaching and the visual arts*. Buckingham, England: Open Univerity Press.
- Bogdan, D.(1990). In and out of love with literature: Response and the aesthetics of total form. In D. Bodgan & S. Straw (Eds.), *Beyond communication: Reading comprehension and criticism* (pp. 109-137). Portsmouth, NH: Heinemann.

- Cai, M.(2002). *Multicultural literature for children and young adults: Reflections on critical issues*. Westport, CT: Greenwood.
- Cai, M.(2008). Transactional theory and the study of multicultural literature. *Language Arts*, 85(3), 212-220.
- Copenhaver-Johnson, F. J., Bowman, T. J. & Johnson, C. A.(2007). Santa stories: Children's inquiry about race during picturebook read-alouds. *Language arts*, 84(3), 234-244.
- Dittberner, L. & Wojecik-Andrews, I.(1998). Talking about children's literature criticism. *Children's Literature*, 26, 205-210.
- Enciso, P. (1994). Cultural identity and response to literature: Running lessons from Maniac Magee. *Language Arts*, 71, 524-533.
- Enciso, P. (1997). Negotiating the meaning of difference: Talking back to multicultural literature. In T. Rogers & A.O. Soter (Eds.), *Reading across cultures: Teaching literature in a diverse society* (pp. 13-41). New York: Teachers College Press.
- Ennis, R. H.(1987). A taxonomy of critical thinking dispositions and abilities. In J. B. Baron & R. J. Sternberg(Eds.) *Teaching thinking skills: theory and practice*. New York: W. H. Freeman Company.
- Freire, P.(1987). The importance of the act of reading. In P. Freire & D. Macedo (Eds.), *Literacy: Reading the word and the world* (pp. 29-36). South Hadley, MA: Bergin & Garvey.
- Gallas, K.(1997). Story time as a magical act open only to the initiated: What some children don't know about power and may not find out. *Language Arts*, 74, 248-254.
- Goldstone, B.(2002). Whaz up with our books? Changing picture book codes and teaching implications. *The Reading Teacher*, 55(4), 362-370.
- Goldstone, P. B. & Laboo, D. L.(2004). The postmodern picture book: A new subgenre. *Language Arts*, 8(3),196-204.
- Hall, W. K.(2008). The importance of including culturally authentic literature. *Young Children*,63(1), 80-86.
- Hartman, D. K.(1995). Eight readers reading: The intertextual links of proficient readers reading multiple passages. *Reading Research Quarterly*, 30(3), 520-561.
- Hunter, M. & Chick, K.(2005).Treatment of gender in basal readers. *Reading Research and Instruction*.44,(3), 65-76.
- Larrick, N.(1965). The all-white world of children's books. *Saturday Review*, 11, 63-65, 84-85.
- Leal, D. & Moss, B(1999). Encounters with information text: Perceptions and insights from four gifted readers. *Reading Horizons*, 40(2), 81-101.
- Lohfink, S.(2006). *Responses to postmodern picture books: A case study of a fourth grade book club*. Unpublished doctoral dissertation, Kansas State University.



- McLaughlin, M. & DeVogd, G.(2004). Critical literacy as comprehension: Expanding reader response. *Journal of Adolescent & Adult Literacy*, 48(1), 52-62.
- Möller K. & Allen J.(2000).Connecting, resisting, and searching for safer places: Students respond to Mildred Taylor's *The Friendship*. *Journal of Literacy Research*,32(2),145-187.
- Morgan, K. F.(2002). *A study of the responses of fourth grade, public school students to the same story read independently, read aloud, and told orally as a shared storytelling experience*. Unpublished doctoral dissertation, Texas Woman's University.
- Pantaleo, S.(2006). Postmodernism, metafiction and who's afraid of the big bad book? *The Journal of Children's Literature Studies*, 3(1), 26-39.
- Panteleo, S.(2004). What do four voices, a shotcut, and three pigs have in common? metafiction! *Bookbird*, 42(1), 3-12.
- Paul, R. W.(1993). *Critical thinking: What every person needs to survive in a rapidly changing world*. Santa Rosa, CA: Foundation for Critical Thinking.
- Peterson, R. & Eeds, M.(1990). *Grand conversations: Literature groups in action*. New York: Scholastic.
- Rosenblatt, L. M. (1978). *The reader, the text, the poem: The transactional theory of the literary work*. Carbondale, IL: Southern Illinois University Press.
- Sendak, M.(1988).Caldecott Medal acceptance speech. In M. Sendak(Ed.), *Caldecott & Co.: Notes on books and pictures* (pp. 145-155). New York: Farrar, Straus and Giroux.
- Serafini, F.(2005). Voices in the park, voices in the classroom: Readers responding to postmodern picture books. *Reading Research and Instruction*, 44(3), 47-64.
- Shannon, P. (2002). The myths of reading aloud. *The Dragon Lode*, 20 (2), 6-11.
- Shine, S.(1995). *Preschoolers' response to picture books in small group discussion: The role of genre*. Unpublished doctoral dissertation, University of Texas at Austin, Texas.
- Sipe, R. L. & Mcguire, E. C.(2006) Young children's resistance to stories. *The Reading Teacher*, 60(1), 6-13.
- Sipe, R. L.(2000).“Those two gingerbread boys could be brothers”: How children use intertextual connections during storybook readalouds. *Children's Literature in Education*, 31(2), 73-90.
- Stake, R. E. (2000). Case studies. In N. K. Denzin & Y. S. Lincoln (Ed.), *Handbook of qualitative research* (2nd ed., pp. 435-454). Thousand Oaks, CA: Sage.
- Swaggerty, E. A.(2006). “*Is someone reading us?*”: *Fourth grade students respond to postmodern picture books*. Unpublished doctoral dissertation, The University of Tennessee.
- Wiseman, M. A.(2003). Collaboration, initiation, and rejection: The social construction of stories. *The Reading Teacher*, 56(8), 802-810.
- Wolcott, S. K., Baril, C. P., Cunningham, B. M., Fordham, D. R., & Pierre, K. S.(2002). Critical thought on critical thinking research. *Journal of Accounting Education*, 20(1), 85-103.

## 建置兒童唱歌聲音測驗

### Develop Children Singing Voice Measure

莊敏仁\*

Ming-Jen Chuang

(收件日期 98 年 8 月 19 日；接受日期 99 年 11 月 19 日)

#### 摘要

本研究調整與修正 Rutkowski 的「唱歌聲音發展測驗」，而建置為「兒童唱歌聲音測驗」，透過檢測「唱歌聲音發展測驗」與「兒童唱歌聲音測驗」之一致性，以判定「兒童唱歌聲音測驗」之信度。研究樣本為國小一、三、五年級學童，預試樣本為 101 名，正式研究樣本 814 位，再測驗研究樣本 88 位。

研究發現「兒童唱歌聲音測驗」與「唱歌聲音發展測驗」具有高度相關 ( $r = .906$ )。「兒童唱歌聲音測驗」具有高信度 ( $r = .883$ )。在「兒童唱歌聲音測驗量表」中，除第一類型「前歌唱者」的唱歌聲音類型尚未發現聲音範例，其餘十種類型（第二到第十一類型）的唱歌聲音類型均能符合「兒童唱歌聲音測驗量表」中各類型唱歌聲音特性之描述，因此，「兒童唱歌聲音測驗」具有效度做為檢測兒童的唱歌聲音。研究樣本兒童唱歌聲音，一與三年級男童，第三類聲音類型「說話音域歌唱者」最多；一與三年級女童，第五類聲音類型「有限音域歌唱者」最多；五年級男童與女童，第十一類型「正確歌唱者」最多。

關鍵詞：唱歌聲音發展、兒童唱歌聲音測驗、演唱教學、國小音樂教學

---

\*臺中教育大學音樂學系副教授

### **Abstract**

This study adapted and revised Rutkowski's Singing Voice Development Measure (SVDM) to construct Children Singing Voice Measure (CSVM). Examining the consistency (reliability) between SVDM and CSVM is used to determine the reliability of CSVM. Subjects were 1st, 3rd, and 5th grade children (n=101) in the pilot study, (n=814) in the main study, and (n=88) in the retest after the main study.

The findings of this study: there is a high correlation ( $r = .906$ ) between SVDM and CSVM and the reliability of CSVM is  $.883$ . The researcher did not find any samples classified into the Category 1 "Pre-singer"; however, the Category 2-11 were found and the participants' singing voice characteristics can be identified by using Children Singing Voice Measure Scale. Therefore, the CSVM is valid to examine children's singing voices. The majority of the first and third grade boys is the Category 3 "Speaking range singer", but for girls, it is the Category 5 "Limited range singer." The majority of the fifth grade boys and girls is the Category 11 "Accurate singer".

**Key words:** Singing Voice Development, Children Singing Voice Development measure, Singing Instruction, Elementary General music

## 壹、緒論

### 一、研究動機與目的

歌唱音準常是演唱教學中重要的教學目標，也是評量歌唱表現的要項。發音調節法 (intonation) 的問題可能是導致兒童歌唱音準欠佳的重要因素，但是在探討與判定學生的發音調節法問題之前，必須考慮學生是否已具備使用唱歌聲音 (singing voice) 的能力 (Rutkowski, 2003)。在歌唱時，倘若兒童使用說話聲音，卻不知道如何使用唱歌聲音，這可能會導致他們歌唱音準正確性欠佳 (莊敏仁, 2005; Rutkowski, 2003)。教師需要瞭解兒童唱歌聲音發展 (singing voice development)，正確判定兒童唱歌聲音發展各階段的特性，幫助學生使用唱歌聲音歌唱，以改善歌唱音準的問題 (洪櫻娟, 2005; 莊敏仁, 2003; Phillips, 1996; Rutkowski, Chen-Hafteck, & Gluschankof, 2002)。因此瞭解兒童唱歌聲音發展階段，診斷兒童是否使用唱歌聲音，必須視為演唱教學的重要目標 (Bartle, 2003; Welch, 1986a, 1986b)。

Rutkowski (1986, 1990, 2002) 以多年的鑽研，提出兒童唱歌聲音發展階段，並且建置「唱歌聲音發展測驗 (Singing Voice Development Measure, SVDM)」，提供音樂教師診斷與辨認兒童唱歌聲音發展的不同類型聲音。從文獻中得知，「唱歌聲音發展測驗」已逐漸受到音樂教育學者的重視 (莊敏仁, 2005; Dansereau, 2005; Doneski, 2005; Guerrini, 2002; Jaffurs, 2000; Kim, 2000; Steenwyk, 2004; Vande Wege, 2005)，可做為評量學生唱歌聲音發展情形之測驗工具 (Brophy, 2000; Phillips, 1996)。因此引用「唱歌聲音發展測驗」，幫助國內音樂教師診斷與辨認兒童使用唱歌聲音時的不同類型聲音，將有助於國內音樂教學的提昇。

莊敏仁 (2005) 的研究中，使用「唱歌聲音發展測驗」做為檢測臺灣兒童唱歌聲音的類型，此研究是莊敏仁與 Rutkowski 合作進行跨文化的研究，兩位評審專家皆為美國兒童唱歌聲音研究以及熟悉此量表的專家，並無國內學者專家擔任。雖然「唱歌聲音發展測驗」已受音樂教育學者專家之重視，但是研究者認為國內若要引用此量表，必須做些調整：

(一) 以兒童能唱準音準之音域的範圍為首要歌聲判定重點，繼而以聲區音質與特性判定其歌聲的類型。

Rutkowski 強調唱歌聲音發展量表中所列出的聲音類型，乃是依據聲音的音質做判定，不在於音準，可能兒童使用唱歌聲音，但是所唱出的音卻是不準；也可能兒童唱不準該音的音高，卻是使用唱歌聲音，這個論點對於國內音樂教師評量兒童歌唱，較重視音準的問題，可能會造成音樂教師的不易瞭解，研究者認為需要調整唱歌聲音發展量表之歌聲類型說明，讓國內音樂教師能遵循歌聲判定之依據，例如：以兒童能唱準音準之音域的範圍為首要判定重點，繼而以聲區音質與特性判定其歌聲的類型。

(二) 受試者以中性音節唱名 (neutral syllable) 演唱。

Rutkowski 的有聲資料中，標準施測曲 (criterion song) 《see the bird》須以英文歌詞演

唱，倘若直接引用於國內，可能歌詞將成爲研究的另一個重要變項，造成國內某些兒童受於語言的影響，形成研究調查結果的偏差。中性音節唱名適宜兒童歌唱，以免歌詞的不同子音與母音變化之影響，成爲兒童歌唱的變項之一，因此建置兒童唱歌聲音發展測驗的標準施測歌曲，宜讓受試者以中性音節唱名演唱。

(三) 增加第十種聲音類型爲「漸近穩定正確歌唱者 (Inconsistently accurate singer)」與第十一種聲音類型爲「正確歌唱者 (Accurate singer)」。

在 Rutkowski (2002) 的書中第 24 頁，提及對於唱歌聲音發展量表未來之改進方向，可以擴及到十四種類型聲音，亦即將原本九種聲音類型，增加第十種「隨意歌唱者 (Random Singer)」，第十一種「不穩定曲調方向之歌唱者 (Inconsistent Directional Singer)」，第十二種「曲調方向的歌唱者 (Directional Singer)」，第十三種「不穩定正確歌唱者 (Inconsistent Accurate Singer)」，第十四種「正確歌唱者 (Accurate Singer)」。研究者認爲 Rutkowski 的建議，可以做爲未來研究之發展方向，但是研究者認爲可以只增加第十種聲音類型爲「漸近穩定正確歌唱者」與第十一種聲音類型爲「正確歌唱者」，可能會更符合國內音樂教師之需求，理由如下：

1. 此量表可適用於大多數兒童歌曲之音域，不僅可以幫助教師做爲兒童唱歌聲音發展類型之判定，亦可做爲檢測兒童歌唱音準的工具。

莊敏仁 (2005) 的研究發現「歌唱者」的兒童，均能唱準降  $b^1$  的音高，因此推測在「唱歌聲音發展測驗」中第九種聲音「歌唱者」的兒童均能以唱歌聲音，唱至降  $b^1$  的音高，可能也會以唱歌聲音唱至  $d^2$  的音高。兒童的一般換聲區音域爲  $g^1-d^2$ ，而降  $b^1$  爲此換聲區音域的中間音，若兒童演唱的音高介於此換聲區中的  $b^1-d^2$  或是  $d^2$  以上，可能需要考量的因素爲兒童是否呈現不同唱歌聲音的音質與特性。因此，研究者認爲可以調整「唱歌聲音發展測驗」，繼續保持原有的九種聲音類型，但需要增加第十種爲「漸近穩定正確歌唱者」：呈現漸近穩定地使用已擴展的唱歌聲音音域，(唱到降  $b^1-d^2$  的音高)；第十一種爲「正確歌唱者」：呈現穩定地使用已擴展的唱歌聲音音域 (唱到降  $b^1-d^2$  的音高，以及  $d^2$  以上的音高)。

2. 修改原有 Rutkowski 的第九種唱歌聲音類型之陳述，將原有的陳述「兒童呈現穩定地使用已擴展的唱歌聲音音域 (唱到降  $b^1$  以及降  $b^1$  以上的音高)」，改爲「兒童呈現穩定地使用已擴展的唱歌聲音音域 (唱到降  $b^1$  的音高)」。

「唱歌聲音發展測驗」中的第九種兒童唱歌聲音類型，「歌唱者」是指兒童呈現穩定地使用已擴展的唱歌聲音音域 (唱到降  $b^1$  以及降  $b^1$  以上的音高)，此點對於聲音音域的陳述，容易造成音樂教師的誤解，因爲在量表的標準施測歌曲中，其音域爲升  $c^1$  到降  $b^1$ 。因此所有接受施測的研究對象，僅會唱至最高音的音高降  $b^1$ ，倘若標準施測歌曲音域超出降  $b^1$ ，兒童將可能呈現不同之聲音，可能呈現換聲區之問題，音質將會改變，音高亦可能呈現問題，音色也可能改變。因此需要修改原有「唱歌聲音發展測驗」的第九種唱歌聲音類型之陳述，將原有的陳述「兒童呈現穩定地使用已擴展的唱歌聲音音域 (唱到降  $b^1$  以及降  $b^1$  以上的音高)」，改爲「兒童呈現穩定地使用已擴展的唱歌聲音音域 (唱到降

b<sup>1</sup> 的音高)」。]

(四) 陳佳芸 (2006) 所進行臺北縣國小一年級學童唱歌聲音調查研究過程中，培訓三位國內的音樂教師擔任研究樣本唱歌聲音的判定，雖然此三位接受培訓的音樂教師皆具有絕對音感的能力，但是在聲音判定的過程中，有時無法適切地立即做出判定，其原因如下：

1. 每位兒童聲音具有獨特性與本身的差異性，可能出現不穩定的情形，例如：在量表中所描述的特定音域，有時唱準，有時卻唱不準，或是呈現不同的音質，當聆聽樣本的聲音，無法立即連結到量表中列出每種聲音類型的描述，而進行立即的判定。
2. 量表中對於聲音的描述包含聲音類型的特性，以及該類型聲音的音域，但是缺乏條列式的呈現，雖然提供評審標準施測曲的譜例，以及量表中各種聲音類型的描述，做為聲音類型判定的依據，但是需要較長的時間思考，以及反覆的聆聽樣本聲音，方能做出判定。

針對上述造成評審判定困難的原因，研究者認為量表中對於各種聲音的描述，需要調整為如下：以條列式敘述聲音的類型，先呈現該類型聲音的特定音域，再呈現該聲音類型的特性，如此評審將可以針對受試者所唱出具有正確音準的聲音音域，先暫時進行聲音類型之歸類，再分析聲音的特性，以確定聲音的類型之判定。

(五) 兒童最舒服歌唱的音高為 f<sup>1</sup> 或是升 f<sup>1</sup> (Bartle, 2003)，而 Rutkowski 的施測歌曲《see the bird》起音是 a<sup>1</sup>，這可能會造成大多數兒童不易唱準此音，因此研究者以 f<sup>1</sup> 為本研究「兒童唱歌聲音測驗」的標準施測歌曲的起音。

綜觀上述，研究者認為若要引用「唱歌聲音發展測驗」，需要考量國內音樂教學的特性，調整「唱歌聲音發展測驗」的標準施測歌以及量表內容，建置適合國內音樂教師使用的兒童唱歌聲音標準施測歌以及兒童唱歌聲音測驗量表。再者，兒童唱歌聲音相關文獻發現，年齡與性別將影響兒童唱歌聲音的發展 (Rutkowski, 1986, 1990, 1996, 1998, 2002, 2003; Jaffurs, 2000; Kim, 2000; Guerrini, 2002; Steenwyk, 2004; Dansereau, 2005; Doneski, 2005; Vande Wege, 2005; Welch, 1986a, 1986b)。因此，本研究旨在調整與修正 Rutkowski 所設計的「唱歌聲音發展測驗」，而建置適用於臺灣地區的「兒童唱歌聲音測驗」。透過同時使用「唱歌聲音發展測驗」與研究者建置的「兒童唱歌聲音測驗」為測驗工具，調查國小學童唱歌聲音發展情形，以檢測兩測驗間之相關性與一致性，以判定「兒童唱歌聲音測驗」之信度。藉由調查國小一、三、五年級男女學童唱歌聲音的各種歌聲類型之分布情形，以檢測「兒童唱歌聲音測驗」之效度。

## 二、研究問題

(一) 研究樣本兒童接受「唱歌聲音發展測驗」，其唱歌聲音類型判定的情形為何？

1. 研究樣本男童唱歌聲音類型的分布情形為何？

2. 研究樣本女童唱歌聲音類型的分布情形為何？

(二) 研究樣本兒童接受「兒童唱歌聲音測驗」，其唱歌聲音類型判定的情形為何？

1. 研究樣本男童唱歌聲音類型的分布情形為何？

2. 研究樣本女童唱歌聲音類型的分布情形為何？

(三)「兒童唱歌聲音測驗」之信度與效度為何？

### 三、名詞釋義

#### 唱歌聲音 (singing voice) 與說話聲音 (speaking voice)

唱歌聲音與說話聲音主要的差異，為其形成聲音的方式不同，而造成聲音音質的差異。當使用說話聲音時，空氣的流動開始於聲帶；而當使用唱歌聲音時，空氣的流動開始於肺部，夾帶著橫膈膜的支撐，並且空氣經由聲帶而流出。兩種常見的兒童非成熟之唱歌聲音：(一) 兒童使用說話聲音的音質，在說話聲音的音域中歌唱；(二) 兒童使用尖銳的說話聲音，在高於一般唱歌聲音音域中歌唱。說話聲音的音域為  $a-c^1$  ( $c^1$  為中央 Do)，而最自然的唱歌聲音之音域為  $d^1$ -降  $b^1$ ，而這個降  $b^1$  音高可能為兒童轉換成頭聲的一音。一般而言， $d^1$ - $a^1$  是兒童最適宜發展唱歌聲音的音域，升  $f^1$  與  $g^1$  兩音可能是幫助兒童發現唱歌聲音的最佳起音之音高 (Steenwyk, 2004)。

## 貳、文獻探討

### 一、引用 Rutkowski「唱歌聲音發展測驗」為測驗工具之相關論文

美國博碩士學位論文研究中，Rutkowski (1986); Jaffurs (2000); Kim (2000); Guerrini (2002); Steenwyk (2004); Dansereau (2005); Doneski (2005); Vande Wege (2005)，以及國內莊敏仁 (2005)，陳佳芸 (2006) 均以「唱歌聲音發展測驗」做為施測的工具。謝苑玫 (2003) 亦於期刊中發表兒童唱歌聲音類型之論文。上述研究中使用「唱歌聲音發展測驗」做為施測工具之目的不同，分述如下：

#### (一) 以檢測兒童唱歌聲音發展情形為目的之研究

上述論文中，將「唱歌聲音發展測驗」做為檢測兒童唱歌聲音發展情形之研究共有六篇，分述如下：

美國最早的一篇博士論文談論兒童唱歌聲音發展，為 Joanne Rutkowski 於 1986 年所提出，探究音樂教科書中歌曲音域與學生實際歌唱音域不一致的情形。針對不同性別的幼稚園兒童唱歌聲音之使用與兒童音樂性向發展之差異情形，以及幼稚園兒童唱歌聲音的使用與音樂性向發展之相關性加以探討。此研究中所使用的測驗工具為戈登 (Gordon) 的 Primary Measures of Music Audiation (PMMA) 以及「唱歌聲音發展測驗 (SVDM)」。研究發現 PMMA 與 SVDM 的共相關係數低。不同性別並無顯著差異。

Kim (2000) 探究次序性身體律動之活動影響一年級學童歌唱回應之情形，檢測兒童歌唱時，結合次序性身體律動與無身體律動，兒童在歌唱的回應之差異情形。研究對象接受音樂性向測驗中的音調測驗，透過前測與後測，比較研究對象於音樂性向測驗中的音調測驗的成績之差異，以檢測與比較身體律動與無身體律動影響一年級學童歌唱回應之差異情形。第一組實驗組學生 27 人，接受歌唱教學與身體律動；第二組實驗組 26 人，只接受歌唱教學並無身體律動；第三組為控制組 25 人，無歌唱教學亦無身體律動。第一組與第二組實驗組接受十週相同之歌唱教學。研究的測驗工具包含 Kim 所設計的調性感測驗 (Measure of Sense of Tonality)，戈登的 PMMA 其中音調測驗，以及「唱歌聲音發展測驗」。此研究發現歌唱教學結合身體律動有利於兒童唱歌聲音之發展與調性感的提升。對兒童學習而言，身體律動需要具有次序性的呈現。此研究中所引用「唱歌聲音發展測驗」之目的為診測學生唱歌聲音的發展情形。

Steenwyk (2004) 探究兒童唱歌聲音發展的可行測驗方式，研究對象是 78 位三年級的兒童，研究工具是「唱歌聲音發展測驗」。Steenwyk 透過遊戲歌，讓學生能有單獨歌唱的機會，檢測學生個別的唱歌聲音發展。Steenwyk 使用「唱歌聲音發展測驗」做為檢測學生唱歌聲音發展情形。研究發現運用遊戲歌的施測方式與情境，以及兒童唱歌聲音發展情形之間具有中高度的相關性。

Vande Wege (2005) 檢測戈登 (Gordon) Learning Sequence Activities 中的音調型教學 (tonal pattern instruction) 對於兒童唱歌聲音發展的影響。研究對象為 63 位一年級學生。控制組與實驗組均接受相同的音樂教學內容，實驗組則增加音調型的教學內容。研究測驗工具為戈登的 PMMA 與「唱歌聲音發展測驗」。此研究引用「唱歌聲音發展測驗」之目的是做為檢測研究對象的唱歌聲音發展。

莊敏仁 (2005) 調查臺灣與美國的國小一年級學童，當演唱不同文化的歌曲時，影響他們使用唱歌聲音的情形。選取美國賓州中部地區一所小學，與臺中市一所小學一年級（六至七歲）各一個班級的學生為研究對象。在這個研究中，研究對象並無演唱「唱歌聲音發展測驗」中的標準施測曲《see the bird》，而是挑選每一個國家中較具文化代表性的歌曲各一首，做為研究的測驗的歌曲。每首歌曲由一位與研究對象同年齡（七歲）之臺灣兒童錄製，供研究對象模唱。考量研究對象不受歌詞語言的限制，兩首不同文化的歌曲以「La」演唱。施測時，每位研究對象逐句模仿唱 CD 中的曲調，並進行個別錄音。研究對象的錄音由兩位熟悉兒童唱歌聲音的專家，經過專家訓練後，利用「唱歌聲音發展測驗」，進行研究對象唱歌聲音的判定。

研究發現兩國兒童的年齡呈現顯著差異，因此進行多變量共變數分析，國家與性別為自變項，每首歌曲在唱歌聲音量表中所被判定的聲音類別，為研究的依變項，兒童的年齡為研究的共變異數。統計結果發現無顯著主要效果或交互作用，並且年齡不是影響兒童唱歌聲音的重要因素。但是比較兩國兒童演唱美國歌曲時，發現具有顯著差異，美國兒童比臺灣兒童具有較高的成績。兩國兒童在唱歌聲音的分類上，「前歌唱者」與「不穩定說話音域歌唱者」仍為少數。研究者建議：1. 由於研究樣本數較少，可能影響



研究的信度。未來研究可以擴大樣本數，並採隨機取樣方式，以提升信效度。2. 此研究發現，臺灣兒童唱歌聲音的發展，被評定為「說話音域歌唱者」與「有限音域歌唱者」居多，而且整體平均值的比較，美國兒童唱歌聲音發展較高於臺灣兒童唱歌聲音的發展。因此本研究將擴大樣本數，並採隨機取樣方式進行取樣，並且探討年齡與兒童唱歌聲音發展的相關性。

陳佳芸 (2006) 使用「唱歌聲音發展測驗」，檢測臺北縣國小一年級兒童使用唱歌聲音的情形，並探討男童與女童使用唱歌聲音的差異情形。研究樣本兒童共 230 位接受測驗。以唱歌聲音發展量表檢測樣本兒童的唱歌聲音類型，整體平均值為 3.09。在所有研究樣本兒童中，並無任何兒童的唱歌聲音被判定為第一類型「前歌唱者」，第二類型「不穩定說話音域歌唱者」的唱歌聲音類型較少，而第五類型「有限音域歌唱者」的唱歌聲音類型的樣本兒童最多，佔全體受測兒童的 28.70%。但是第九類型「歌唱者」僅佔全體受測兒童的 6.09%。此研究發現男童與女童使用唱歌聲音之情形並無顯著差異。陳佳芸 (2006) 建議音樂教師在演唱教學中，可以使用唱歌聲音發展量表檢測學生唱歌聲音的使用情形。

## (二) 以檢測兒童歌唱音準正確性為目的之研究

上述論文中，將「唱歌聲音發展測驗」做為檢測兒童歌唱音準正確性之研究共有四篇，分述如下：

Jaffurs (2000) 探究國小四年級學生在音調方面的音樂性向與其歌唱成就之相關性，此研究中使用「唱歌聲音發展測驗」與戈登的 *Intermediate Measures of Music Audiation (IMMA)* 做為測驗的工具。利用「唱歌聲音發展測驗」檢測學生歌唱音準正確性。而引用戈登的 *IMMA* 的測驗工具中音調 (tonal) 的試題。研究對象為 56 位四年級學生，研究發現兒童在音調的音樂性向與其歌唱成就具有相關性。學生音調的音樂性向較高者，歌唱音準正確性較佳。

Guerrini (2002) 探究四、五年級學生獲得歌唱能力的方式，檢測學生歌唱音準正確性與歌唱任務的本質之差異性，兒童歌唱發展中最感困難的音調特性，兒童歌唱音準與音調音樂性向以及性別間之差異性。研究對象為四、五年級學生共 174 位（男童 86 位，女童 88 位）。此研究的測驗工具包含「唱歌聲音發展測驗」與戈登的 *IMMA*。研究發現學生歌唱音準正確性與歌唱任務的本質之差異性，具有顯著差異。兒童歌唱音型，不管是曲長較長且熟悉之歌曲或是新學的歌曲，與兒童歌唱音準亦呈現顯著差異。但是曲長較長且熟悉之歌曲與新學的歌曲之間無顯著差異。高度與中度音調音樂性向的學生比低度音調音樂性向的學生，在歌唱音準表現上較佳，而且女童歌唱音準正確性優於男童之歌唱音準正確性。

Doneski (2005) 探究兒童回聲模仿 (echoing) 歌唱所產生時間延緩的效應，對其歌唱音準之影響，以及其生理與心理上的概念之相關性。研究對象為 85 位二年級與 79 位四年級學童。戈登的 *IMMA (Tonal)* 以及「唱歌聲音發展測驗」為其研究所引用的測驗工具。

Doneski 發現「唱歌聲音發展測驗」可以做為檢測學童歌唱音準之測驗工具。

Dansereau (2005) 調查三歲兒童在參與音樂的脈絡中，其音樂性的本質與發展的情形。測驗工具為戈登的 Developmental Music Aptitude 以及「唱歌聲音發展測驗」。實驗組與控制組在後測中，「唱歌聲音發展測驗」的施測結果呈現顯著差異。但是音樂性向測驗兩組無顯著差異。不同性別在「唱歌聲音發展測驗」前測中，女童得分高於男童。此研究引用「唱歌聲音發展測驗」做為檢測兒童歌唱能力。

國內期刊論文中，音樂教育學者謝苑玫 (2003, p.71) 整理國外關於兒童歌唱能力的研究，指出兒童歌唱能力發展的八個層次：(一) 前歌唱者 (pre-singer)：會唸或哼詞，但不是唱的。(二) 說話式唱歌者 (speaking singer)：兒童唸詞中參有一點音高的反應，但還是在說話的音域中。(三) 唱唸混合歌唱者 (inconsistent speaking singer)：兒童有時候在有限的音域中唱一小段，有時又用說話聲音唸詞。(四) 有限音域歌唱者 (limited-range singer)：兒童在有限的音域中唱，不會運用頭聲。(五) 有限音域唱唸混合歌唱者 (inconsistent limited-range singer)：兒童有時候運用頭聲，但還是在有限的音域中唱。(六) 原生音域歌唱者 (initial-range singer)：兒童唱且會用頭聲，音域則在原生音域。(七) 原生音域拓展歌唱者 (inconsistent singer)：兒童唱的音域拓展出原生音域，但尚未能妥善控制。(八) 自在歌唱者 (singer)：兒童持續能控制自己的聲音，在原生音域和拓展的音域中，包含頭聲和較低的聲音。謝苑玫 (2003) 建議音樂教師指導兒童歌唱須對學生的歌唱能力發展有所認知，方能合理的要求學生。上述八個層次的歌唱能力，與 Rutkowski(2002) 所提出的「唱歌聲音發展測驗」的聲音類型相似，但是在「唱歌聲音發展測驗」中將唱歌聲音發展分成九種類型，而研究者擬將兒童唱歌聲音發展分成十一種類型。

上述文獻中所論及之各研究，使用「唱歌聲音發展測驗」做為檢測兒童唱歌聲音發展情形，以及將之做為歌唱音準正確性的測驗工具。本研究將修正「唱歌聲音發展測驗」，而建置為「兒童唱歌聲音測驗」，以做為檢測國內兒童唱歌聲音發展情形。性別的變項在文獻中仍有不同的發現，因此本研究亦將探究男童與女童唱歌聲音使用情形之差異。

## 二、「唱歌聲音發展測驗」的信賴度

Levinowitz、Barnes、Guerrini、Clement、April 與 Morey (1998) 檢測「唱歌聲音發展測驗」中的量表之信度，以國小一到六年級學生為研究對象，調查學生的唱歌聲音發展情形，共 200 學生接受施測。兩首施測的標準歌曲是《Row, Row, Row Your Boat》(大調)《In the Sea》(小調)。以「唱歌聲音發展測驗」中的量表做為判定唱歌聲音發展情形之評判依據，Levinowitz 等人發現一到五年級唱歌聲音的使用，透過「唱歌聲音發展測驗」的評定，具有高信度，但是六年級所呈現的信度較低。兩首施測的標準歌所施測獲得的評分，呈現顯著差異情形。Levinowitz 等人指出「唱歌聲音發展測驗」中的量表，可做為檢測學生唱歌聲音之工具。

Steenwyk (2004) 指出「唱歌聲音發展測驗」是針對兒童唱歌聲音使用的測驗工具，

其量表建立理念為唱歌聲音的使用，是一個具有一致性架構，辨識兒童不同唱歌聲音階段的有效測驗工具。以兒童唱歌聲音的實徵研究 (Guerrini, 2002; Jaffurs, 2000; Levinowitz, et al, 1998; Rutkowski, 1986, 1996; Rutkowski & Miller, 2003a, 2003b, 2003c; Steenwyk, 2004) 指出「唱歌聲音發展測驗」已具有研究的信度。Levinowski, Barnes, Guerrini, Clement, D'April 與 Morey (1998)、Rutkowski, (1990/1996)、Rutkowski 與 Miller (2003a)、Brophy(2000)、Phillips (1996) 均指出「唱歌聲音發展測驗」為一個有效的唱歌聲音成就的評量工具。在跨文化的研究中，對於香港 (Rutkowski & Chen-Hafteck, 2001) 以及以色列 (Rutkowski, et, al., 2002) 的兒童唱歌聲音評定，也指出「唱歌聲音發展測驗」具有研究的信度。

## 參、研究方法

本研究擬欲建置「兒童唱歌聲音測驗」，掌握此測驗可接受的效度與信度，實為測驗與評量之要項，依據測驗與評量之專家學者（余民寧，2002；吳明隆、涂金堂，2005；邱皓政，2002；郭生玉，2004）建議，本研究將透過以下之方式獲得較高的效度與信度：

（一）邀請相關的學者專家或實務工作者進行評估，以求其專家效度 (expert validity)。  
 （二）透過表面效度 (face validity) 協助進行內容效度 (content validity)。（三）在預試的過程中，選取一群與該測驗相似背景的受測者，進行實際的施測，進行項目分析，以質的分析為主，例如：測驗的內容與型式的適切性，亦可提升測驗的效度。（四）以再測方法 (test-retest method) 與評分者方法 (scorer method)，提升信度。本研究中主要是調查兒童唱歌聲音的發展情形，兒童的歌唱是屬於動作技能方面的潛在特質，較不易受到短時間的影響而改變測驗的結果，再測信度 (test-retest reliability) 較為穩定，因此研究者以再測信度為本研究提升測驗的信度之主要方式之一。

### 一、研究工具

本研究的預試與正式研究之研究工具包含「唱歌聲音發展測驗」施測標準歌曲《see the bird》（以歌 1 表示），「兒童唱歌聲音施測標準歌曲」（以歌 2 表示），以及「兒童唱歌聲音測驗量表」。再測驗 (retest) 之研究工具僅使用歌 2 與「兒童唱歌聲音測驗量表」，兩測驗之施測標準歌曲與兒童唱歌聲音測驗量表之內涵分述如下：

歌 1 為 d 小調，二四拍子，全曲共八小節，每一小節的音型為兩個八分音符與一個四分音符所組成。音域為升 c<sup>1</sup>- 降 b<sup>1</sup>，最高音降 b<sup>1</sup> 是處於換聲區 (g<sup>1</sup>-d<sup>2</sup>) 之間 (Gordon, 1971, 1979)，最低音升 c<sup>1</sup> 接近 c<sup>1</sup> (c<sup>1</sup> 以下為兒童使用說話聲音之聲區)。以音調音型而言，全曲包含一、四、五級和絃；以音程而言，全曲包含大小二、三度，以及小六度；以曲調線條方向而言，六小節的跳進，二小節的級進；五小節為下行，一小節為上行，一小節具有上行與下行。以 d 小調音階各級音而言，此曲包含一至七級音（主音、上主音、中音、下屬音、屬音、下中音、導音），在升 c<sup>1</sup>- 降 b<sup>1</sup> 音域範圍中創作曲調，並且運用音調音型（一、四、五級和絃）。歌 1 《see the bird》譜如附錄一：

表 1. Rutkowski 唱歌聲音發展測驗

量表分數	聲音類別	聲音特性
1	前歌唱者(Pre-singer)	唸誦歌詞並無歌唱
1.5	不穩定說話音域之歌唱者 (Inconsistent Speaking Range Singer)	有時唸誦，有時能維持音調，並且對音高有些敏感度，但是仍保持在說話聲音的音域（通常在 a-c <sup>1</sup> ）。
2	說話音域的歌唱者 (Speaking Range Singer)	能維持音調，對音高有些敏感度，但是仍保持在說話聲音的音域（通常在 a-c <sup>1</sup> ）。
2.5	不穩定的有限音域之歌唱者 (Inconsistent Limited Range Singer)	聲音呈現在不穩定的說話與唱歌聲音間，並且當使用唱歌聲音時，呈現有限的音域（通常達到 f <sup>1</sup> ）。
3	有限音域之歌者(Limited Range Singer)	呈現在有限的唱歌音域，能穩定地使用唱歌聲音（通常在 d <sup>1</sup> -f <sup>1</sup> ）。
3.5	不穩定初期音域歌唱者 (Inconsistent Initial Range Singer)	有時只呈現使用有限唱歌聲音的音域，但是其他時候呈現使用初期唱歌聲音的音域（通常在 d <sup>1</sup> -a <sup>1</sup> ）
4	初期唱歌聲音音域之歌唱者 (Initial Range Singer)	呈現穩定使用初期唱歌聲音的音域之歌者（d <sup>1</sup> -a <sup>1</sup> ）
4.5	不穩定歌唱者 (Inconsistent Singer)	有時只呈現使用初期唱歌聲音音域，但是其他時候呈現使用已擴展的唱歌聲音音域（唱到 b <sup>1</sup> -flat 以及 b <sup>1</sup> -flat 以上的音高）
5	歌唱者(Singer)	呈現穩定地使用已擴展的唱歌聲音音域（唱到 b <sup>1</sup> -flat 以及 b <sup>1</sup> -flat 以上的音高）

b<sup>1</sup>-flat 為聲區轉換音

測驗量表上之計分以小數 .5 以界定介於兩種不同聲音之間的類型聲音，因為測驗量表中的數字，所代表的是聲音類型的編碼，利用數值的不同表示唱歌聲音發展的差異，若以整數來區分聲音的類型，並無影響聲音的分類判定。因此本研究採用數字 (1, 2, 3, 4, 5, 6, 7, 8, 9) 表示測驗原量表中九種不同的聲音類型，以數字 (10, 11) 分別表示研究者所提出的第十與第十一種聲音類型。

研究者調整後的量表如下表 2：

在歌 2 方面，除了保有歌 1 之音樂要素，例如：小調、音型 (patterns)、曲長八小節等。研究者擴展音域為升 c<sup>1</sup> 至 d<sup>2</sup>，以檢測學生在換聲區 (g<sup>1</sup>-d<sup>2</sup>) 的音域中，唱歌聲音使用的情形。研究者增加二種聲音類型至「唱歌聲音發展測驗」中的九種聲音類型，而成爲十一種聲音類型。歌 2 譜如附錄二：

表 2. 兒童唱歌聲音測驗量表

量表分數	聲音類別	聲音特性
1	前歌唱者 (Pre-singer)	唸誦歌詞並無歌唱
2	不穩定說話音域歌唱者 (Inconsistent Speaking Range Singer)	1. 音域通常在 a-c <sup>1</sup> 2. 有時唸誦，有時能維持音調，並且對音高有些敏感度，但是仍保持在說話聲音的音域。
3	說話音域歌唱者 (Speaking Range Singer)	1. 音域通常在 a- c <sup>1</sup> 2. 能維持音調，對音高有些敏感度，但是仍保持在說話聲音的音域。
4	不穩定的有限音域歌唱者 (Inconsistent Limited Range Singer)	1. 音域通常達到 a-f <sup>1</sup> 2. 聲音呈現在不穩定的說話與唱歌聲音間，並且當使用唱歌聲音時，呈現有限的音域。
5	有限音域歌唱者 (Limited Range Singer)	1. 音域通常在 d <sup>1</sup> -f <sup>1</sup> 2. 呈現在有限的唱歌音域，能穩定地使用唱歌聲音。
6	不穩定初期音域歌唱者 (Inconsistent Initial Range Singer)	1. 音域通常在 d <sup>1</sup> -a <sup>1</sup> 2. 有時只呈現使用有限唱歌聲音的音域，但是其他時候呈現使用初期唱歌聲音的音域
7	初期唱歌聲音音域歌唱者 (Initial Range Singer)	1. 音域 d <sup>1</sup> -a <sup>1</sup> 2. 呈現穩定使用初期唱歌聲音的音域之歌唱者
8	不穩定歌唱者 (Inconsistent Singer)	1. 唱到 b <sup>1</sup> -flat 以及 b <sup>1</sup> -flat 以上的音高 2. 有時只呈現使用初期唱歌聲音音域，但是其他時候呈現使用已擴展的唱歌聲音音域
9	歌唱者 (Singer)	1. 唱到 b <sup>1</sup> -flat 的音高 2. 呈現穩定地使用已擴展的唱歌聲音音域
10	漸近穩定正確歌唱者 (Inconsistently accurate singer)	1. 唱到降 b <sup>1</sup> -d <sup>2</sup> 的音高 2. 呈現穩定地使用已擴展的唱歌聲音音域
11	正確歌唱者 (accurate singer)	1. 唱到降 b <sup>1</sup> -d <sup>2</sup> 的音高，以及 d <sup>2</sup> 以上的音高 2. 呈現穩定地使用已擴展的唱歌聲音音域。

b<sup>1</sup>-flat 為聲區轉換音

## 二、前導研究（預試）

前導研究步驟如下：

### （一）標準施測曲與測驗量表信效度的檢測

研究者邀請一位國內兒童歌唱教學與研究的專家，以及一位音樂學習評量之在學者專家審核之前，研究者邀請鄰近小學（華信小學，化名），採隨機並徵求級任

教師同意，具有意願之一、三、五年級各十位學童試唱並錄音。研究者詢問試唱者意見，判定其困難度，做為修正之參考。試唱學童均表示此曲演唱不難，但是具有換聲區 ( $g-d^2$ ) 的試唱學童，表示歌曲的第八小節升  $c^2$  到  $d^2$  會呈現不自然的現象。研究者認為這是具有換聲區 ( $g-d^2$ ) 的兒童，在演唱此二音高時，音質必然會呈現差異的現象。試唱的學童亦表示此測驗曲以每小節採音型 (patterns) 式的模仿唱，他們感到容易模仿唱，以及演唱的速度（每分鐘 60 四分音符）適切。在「兒童唱歌聲音測驗量表」方面，研究者依專家學者之建議，並詢問評審對於量表使用的意見，進行修正量表中各種聲音類型之描述，使之文字清晰易懂，符合各種聲音類型之聲音檔的聲音特性。

## （二）範唱兒童之訓練

在「唱歌聲音發展測驗」的施測標準曲《see the bird》（歌 1），錄製的範唱者為一位女教師，在 2004 年研究中範唱者為一位七年級女生，雖然 Bartle (2003) 建議同年齡兒童範唱較易於學童的歌唱學習，但是本研究中研究對象為一、三、五年級學童，為防止施測的偏差，本研究施測標準曲的範唱錄音，邀請一位五年級歌唱學習成就佳之兒童擔任。研究者以自己服務的學校之附屬小學五年級學童為對象，請擔任五年級音樂教學之教師推薦適合的學童三名。三位學童由研究者親自教唱，等全曲熟練後，兒童以 Lu 唱出整曲的曲調，且不依賴琴聲，單獨演唱而不走音，並且依據呼吸、發聲、咬字、歌唱的姿勢、音高的準確性做為選取範唱兒童的原則，待訓練完畢，從中選取一位表現最佳之兒童來進行施測 CD 之錄製工作。經過此階段之訓練，本研究由一位五年級的男童擔任標準施測曲的範唱。

## （三）施測標準歌曲 CD 之錄製

在施測的過程中，受試者須以回聲模仿唱方式歌唱，範唱者速度不宜過快，因此兩首標準施測曲將以每分鐘 60 四分音符之固定速度，全曲逐節範唱，並保留每一小節相同拍數（二拍）的時間，供受試者逐節回聲模仿唱。研究者利用 Soundforge 錄製施測標準曲，再以 Adobe Audition 音樂軟體剪輯。所錄製的 CD 中，將歌 1 以「Lu」演唱置於第一軌，歌 2 以「Lu」演唱置於第二軌。

## （四）預試對象

本研究的預試對象以彰化縣某一所參與本研究意願極高的國小的學童為預試對象。研究樣本以一、三、五年級各一班學童，一年級 33 位學童，三年級 36 位學童，五年級 32 位學童，共 101 名學童為預試之樣本。

## （五）施測設備與施測步驟

本研究施測設備包含錄音筆、手提 CD 音響以及施測標準曲之 CD。教唱兩首施測標準歌曲，讓預試樣本學童熟唱兩首施測標準歌曲以及熟悉施測過程，學校安排寧靜的教室，進行個別施測錄音。

### (六) 評審專家訓練

研究者邀請二位具有兒童歌唱教學領域專長，兒童歌唱教學經驗，並具有良好音感之專家擔任評審。研究者以 Rutkowski 所提供的兒童唱歌聲音範例光碟，做為訓練評審專家的教材。提供評審施測標準曲之譜例、測驗量表（含聲音類型描述），提供評審練習題，以提升評審對兒童唱歌聲音類型判定之正確性。

每一片錄音光碟片開頭，提供評審練習題，做為評審對兒童唱歌聲音類型判定的溫習與確認。研究者所蒐集第十種與第十一種唱歌聲音類型的有聲資料，提供給評審參考，亦做為評審專家訓練之內容。兩位評審經過評審訓練之後，透過預試資料的評審，兩評審間的一致性在歌 1 為  $r=.935$ ，在歌 2 為  $r=.936$ 。

### (七) 評分方式

每位評審專家須瞭解測驗量表的內容，十一種唱歌聲音類型的特性描述，以及填寫量表的方式。以一分代表第一種聲音類型，依此類推，第十一種聲音類型為十一分。使用研究者建置「兒童唱歌聲音測驗」中的「兒童唱歌聲音測驗量表」評分，受試學童分數最少為 2（均被二位評審判定為「前歌唱者」），最高得分則為 22（均被二位評審判定為「正確歌唱者」）。二位評審之成績總合之平均值，即為聲音類別之判定，例如：平均值為 8 代表第八種類型之聲音，但是若平均值介於各類別之間，則將 1.5 歸為 2；將 2.5 歸為 3；依此類推至 11。若整體平均值介於各類別之間，則將小數點後兩位採四捨五入方式計算，將 1.49（含）以下歸為 1；將 1.5（含）以上歸為 2；依此類推至 11。

## 三、正式研究

本研究以臺灣地區國小學童為研究對象，礙於人力與物力之限制，以及學校參與的意願，僅針對北（臺北市）、中（臺中縣、臺中市、彰化縣、南投縣）、南（臺南市、臺南縣）等三區，樂於參與本研究之學校，並考慮包含城鄉不同的學校，採叢集取樣方式，每校一、三、五年級各一班，共 814 位國小學童為研究樣本接受施測。施測步驟與預試相同。

## 四、再測驗

為提升「兒童唱歌聲音測驗」之信度，以再測信度方式進行 (Suen,1990)，研究者在所有參與研究的學校中，徵詢願意接受研究者進行再測驗相同研究樣本兒童學校之同意，在正式測驗一個月後，針對接受正式測驗的相同研究樣本兒童進行再測驗，為便利研究者赴校施測，僅選取中部地區某一所參與正式研究的學校，做為再測信度的測驗學校。測驗內容與步驟均與正式研究測驗相同。此學校一年級 30 位、三年級 27 位、以及五年級 31 位，共 88 位學童接受再測驗。再測驗的資料分析後得知，評審 1 內部一致性  $r=.766$ ，評審 2 內部一致性  $r=.786$ ，評審間一致性  $r=.780$ 。

## 肆、研究結果與分析

## 一、歌 1 測驗結果

研究樣本兒童演唱歌 1 時，以男童 (n =406) 而言 (表 3)，一年級男童 (n=138) 唱歌聲音發展在「唱歌聲音測驗量表」中，無任何一年級男童被判定為第一類型聲音，其餘唱歌聲音類型，第九類型聲音 27 人 (占一年級全體男童 19.57%) 最多；第二類型聲音 2 人 (1.45%) 最少。三年級男童 (n=124) 唱歌聲音發展，無任何三年級男童被判定為第一類型聲音，其餘唱歌聲音類型，第九類型聲音 26 人 (占三年級全體男童 20.97%) 最多；第二類型聲音 2 人 (1.61%) 最少。五年級男童 (n=144) 唱歌聲音發展，無任何五年級男童被判定為第一類型聲音，其餘唱歌聲音類型，第九類型聲音 63 人 (占五年級全體男童 43.75%) 最多；第二類型聲音 2 人 (1.39%) 最少。以整體研究樣本男童 (n =406) 而言，無任何研究樣本男童被判定為第一類型聲音，其餘唱歌聲音類型，第九類型聲音 116 人 (占整體研究樣本男童 28.57%) 最多；第二類型聲音共 6 人 (1.48%) 最少。

表 3. 正式研究歌 1 一三五年級男童聲音類型分布

男童		唱歌聲音類型								
年級	1	2	3	4	5	6	7	8	9	受測人數
一	0	2	26	24	23	8	10	18	27	138
%	0	1.45	18.84	17.39	16.67	5.70	7.25	13.04	19.57	33.99
三	0	2	21	17	19	11	11	17	26	124
%	0	1.61	16.94	13.71	15.32	8.87	8.87	13.71	20.97	30.54
五	0	2	25	15	13	4	5	17	63	144
%	0	1.39	17.36	10.42	9.03	2.78	3.47	11.81	43.75	35.47
總和	0	6	72	56	55	23	26	52	116	406
%	0	1.48	17.73	13.79	13.55	5.67	6.40	12.81	28.57	

表 4. 正式研究歌 1 一三五年級女童唱歌聲音類型分布

女童		唱歌聲音類型								
年級	1	2	3	4	5	6	7	8	9	受測人數
一	0	9	14	28	30	9	6	13	17	126
%	0	7.14	11.38	22.22	23.81	7.14	4.76	10.32	13.49	30.88
三	0	0	16	13	31	17	12	20	35	144
%	0	0	11.11	9.03	21.53	11.81	8.33	13.89	24.31	35.29
五	0	1	12	10	18	9	6	15	67	138
%	0	.72	8.60	7.25	13.04	6.52	4.35	10.87	48.55	33.82
總和	0	10	42	51	79	35	24	48	119	408
%	0	2.45	10.29	12.50	19.36	8.58	5.88	11.76	29.17	



研究樣本兒童演唱歌 1 時，以女童 (n =408) 而言 (表四)，無任何一年級女童被判定為第一類型聲音，其餘唱歌聲音類型，第五類型聲音 30 人 (占一年級全體女童 23.81%) 最多；第二類型聲音 9 人 (7.14%) 最少。無任何三年級女童被判定為第一與第二類型聲音；其餘唱歌聲音類型，第九類型聲音 35 人 (占三年級全體女童 24.31%) 最多；第七類型聲音 12 人 (8.33%) 最少。無任何五年級女童被判定為第一類型聲音，其餘唱歌聲音類型，第九類型聲音 67 人 (占五年級全體女童 48.55%) 最多；第二類型聲音 1 人 (0.72%) 最少。以整體研究樣本女童 (n =408) 而言，無任何研究樣本女童被判定為第一類型聲音，其餘唱歌聲音類型，第九類型聲音 119 人 (占整體研究樣本女童 29.17 %) 最多；第二類型聲音共 10 人 (2.45%) 最少。

## 二、歌 2 測驗結果

表 5. 正式研究歌 2 一三五年級男童唱歌聲音類型分布

男童		唱歌聲音類型										
年級	1	2	3	4	5	6	7	8	9	10	11	受測人數
一	0	1	32	12	24	10	12	14	19	7	7	138
%	0	.72	23.19	8.60	17.39	7.25	8.60	10.14	13.77	5.07	5.07	33.99
三	0	2	22	19	19	7	7	8	17	11	12	124
%	0	1.61	17.74	15.32	15.32	5.65	5.65	6.45	13.71	8.87	9.68	30.54
五	0	1	20	22	6	5	2	5	22	20	41	144
%	0	.69	13.89	15.28	4.17	3.47	1.39	3.47	15.28	13.89	28.47	35.47
總和	0	4	74	53	49	22	21	27	58	38	60	406
%	0	.99	18.23	13.05	12.07	5.42	5.17	6.65	14.29	9.36	14.78	

以男童而言，共 138 位一年級男童接受測驗，其唱歌聲音類型分布 (表 5)，並無一年級男童唱歌聲音被分類為第一類型的聲音。其餘唱歌聲音類型，第三類型 32 位 (占整體一年級男童 23.19%) 最多；第二類型 1 位 (.72%) 最少。接受測驗的三年級男童共 124 位。其唱歌聲音類型分布，並無三年級男童唱歌聲音被分類為第一類型的聲音。其餘唱歌聲音類型，第三類型 22 位 (占整體三年級男童 17.74%) 最多；第二類型 2 位 (1.61%) 最少。接受測驗的五年級男童共 144 位。其唱歌聲音類型分布，並無五年級男童唱歌聲音被分類為第一的聲音。其餘唱歌聲音類型，第十一類型 41 位 (占整體三年級男童 28.47 %) 最多；第二類型 1 位 (0.69%) 最少。以整體男童 (n= 406) 而言，無第一類型唱歌聲音，其餘唱歌聲音類型，第三類型 74 位 (佔全體男童 18.23%) 最多；第二類型 4 位 (.99%) 最少。

以女童而言，共 126 位一年級女童接受測驗，其唱歌聲音類型分布 (表 6)，並無一年級女童唱歌聲音被分類為第一類型的聲音。其餘唱歌聲音類型，第五類型 31 位 (24.60%) 最多；第十一類型 3 位 (2.38%) 最少。接受測驗的三年級女童共 144 位。其唱歌聲音類型分布，並無三年級女童唱歌聲音被分類為第一與第二類型的聲音。其餘唱歌聲音

類型，第五類型 23 位 (15.97 %) 最多；第六類型 7 位 (4.86 %) 最少。接受測驗的五年級女童共 138 位。其唱歌聲音類型分布，並無五年級女童唱歌聲音被分類為第一與第二類型的聲音。其餘唱歌聲音類型，第十一類型 35 位 (25.36%) 最多；第六類型 7 位 (5.07 %) 與第七類型 7 位 (5.07%) 最少。以整體女童 (n= 408) 而言，無第一類型唱歌聲音，其餘唱歌聲音類型，第五類型 63 位 (15.44%) 最多；第二類型 7 位 (佔全體女童 1.71%) 最少。

表 6. 正式研究歌 2 一三五年級女童唱歌聲音類型分布

女童		唱歌聲音類型										受測人數
年級	1	2	3	4	5	6	7	8	9	10	11	
一	0	7	19	17	31	10	7	7	20	5	3	126
%	0	5.56	15.08	13.49	24.60	7.93	5.56	5.56	15.87	3.97	2.38	30.88
三	0	0	18	20	23	7	16	10	21	18	11	144
%	0	0	12.5	13.89	15.97	4.86	11.11	6.94	14.58	12.5	7.64	35.29
五	0	0	16	11	9	7	7	14	17	22	35	138
%	0	0	11.59	7.97	6.52	5.07	5.07	10.14	12.32	15.94	25.36	33.82
總和	0	7	53	48	63	24	30	31	58	45	49	408
%	0	1.71	12.99	11.76	15.44	5.88	7.36	7.50	14.22	11.03	12.01	

### 三、評審間與評審內部之一致性以及兩測驗歌曲之相關性

在「兒童唱歌聲音測驗」的「兒童唱歌聲音施測標準曲」，兩位兒童歌唱專家評審間一致性 ( $r = .927$ )，在「唱歌聲音發展測驗」施測標準曲，兩位兒童歌唱專家評審間一致性 ( $r = .900$ )。以年級、性別與施測標準歌曲而言，兩位評審間具有高度的一致性 (inter-judge reliability)。第一位評審具有高度內部一致性 (intra-judge reliability,  $r = .940$ )。第二位評審具有高度內部一致性 ( $r = .945$ )。以年級、施測標準歌曲而言，兩位評審都具有高度的內部一致性。「兒童唱歌聲音測驗」的「兒童唱歌聲音施測標準曲」與「唱歌聲音發展測驗」施測標準曲具有高度相關 ( $r = .906$ )。因此本研究具有高度的評審間與評審內部一致性兩個測驗施測歌曲亦具高度相關性。

## 結論與建議

### 一、結論

(一) 研究樣本兒童接受「唱歌聲音發展測驗」，其唱歌聲音類型分布於第二到第九類型唱歌聲音。

研究樣本兒童演唱歌 1 時，以男童 (n =406) 而言，各類型聲音分布情形如下：第一類型「前歌唱者」0 人 (0.00%)；第二類型「不穩定說話音域歌唱者」6 人 (1.48%)；第三類型「說話音域歌唱者」72 人 (17.73%)；第四類型「不穩定有限音域歌唱者」56 人

(13.79%)；第五類型「有限音域歌唱者」55 人 (13.55%)；第六類型「不穩定初期音域歌唱者」23 人 (5.67%)；第七類型「初期唱歌聲音音域歌唱者」26 人 (6.40%)；第八類型「不穩定歌唱者」52 人 (12.81%)；第九類型「歌唱者」116 人 (28.57%)。

研究樣本兒童演唱歌 1 時，以女童 (n =408) 而言，各類型聲音分布情形如下：第一類型「前歌唱者」0 人 (.00%)；第二類型「不穩定說話音域歌唱者」10 人 (2.45%)；第三類型「說話音域歌唱者」42 人 (10.29%)；第四類型「不穩定有限音域歌唱者」51 人 (12.50%)；第五類型「有限音域歌唱者」79 人 (19.36%)；第六類型「不穩定初期音域歌唱者」35 人 (8.58%)；第七類型「初期唱歌聲音音域歌唱者」24 人 (5.88%)；第八類型「不穩定歌唱者」48 人 (11.76%)；第九類型「歌唱者」119 人 (29.17%)。

研究樣本兒童接受「唱歌聲音發展測驗」，其唱歌聲音類型判定，無發現第一類型唱歌聲音，第二到第九類型唱歌聲音均發現聲音的範例，並符合兒童唱歌聲音測驗量表中各類型聲音特性之描述。

## (二) 研究樣本兒童接受「兒童唱歌聲音測驗」，其唱歌聲音類型分布於第二到第十一類型唱歌聲音。

研究樣本兒童演唱歌 2 時，以男童 (n =406) 而言，各類型聲音分布情形如下：第一類型「前歌唱者」0 人 (.00%)；第二類型「不穩定說話音域歌唱者」4 人 (.99%)；第三類型「說話音域歌唱者」74 人 (18.23%)；第四類型「不穩定有限音域歌唱者」53 人 (13.05%)；第五類型「有限音域歌唱者」49 人 (12.07%)；第六類型「不穩定初期音域歌唱者」22 人 (5.42%)；第七類型「初期唱歌聲音音域歌唱者」21 人 (5.17%)；第八類型「不穩定歌唱者」27 人 (6.65%)；第九類型「歌唱者」58 人 (14.29%)；第十類型「漸近穩定正確歌唱者」38 人 (9.36%)；第十一類型「正確歌唱者」60 人 (14.78%)。

研究樣本兒童演唱歌 2 時，以女童 (n = 408) 而言，各類型聲音分布情形如下：第一類型「前歌唱者」0 人 (.00%)；第二類型「不穩定說話音域歌唱者」7 人 (1.71%)；第三類型「說話音域歌唱者」53 人 (12.99%)；第四類型「不穩定有限音域歌唱者」48 人 (11.76%)；第五類型「有限音域歌唱者」63 人 (15.44%)；第六類型「不穩定初期音域歌唱者」24 人 (5.88%)；第七類型「初期唱歌聲音音域歌唱者」30 人 (7.36%)；第八類型「不穩定歌唱者」31 人 (7.50%)；第九類型「歌唱者」58 人 (14.22%)；第十類型「漸近穩定正確歌唱者」45 人 (11.03%)；第十一類型「正確歌唱者」49 人 (12.01%)。

研究樣本兒童接受研究者建置的「兒童唱歌聲音測驗」，其唱歌聲音類型判定，無發現第一類型唱歌聲音「前歌者」，第二到第十一類型唱歌聲音均發現聲音的範例，並符合兒童唱歌聲音測驗量表中各類型聲音特性之描述。

## (三) 研究者建置的「兒童唱歌聲音測驗」中的「兒童唱歌聲音測驗量表」，以及所採集的十種不同兒童唱歌聲音類型範例，呈現高度的信度與效度。

在 Rutkowski 與文獻中所提及之學者的研究中，均未發現第一類型唱歌聲音「前歌者」，本研究所有研究樣本兒童亦無發現任何兒童的唱歌聲音被判定為第一類型「前歌

者」，而第二到第十一類型唱歌聲音均能發現聲音的範例，並符合兒童唱歌聲音測驗量表中各類型聲音特性之描述，因此本研究所建置的「兒童唱歌聲音測驗」具有效度。本研究透過調整 Rutkowski 的「唱歌聲音發展測驗」，經過專家審核，藉由檢測預試 101 位、正式研究 814 位、再測驗 88 位國小學童，提升此測驗的信度。兩位評審間的一致性為 .927。兩位評審內部一致性分別為 .940 與 .945。「兒童唱歌聲音測驗」的「兒童唱歌聲音施測標準曲」與「唱歌聲音發展測驗」施測標準曲具有高度相關 ( $r = .906$ )。因此本研究「兒童唱歌聲音測驗」的「兒童唱歌聲音施測標準曲」與「兒童唱歌聲音測驗量表」具有高信度。

## 二、建議

- (一) 本研究建置「兒童唱歌聲音測驗」，研究的重點為檢測此測驗之信效度，僅以臺灣地區北、中、南共七縣市國小一、三、五年級抽樣調查，後續研究可以針對其他縣市學童進行調查，亦可針對二、四、六年級學童進行調查，以瞭解國小各年級學童唱歌聲音發展情形，並且藉此提升此測驗的信效度。
- (二) 本研究中「兒童唱歌聲音測驗」的標準施測曲，音域為升  $c^1$  到  $d^2$ ，兒童一般的換聲區之音域為  $g^1-d^2$ ，因此未來研究可將此測驗的標準施測曲，除了繼續運用於評量兒童唱歌聲音類型之外，亦可將此測驗做為檢測兒童歌唱換聲區或是歌唱音準正確性的評量工具。
- (三) 本研究中「兒童唱歌聲音測驗」的標準施測曲是由一位國小五年級男童擔任範唱，未來研究可考慮以不同成人歌聲範唱或樂器範奏，檢測國小學童唱歌聲音類型之差異情形，以及唱歌聲音類型與歌唱音準正確性之間的相關性。
- (四) 本研究中「兒童唱歌聲音測驗」，具有高信度與效度，為提升此測驗的實用性，宜鼓勵各縣市培育種子教師使用此測驗工具。並辦理兒童唱歌聲音評量之相關研習，以助於各學校音樂教師的使用。
- (五) 本文文獻中所提及的美國七篇博碩士論文均引用 Rutkowski 的「唱歌聲音發展測驗」，並檢測兒童唱歌聲音發展與音樂性向之關係，因此本研究的「兒童唱歌聲音測驗」，未來可以同時使用此測驗與音樂性向測驗做為測驗工具，以檢測兩測驗間之相關性。
- (六) 未來可以將「兒童唱歌聲音測驗」做為調查美國或其他國家兒童唱歌聲音發展，或是兒童歌唱音準正確性的測驗工具。

## 三、結語

國內對於兒童唱歌聲音的文獻仍為不足，可能影響教師與家長對於學生唱歌聲音發展與歌唱能力的認知。本研究所建置的「兒童唱歌聲音測驗」，包含「兒童唱歌聲音施測標準曲」與「兒童唱歌聲音測驗量表」，具有高信度與效度，因此音樂教師不僅可以將此測驗，做為兒童唱歌聲音發展之判定工具，亦可做為兒童歌唱成就測驗之工具。透過此測

驗工具的檢測，瞭解兒童唱歌聲音發展情形，審慎且適切判定學生的唱歌聲音與其歌唱能力，指導兒童探索與發展其唱歌聲音，讓學生具有信心學習歌唱，熱愛歌唱。

## 參考文獻

### 一、中文部分

- 余民寧 (2002)。教育測驗與評量—成就測驗與教學評量 (第二版)。臺北市：心理。
- 邱皓政 (2002)。量化研究與統計分析—SPSS 中文視窗版資料分析範例解析。臺北：五南。
- 吳明隆、涂金堂 (2005)。SPSS 與統計應用分析。臺北：五南。
- 洪櫻娟 (2005)。臺南市國小六年級學童歌唱表現成敗歸因信念之研究。國立臺北師範學院音樂研究所音樂教學碩士班碩士論文，臺北市：未出版。
- 郭生玉 (2004)。教育測驗與評量。臺北市：精華。
- 陳佳芸 (2006)。臺北縣國小一年級兒童唱歌聲音之調查研究。國立臺北師範學院音樂研究所碩士論文，臺北市：未出版。
- 莊敏仁 (2003)。頭聲歌唱：上、下行音型發聲練習效果之比較。2003 音樂教育國際學術研討會—邁向音樂教育新紀元，臺北市：師大音樂系 121-136。
- 莊敏仁 (2005)。國小一年級學童演唱不同文化歌曲影響唱歌聲音之研究。陳曉霽 (編輯)，2005 音樂教育國際學術研討會—音樂教育的趨勢與展望，臺北市：師大音樂系，21-42。
- 謝苑玫 (2003)。改善歌唱教學評量的實作與討論。國民教育，43(6)，71-78。

### 二、英文部分

- Bartle, J. A. (2003). *Sound advice: Becoming a better children's choir conductor*. New York: Oxford University Press.
- Brophy, T. S. (2000). *Assessing the developing child musician: A guide for general music teachers*. Chicago: GIA.
- Dansereau, D. R. (2005). The musicality of 3-year-old children within the context of research-based musical engagement (Doctoral Dissertation, Georgia State University, 2005). *Dissertation Abstracts International*, 66(07): 2524, [UMI No. AAT3180934].
- Doneski, S. M. (2005). The effects of wait time on the tonal pattern performance accuracy of second- and fourth-grade student (Doctoral Dissertation, University of Hartford, 2006). *Dissertation Abstracts International*, 67(03), [UMI No. AAT3188691].
- Gordon, E. E. (1971). *The psychology of music teaching*. Englewood Cliffs, NJ: Prentice Hall.
- Gordon, E. E. (1979). *Primary measures of music audiation*. Chicago: GIA.
- Guerrini, S. C. (2002). The acquisition and assessment of the developing singing voice among elementary students (Doctoral Dissertation, Temple University, 2002). *Dissertation Abstracts International*, 63(01): p125, [UMI No. AAT 3040318 ].

- Jaffurs, S. E. (2000). The relationship between singing achievement and tonal music aptitude (Master Thesis, Michigan State University, 2000). *Dissertation Abstracts International*, 38(06): 1429, [UMI No. AAT 1399634].
- Kim, S. (2000). The effects of sequential movement activities on first-grade students' solo singing abilities (Doctoral Dissertation, The University of Southern Mississippi, 2000). *Dissertation Abstracts International*, 61(06): 2230, [UMI No. AAT9976141].
- Levinowitz, L. M., Barnes, P., Guerrini, S., Clement, M., D'April, P., & Morey, M. J. (1998). Measuring singing voice development in the elementary general music classroom. *Journal of Research in Music Education*, 46(1), 35-47.
- Phillips, K. H. (1996). *Teaching kids to sing*. New York: Schirmer Books.
- Rutkowski, J. (1986). The effect of restricted song range on kindergarten children's use of singing voice and developmental music aptitude (Doctoral dissertation, State University of New York at Buffalo, 1986). *Dissertation Abstract International*, 47(06):2072, [UMI No. AAT8619357].
- Rutkowski, J. (1990). The measurement and evaluation of children's singing voice development. *The Quarterly: Center for Research in Music Learning and Teaching*, 1(1-2), 81-95.
- Rutkowski, J. (1996). The effectiveness of individual/small group singing activities on kindergarteners' use of singing voice and developmental music aptitude. *Journal of Research in Music Education*, 44(4), 353-368.
- Rutkowski, J. (1998). The nature of children's singing voice: Characteristics and assessment. In B. A. Roberts (Ed.), *Sharing the voices: The phenomenon of singing* (pp. 201-209). St. John's, Newfoundland, Canada: Memorial University of Newfoundland.
- Rutkowski, J. (2002). *The teaching of music: A curricular approach*. State College, PA: ProCopy Courseworks.
- Rutkowski, J. (2003, June-13). The nature of children singing voices. Paper presented at TMECSW Summer Conference, Dallas, TX, USA.
- Rutkowski, J. & Chen-Hafteck, L. (2001). The singing voice within every child: A cross-cultural comparison of first graders' use of singing voice. *Early Childhood connections*, 7(1), 37-42.
- Rutkowski, J., Chen-Hafteck, L., & Gluschankof, C. (2002). Children's vocal connections: A cross-cultural study of the relationship between first graders' use of signing voice and their speaking ranges. Presented at Children's Musical Connections: ISME Early Childhood Commission conference, Denmark, Copenhagen, august 2002.
- Rutkowski, J. & Miller, M. S. (2003a). The effectiveness of frequency of instruction and individual/small group singing activities within the traditional large group setting on first graders' use of singing voice and developmental music aptitude. *Contributions to Music Education*, 30(1), 23-38.

- Rutkowski, J. & Miller, M. S. (2003b). The effect of teacher feedback and modeling on first graders' use of singing voice and developmental music aptitude. *Bulletin of the Council for Research in Music Education*, 156, 1-10.
- Rutkowski, J. & Miller, M. S. (2003c). A longitudinal study of elementary students' acquisition of their singing voices. *Update: applications of Research in Music Education*, 22(1), 5-14.
- Steenwyk, L. A. (2004). An investigation of the use of singing games in measuring singing voice development in young children (Master Thesis, Michigan State University, 2004). *Dissertation Abstracts International*, 43 (04):1061, [UMI No. AAT 1424742].
- Suen, H. K. (1990). *Principles of test theories*. Hillsdale, NJ: Lawrence Erlbaum Associates, Publishers.
- Vande Wege, R. M. (2005). The effect of tonal pattern instruction on the singing voice development of first grade students (Master Thesis, Michigan State University, 2005). *Dissertation Abstracts International*, 44 (02), [UMI No. AAT 1428985].
- Welch, G. F. (1986a). Children's singing: A developmental continuum of ability. *Journal of Research in Singing*, 9(20), 49-56.
- Welch, G. F. (1986b). A developmental view of children's singing. *British Journal of Music Education*, 3(3), 295-303.

### 附錄一 (歌 1)

#### see the bird



### 附錄二 (歌 2)

#### 兒童唱歌聲音發展施測標準曲



## 沙鹿鎮傳統榨油業之發展

### Development of the Traditional Oil Pressing Industry in Shalu Township

葉憲峻\*

Hsien-Chun Yeh

林怡華\*\*

Yi-Hua Lin

(收件日期 99 年 6 月 9 日；接受日期 99 年 11 月 29 日)

#### 摘要

沙鹿鎮所屬土地主要分佈於大肚臺地，自清代移墾以來，農民僅能以種植旱田作物為主。在這些旱田農產品中，花生與芝麻適於榨油，因而促使傳統榨油業（油車間）於 1920 年代逐漸在沙鹿鎮興起。尤其二次世界戰後之 1960-1970 年代，油壓榨油設備的興起，使得油品產能提高，沙鹿鎮的傳統榨油業乃於此時，以花生油為主要產品而達到全盛階段。不過，傳統榨油業之產品，雖然保有香醇特質，卻難敵現代化工廠溶劑提油大量生產之價格競爭，以及現代人改為食用大豆沙拉油之衝擊。因此 1980 年代以後，沙鹿鎮之傳統榨油業，不是縮小經營規模，就是停工歇業。面對傳統榨油業的凋零，如何轉變以生產麻油為主，並且開發相關副產品（例如油漬保養品），甚至營造文化創意產業效能，是為傳統產業與文化傳承需要共同努力之課題。

關鍵詞：沙鹿鎮、傳統榨油業、油車間、食用油

---

\* 國立臺中教育大學通識教育中心助理教授

\*\* 臺中市沙鹿國小教師



### **Abstract**

Because most of the land in Shalu Township is located on the Dadu terrace, farmers have mostly been able to grow only upland crops since the Qing Dynasty. Among these upland crops, peanuts and sesame seeds are suitable for oil pressing, and a traditional oil pressing industry therefore gradually emerged in Shalu Township starting in the 1920s. The increasing availability of hydraulic oil pressing equipment during the 1960s and 70s increased oil output. Shalu Township's traditional oil pressing industry, which chiefly produced peanut oil, reached its zenith around that time. On the other hand, although the traditional oil pressing industry produces fragrant, high-quality oils, it cannot compete on price with modern plants employing solvent extraction processes, and was also impacted by the growing use of edible soybean oil. Because of this, since the 1980s, Shalu Township's traditional oil pressers have either gone out of business, or have shrunk their scale of operations.

In view of the decline of the traditional oil pressing industry, supporters of traditional industries and cultural transmission need to encourage the industry to switch to the production of sesame oil, develop relevant byproducts, and foster cultural arts industry offshoots.

**Key words:** Shalu Township, Traditional Oil Pressing Industry, Oil Pressers, Cooking Oil.

## 壹、緒言

臺中縣沙鹿鎮因地理位處中部海線，且所屬土地百分之八十以上分佈於大肚臺地，難以發展為大市鎮。自清代移墾以來，除了農業之外，類多就地取得原料，發展小型傳統手工業。其中榨油業即因大肚臺地之農產品花生與芝麻適於榨油，因而促使傳統榨油業之興起。這種傳統榨油業之榨油廠，又稱「油車間」。源於「榨油機」之閩南語語發音為「油車」(iû-tshia)，乃泛指榨製、販售花生油、麻油等食用油脂的場所為「油車間」(iû-tshia-king)。傳統手工業在農業時代或有一段榮景，但是當社會演進至科技發達之現代，其勢必面對產量、價格、品質、行銷等現代化工商競爭。本文即以沙鹿鎮傳統工業中的榨油業為對象，探討其興衰過程及其現今之挑戰。

### 一、沙鹿鎮傳統榨油業之源起

#### (一) 自然環境

沙鹿鎮傳統榨油業之興起，源於地方大量生產花生與芝麻。這些原料之所以成為農產品之大宗，導因於沙鹿鎮之地理環境與氣候。就地理環境而言，沙鹿鎮所屬區域之 88% 約 35.62 平方公里，位於大肚臺地；僅 12% 約 4.84 平方公里，為清水隆起海岸平原（請參見圖 1）。由於大肚臺地缺乏水源灌溉，因此主要開發為旱田。又由於大肚臺地之土壤肥力低，缺乏有機物；<sup>2</sup>加上年降雨量少，乾季從十月延至翌年四月；且冬季季風（海口風）強勁，<sup>3</sup>可見沙鹿鎮農業環境惡劣。不過，農民為了克服環境的限制，順應當地地形、氣候，闢成埔園，種植蕃薯、甘蔗、芝麻、花生等農產品。其中芝麻、花生因此而造就沙鹿鎮榨油手工業之興起。<sup>4</sup>



圖1 沙鹿鎮地形分區及主要地形面分佈圖<sup>5</sup>

- 1 王仲孚：《沙鹿鎮志》（臺中縣沙鹿鎮：中縣沙鹿鎮公所，1994年），頁54、55。
- 2 花松村：《臺灣鄉土全誌·第五冊》（臺北市：中一出版社，1996年），頁212、213。
- 3 李榮鈞：《油車心榨油情》（臺中縣沙鹿鎮：中縣沙轆文化協會，2005年），頁32。
- 4 王仲孚：《沙鹿鎮志》，頁421。
- 5 王仲孚：《沙鹿鎮志》，頁54。

## （二）工商社會環境

從現存臺灣中南部歷史悠久之媽祖廟石碑，可知清代時期廟宇修建主要捐款者，為兩岸貿易商業公會中的大郊行；「油郊」即為其中之一。<sup>6</sup>由此可見，臺灣傳統榨油業，早於清代期間即因臺灣盛產榨油之農產品而興起。不過，就現有可靠文獻顯示，沙鹿鎮之榨油業，直至日治時期的 1920 年代才出現。此無非與沙鹿鎮工商社會環境之成熟有關。

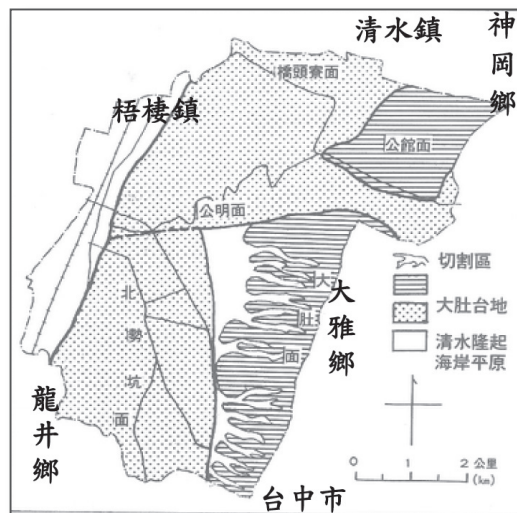
沙鹿鎮原為中部西海岸原住民拍瀑拉族 (Papora) 沙轆社之部落，<sup>7</sup>康熙三十六年 (1697 年)，來臺灣採收硫磺的郁永河，由臺南府城往北，路經沙轆社域時，本處仍為原始未開發狀態。<sup>8</sup>直至雍正年間 (1723 年～1736 年)，才開始有來自大陸泉州晉江之阮情等人入墾本鎮，而後陸續有泉州同安蔡諒、南安李士瑞及梁銳、梁返，以及漳州安溪王杉才，甚至客籍吳瓊華等人來此處開發。<sup>9</sup>至乾隆二十九年 (1764 年) 時，乃形成漢人的雛形聚落「沙轆街」。<sup>10</sup>不過，沙轆街發展成熟的工商環境，須待日治時期以後。明治三十五年 (1902 年) 沙鹿鎮設置第一個市場之後，各類商號普遍設置。尤其，影響工商發展之交通，在大正二年至昭和十三年間 (1913～1938 年)，逐漸建設完成沙鹿地區與鄰近市街 (梧棲、清水、豐原、臺中) 之公路聯絡系統。經由沙鹿之縱貫鐵路海線 (苗栗竹南至彰化)，也於大正九年至十一年 (1920～1922 年) 依序完工通行，更提供便利且便宜的產業原料與商品運送。<sup>11</sup>由此可見，沙鹿鎮成熟的工商社會環境，乃於大正年間 (1912～1925 年) 奠立基礎。

## （三）油車間的創設

在大正九年 (1920 年) 以前，沙鹿市街即有傳統榨油工廠兼販賣商行 (油車間) 之開創，不過這些初期榨油事業的營運並不順利。大正九年 (1920 年) 從事花生仁販售生意之洪斗兄弟，買下原為陳天送經營歇業之「油車間」，開創「洪斗油車間」延續沙鹿鎮榨油事業。<sup>12</sup>雖然現今「洪斗油車間」，已轉型為「福壽股份有限公司」，且製造食用油之技術也由傳統壓榨式改為溶劑提油式，但食用油仍為其公司產品之一。

難能可貴的是，洪斗油車間榨油師傅出身的林江河，於大正二十九年 (1940 年) 創立的「洽和油廠」(參見照片 1)，歷經七十年，三代經營至今，是為沙鹿鎮傳統榨油業之最佳歷史見證與文化資產。

6 不著撰人：《臺灣南部碑文集成》(臺北市：臺灣銀行經濟研究室，1965 年)，頁 672。

7 洪麗完：〈沙轆社社民變遷與社域族群轉換：兼論沙鹿鎮名之源起〉，《中縣文獻》第六期 (臺中縣政府，1998 年)，頁 73。

8 郁永河：《裨海記遊》(臺北：臺灣銀行經濟研究室，1959 年)，頁 19。

9 洪麗完：〈清代臺中地方福客關係初探〉，《沙轆社史研究》(臺中：沙鹿鎮公所，2001 年)，頁 177。

10 余文儀：《續修臺灣府志》(臺北：臺灣銀行經濟研究室，1962 年)，頁 89。

11 王仲孚：《沙鹿鎮志》，頁 451-457、524-528、559。

12 洪掛口述、黃玉峰整理：《看臺灣成長—洪掛回憶錄》(臺北市：允晨文化實業股份有限公司，1996 年)，頁 90。



照片1 洽和油廠<sup>13</sup>

## 二、沙鹿鎮傳統榨油設備之改良

就榨油的過程而言，其主要步驟可分為三：首先將花生、芝麻等原料去殼後於鍋中炒熟；次為將炒熟之原料進行粉碎，再加蒸熟；最後則將蒸熟之細碎花生、芝麻粒，填入圓餅型模具後排列疊放，再以外力擠壓溢出油脂。<sup>14</sup>因此，榨油設備之改良，即在如何提升此三步驟之效率。而沙鹿鎮傳統榨油設備之革新，即由人力、獸力改為動力碾碎原料入手，再設計機器脫殼設備取代人工撥殼，以提升榨油前之原料處理效率；最後則提升榨油設備之擠壓能力，以壓出最大出油量，提升產能。

### （一）動力石礮

傳統榨油設備多靠人力操作，要碾碎較硬的油脂原料，需靠人力推動石礮來加以碾碎（如照片2）。後來為了增加生產能力，資金較豐者，會使用牛來拖動大石礮（如圖2）碾碎油脂原料，提昇工作效率。不過，使用牛來推動石礮，產品容易遭受牛出乎意料之糞尿污染。<sup>15</sup>因此在大正十二年（1923年），洪斗油車間即將木製的石礮中心軸，改為鐵質，並加裝上齒輪和皮帶，使用馬達來運轉，成為電動石礮。這項發明，在當時可謂是臺灣最先進的製油設備。擁有這種設備之油車間，寥寥無幾。<sup>16</sup>

而洪斗油車間的電動石礮，乃由當時沙鹿鎮之碾米機維修師傅郭贊所設計。此一電動石礮讓洪斗油車間的生產力大為提高，除了加工速度快之外，亦能確保安全和衛生；而且就經費而言，每個月的電費，甚至比養二隻牛還便宜。<sup>17</sup>

13 筆者拍攝於2008年8月17日。

14 李榮鈞：《油車心榨油情》，頁141、142。

15 江詔瑩等撰：《臺灣民俗文物辭彙類編》（南投市：國史館臺灣文獻館，2009年），頁76、77、179。傳統榨油設備中的石礮以壓碾花生為主，榨油原料炒熟後，較大顆粒的花生倒入圓形石盤中，在石盤上利用石礮靠人力或獸力拉動旋轉碾碎成粗粉狀，榨油原料碾得越細，出油率越高。「石礮」（tsioh-lún）亦作「石碾」（tsioh-lián）。

16 洪掛口述、黃玉峰整理：《看臺灣成長—洪掛回憶錄》，頁119、120。

17 洪掛口述、黃玉峰整理：《看臺灣成長—洪掛回憶錄》，頁120。



照片2 人力石礱<sup>18</sup>



圖2 獸力石礱<sup>19</sup>

## (二) 脫殼機

傳統榨油原料脫殼，需要大量的人力，相當費時費力。洪斗油車間爲了突破此一障礙，於昭和6年（1931年），再請發明電動石礱的郭贊設計脫殼機（如照片3）<sup>20</sup>。郭贊參考碾米機中利用「沙磨」將稻穀進行脫殼爲米粒的原理，製造花生脫殼機。至此，洪斗油車間成爲臺灣西部唯一擁有動力脫殼機的工廠。

這部花生脫殼機，是一種底座與上層兩部分組合而成的機器。底座的上方和上層構造的下方，呈圓盤形相向。啓動時，底座固定，上層則左右轉動，使中間空隙裡的帶殼花生受到搓磨擠壓；在外殼破碎後，花生仁即自然脫出。而這部花生脫殼機，可說是洪斗油車間的商業致勝機密武器，其作業產量勝過二百名人工。<sup>21</sup>

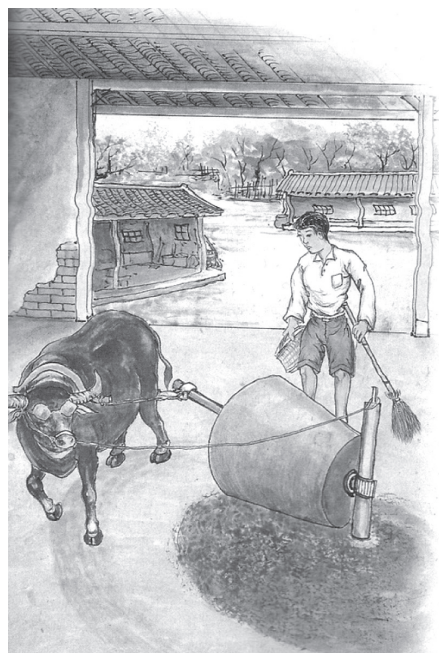

照片3 花生脫殼機<sup>22</sup>

18 陳正之：《民俗思想起：消失中的常民生活文化》（南投市：臺灣省政府，2000年），頁193。

19 黃金田圖；鄧文淵、李淑玲文：《臺灣古早生活圖繪》（臺北市：玉山社，2002年），頁135。

20 福壽實業股份有限公司網址 <http://www.fwusow.com.tw/>

21 洪掛口述、黃玉峰整理：《看臺灣成長—洪掛回憶錄》，頁121。

22 劉淑媚總編輯：《沙鹿老照片專輯》（沙鹿鎮：中縣沙鹿鎮公所，2004年），頁27。

### (三) 動力壓榨機

臺灣傳統油車間將蒸熟原料填入圓餅型模具擠壓溢出油脂之設備，原用木楔式榨油機，以人工利用懸吊之石塊撞擊，使圓餅型模具中之原料，因擠壓而溢出油脂。<sup>23</sup>此種物理原理動力，可能因人為操作不當而使出油量減低。因此洪斗油車間於民國三十七年（1948年）引進山東螺旋式榨油機（如照片4），以提高出油率。此一新進設備，不僅只有洪斗油車間引進，沙鹿鎮的洽和油車間也在民國四十年（1951年）引進。這種應用電力為生產動力，以人工操作絞動機器，旋轉擠壓，讓油脂慢慢流出來之設備，比起以人力撞擊之木楔式榨油設備省力許多，可謂榨油設備機械化的一大進展。而且以此為基礎，再隔二、三年，油壓式榨油機（如照片5）即改良上市，邁入自動化機械榨油的階段。<sup>24</sup>例如洽和油車間在使用山東螺旋式榨油機不久後，也改使用油壓式榨油機，以機械轉動的力量榨油，出油率更為提高。



照片4 山東螺旋式榨油機<sup>25</sup>



照片5 油壓式榨油機<sup>26</sup>

- 23 李榮鈞：《油車心榨油情》，頁 141、142。  
 24 江詔瑩等撰：《臺灣民俗文物辭彙類編》，頁 179。  
 25 劉淑媚總編輯：《沙鹿老照片專輯》，頁 28。  
 26 劉淑媚總編輯：《沙鹿老照片專輯》，頁 29。

### 三、沙鹿鎮傳統榨油業之全盛期與挑戰

日治時期沙鹿鎮傳統榨油業之擴展有限，但是二次戰後，沙鹿鎮在油脂原料作物中，落花生的種植面積逐年增加。尤其 1956 年以後，落花生產量由原生產百餘公噸，躍升為四至五百公噸<sup>27</sup>，促使沙鹿鎮於 1964 年的油車間增設為 8 家。此數量是當時全臺中縣的六分之一，是為沙鹿鎮傳統榨油業的全盛時期<sup>28</sup>。而在 1956 年至 1976 年這二十年間，沙鹿鎮之油車間，主要以榨取花生油為主，芝麻油居次。主要原因，一方面是芝麻的種植收成，比種植花生費時繁雜，所以種植量較少；另一方面，則是沙鹿鎮所生產之落花生品質良好，本地油車間自然優先採用在地盛產原料加工製油。

在這個沙鹿鎮傳統榨油業的全盛榮景時代，其實也是油車間面臨挑戰的時代。自 1950 年開始，美援黃豆輸臺，其中，榨油用的黃豆，均交由設備較佳的榨油工廠加工製油。1958 年政府開放壓榨油廠的設廠限制，鼓勵民間設立溶劑製油廠，並且給予貸款協助溶劑製油廠之發展<sup>29</sup>。在此時機，原來沙鹿鎮最具歷史與規模的「洪斗油車間」，於 1955 年改名為「洽發製油廠」後，隨即於 1958 年創設全國第一家溶劑提油廠設備（如照片 6）。根據 1962 年行政院國際經濟合作發展委員會所做之調查，核定承榨美援黃豆之油廠，其中溶劑油廠全臺共計 34 家，其分佈情形，以臺中縣最多，計有 6 家（見表 1），再進一步發現，臺中縣之沙鹿鎮，就佔了 3 家，可說是分佈最密集之地區<sup>30</sup>，亦可知此一時期食用油工業在沙鹿鎮興盛之情形。照片 6 的溶劑提油廠設備是一種化學提煉黃豆油成為沙拉油的方法，已非傳統物理性壓榨方式。此一變革使洽發油廠（1985 年再改名為福壽實業有限公司）轉型脫離傳統油車間的行列<sup>31</sup>。而且此後以這類溶劑製油方式所生產的油品質量競爭，即是傳統油車間油品銷售的嚴峻挑戰。

表 1. 1962 年接受美援黃豆溶劑油廠及壓榨油廠統計表<sup>32</sup>

	基 隆 市	臺 北 縣	桃 園 縣	新 竹 縣	苗 栗 縣	臺 中 縣	臺 中 市	彰 化 縣	雲 林 縣	嘉 義 縣	臺 南 縣	臺 南 市	高 雄 縣	高 雄 市	屏 東 縣	花 蓮 縣	合 計
溶劑油廠	1	5	2	—	2	6	2	3	1	3	2	3	—	2	2	—	34
壓榨油廠	1	1	1	1	3	14	—	6	1	4	1	4	4	1	3	1	46
合 計	2	6	3	1	5	20	2	9	2	7	3	7	4	3	5	1	80

27 張勝彥：《臺中縣志·卷四·經濟志》（臺中縣政府，1989 年），頁 408、409。

28 臺灣省農工商界編刊委員：《臺灣省農工商界綜合名鑑》（臺北市：國際文化服務社，1964 年），頁 91-95。

29 黃清村：〈臺灣食用油脂業之概況〉，《產業調查報導》（1998 年），頁 8。

30 袁丙午：〈臺灣之食油工業〉《臺灣之食品工業·第二冊》（臺北市：臺灣銀行經濟研究室，1966 年），頁 247-250。3 家溶劑油廠分別為「洽發溶劑提油廠」、「洽發農化分公司」、「鯤暎油脂工業公司」。

31 〈福壽實業股份有限公司企業簡介〉，福壽實業股份有限公司網站。搜尋日期 2009 年 4 月 20 日。<http://www.fwusow.com.tw>。

32 袁丙午：〈臺灣之食油工業〉《臺灣之食品工業·第二冊》，頁 247-250，筆者整理。

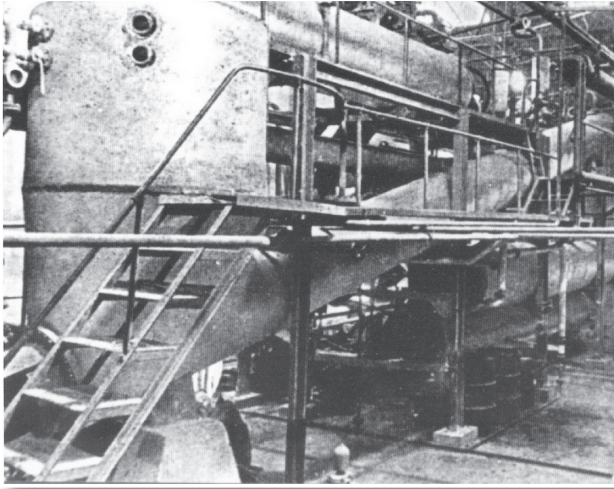

照片6 洽發油廠鈴木式連殼抽出溶劑提油機（1958年）<sup>33</sup>

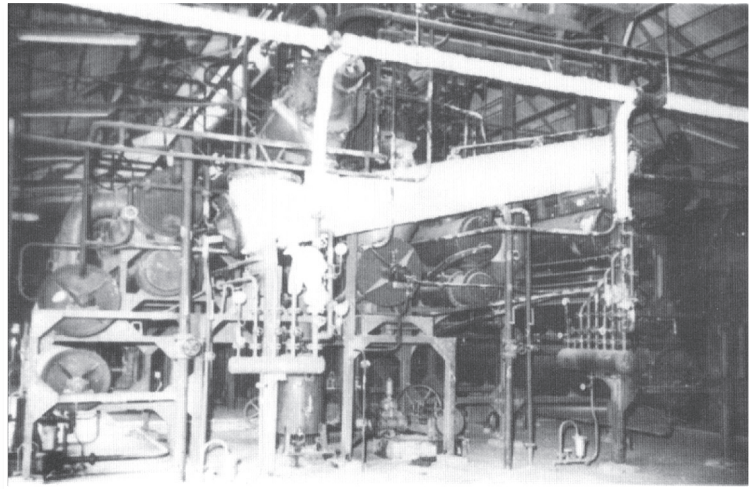

照片7 洽發油廠溶劑提油第二廠設備（1962年）<sup>34</sup>

#### 四、沙鹿鎮傳統榨油業之凋零

沙鹿鎮的傳統榨油業，約在 1976 年後逐漸沒落、凋零。如今沙鹿鎮上只剩零星幾家小型榨油工廠勉強經營。

##### （一）油車間凋零的原因

##### 1. 油脂原料作物種植逐漸減少

沙鹿鎮原本栽種油脂作物的旱地（如大肚山臺地），逐步改種荔枝等經濟價值更高之作物。而且隨著工商業的發展，年輕一輩紛紛往都市發展，許多農地缺乏農夫，只得出售給建商興建住屋。即使農地仍存，但是採收花生時需要大量人手，而如今勞力人口老化與不足，深為影響農民栽種油脂原料作物之意願。<sup>35</sup>

33 劉淑媚總編輯：《沙鹿老照片專輯》，頁 31。

34 劉淑媚總編輯：《沙鹿老照片專輯》，頁 32。

35 《臺灣食用油脂工業之現況與展望（八十八年度全年報）》（中國農民銀行：調查研究處，2000 年），頁 23；李榮鈞：《油車心榨油情》，頁 222、223。



## 2. 國人使用食用油之習慣轉變

以黃豆為主要原料，並以溶劑提油方式的沙拉油興起後，由於油質清澈且價位低，上市不久即席捲整個食用油市場。另外，現在市場的食用油，不但種類眾多，而且一般超市或便利商店隨處可方便購得。相對於此，純花生油及純麻油則因工資成本而價格昂貴，自然影響購買意願。

## 3. 傳統製油廠生產效率低

傳統植物食用油的製作過程及設備簡陋，生產效率及品質無法與新式溶劑粹取提油的先進技術設備競爭，因此面臨考驗與轉型。

## 4. 下一代無意接班傳統製油產業

由於傳統製油方式步驟繁複，工作環境悶熱、辛苦，加上現代多元油品的衝擊，傳統製油業之產品銷售有限，因而影響到下一代從事傳統製油的意願。

# (二) 停業的油車間舉例

## 1. 鯤暝製油工廠

「鯤暝製油工廠」在成立之前，原為雜貨批發商。第一代負責人在與朋友合資下，於 1955 年設立油廠，承榨美援黃豆。其原初以壓榨方式製油，而後在 1960 年成立了以溶劑製油的「鯤暝油脂工業公司」。不過，本油廠雖然轉型以溶劑製油，但是在第一代負責人往生之後，其親屬亦無繼續經營之共識，乃在 1973 年停止機器運轉，機器設備也在 1976 年出售。<sup>36</sup>

## 2. 煉成油車間

成立於 1956 年，位於現在鎮南路與四平街口的「煉成油車間」，創立時以木楔式榨油設備榨油，自產自銷花生油及芝麻油外，還為生產花生的農民代工製油。而後隨著食用油科技的精進，未能轉型溶劑製油，產品失去競爭能力，乃於 1961 年停工，消失於榨油業。<sup>37</sup>

## 3. 谷興油車間

1973 年創立的「谷興油車間」，特別選址於沙鹿鎮主產花生的大肚山臺地，以求取得原料地利之便。其創立之初，雖有一段榮景，不過大肚山臺地逐步改種經濟價值較高的荔枝，農民種植油脂作物意願不高，加上沙拉油盛行，因此其榨油業在 2001 年走入歷史。<sup>38</sup>

## 4. 合慶農產加工廠（梁氏胡麻油）

「合慶農產加工廠」現址位於沙鹿鎮鎮政路 48 號。第一代負責人梁鐘於 1971 年在沙鹿鎮竹林國小斜對面租下一家小油廠開始自行製油，此時正是本鎮榨油業最興盛的時期。不久，約於 1973、1974 年左右，買下目前「合慶農產加工廠」的半壁江山，而後慢慢增建，製油事務也漸漸移至現址。第一代負責人之製油技術主要來自鎮上的洽和油廠，也曾受雇於鎮上的洽發油廠，以壓榨花生油和胡麻油為主。但隨著榨油業的逐漸沒落，工廠開

36 第一代負責人李鯤暝之女李金梨女士口述，筆者整理。

37 李榮鈞：《油車心榨油情》，頁 212-214。

38 李榮鈞：《油車心榨油情》，頁 217-219。

工次數也隨之減少，於 2004 年不再自行生產。現在店裡所販售的胡麻油是自彰化二林批發而來，一方面因為此工廠負責人是現在「合慶農產加工廠」負責人的學生，另一方面其麻油品質和他們生產的品質相近。<sup>39</sup>

## 五、傳統榨油業生存的空間

傳統榨油業雖面臨時代的挑戰而漸趨式微，但因許多人對人工製油仍有好感。那種直接無隱的油香，顧客與老闆面對面互動的親切感，是傳統油車間的最大優勢。

### （一）開發麻油相關產品

在傳統油車間走過風光歲月，面臨時代挑戰而漸漸式微、凋零之際，或許轉變以生產麻油為主，並且開發相關麻油副產品（例如油漬保養品），甚至營造文化創意產業效能，或將為油車間開創另一片新的生存空間。因為麻油是華人特別偏好的調味及進補油品。其較其他植物油穩定，且含有維他命 E，可防止老化的效果；另外也可保護維他命 A，融化膽固醇，防止血管硬化。更何況，不但婦女產後少不了它；冬令進補亦需加麻油來驅寒補身。

另外，麻油油漬（即壓榨後的油脂，沈澱、過濾後的殘渣）具有皮膚保養良效。現在市面上雖然有許多所謂滋潤、保濕的保養品，但很多都是化學製品。反觀自然成分之油漬，若能開發為保養品，必將成為聖品。筆者約在 8 年前的冬天，腳跟曾經嚴重龜裂，以油漬塗抹後效果出乎意外的好。尤其油漬的麻油香，在冷冷的冬天另有一份暖意。雖然這是民間流傳的小偏方，但熟知的顧客都會到傳統油車間詢問、索取。這些麻油油漬是壓榨完油後的殘渣，在「洽和油廠」提供顧客免費取用，以作為傳統壓榨食用油忠實顧客之回饋。

### （二）現存油車間舉例

沙鹿鎮現在多家油車間不是停止營業，就是批發其他較大型榨油工廠所生產的油品販售，不再自行榨油；只有少數幾家小型榨油廠仍以傳統物理方式製油，以壓榨花生油及芝麻油為主，滿足當地消費者的需求。

#### 1. 明昌油商號（承宇食品有限公司）

「明昌油商號」位於沙鹿鎮中山路 391-1 號，由張要高（海波）先生約於 1975 年成立，由於當時沙鹿鎮榨油業正值興盛，街上成立多家油行，加上之前曾到洽發油廠觀摩、工作過，因此興起成立油廠的念頭。

製油方式以傳統壓榨方式，雖然此種方式的製油效率不及溶劑提油，但因此種製油法所生產的油品較為天然，也較能保留油脂既有的香味，所以許多老主顧仍然喜歡來購買。

由於夏天是國內花生的盛產期，而政府對花生有管制進口，在暑假時間經常有人拿花生來請他們代工製油，加上自己的商店的需求，所以此時是他們工作最繁忙的時期，常需

39 第一代負責人梁鐘之子梁正卿口述，筆者整理。

要再請人來幫忙。至於麻油的壓製，由於芝麻原料多半是外國進口，所以較不受油脂原料盛產期的限制，不過在冬天時較常開工，幾乎每一星期都要開工一次，這主要與國人慣於冬天作冬令進補有關。

現在爲了使製油事業更有規模、更加穩定發展及配合時代潮流，登記成立食品公司（承宇食品有限公司），也漸由第三代接手，由於是從小就跟著長輩學著製油，加上有意願接手此家族產業。張先生（受訪者，即第三代負責人）表示，從小跟著學，並培養年輕接班人，是讓此產業繼續生存的方式之一。<sup>40</sup>

照片 8 明昌油商號<sup>41</sup>

## 2. 茂成麻油廠

「茂成麻油廠」座落於沙鹿鎮文昌街上，約成立於 1966 年，至今已有四十餘年的榨油歲月。本油廠設立之初，以生產花生油、麻油爲主，有時會榨菜子油。現在油廠仍用當初設廠時的榨油設備，以傳統壓榨方式產製麻油爲主。就營運而言，目前從採購、製油到銷售，幾乎由第二代負責人一手包辦。現今前往購買油品者多爲老顧客，銷售數量有限，賣完再榨油，因此榨油次數不多，榨油時間也不固定。加上第三代（即創立者的孫子）已無參與製油的意願，因此榨油設備不再計畫予以更新，未來此一油車間勢必將隨第二代負責人之退休而走入歷史。<sup>42</sup>



照片 9 茂成麻油廠<sup>43</sup>

## 3. 洽和油廠

成立於 1940 年的「洽和油廠」，由林江河先生所創立，現址位於沙鹿鎮中山路 227 號，是沙鹿鎮傳承歷史最悠久的傳統油車間。創立之初，主要生產芝麻油、花生油，附帶生產少量苦茶油、菜子油。除了自產自銷外，亦代工製油。本油車間因所製之油品香醇濃郁，加上秉持信用第一的製油理念，不只許多本地或外地的花生商或農民喜歡拿他們的花生給林先生代工榨油，至今鎮上老一輩的居民，仍對第一代負責人林江河曾博得「正麻油河」的美稱印象深刻。該油廠在 1990 年，向經濟部中央標準局註冊油廠商標，即代表著「正麻油河」這塊金字招牌。

本油廠之生產設備，於成立之初以木楔式油車榨油，不久改成山東螺旋式榨油機，而後使用製油效率更佳的油壓式榨油機。至於其他設備，也隨著時代陸續更新，例如燒炒油脂原料設備，已由人工控管改爲定溫定時裝置控制火候。不過，油脂原料要燒炒至何種程

40 第一代負責人張要高（海波）之孫張秉豪口述，筆者整理。

41 筆者拍攝於 2010 年 4 月 27 日。

42 第一代負責人陳水茂之妻陳淑真女士口述，筆者整理。

43 筆者拍攝於 2009 年 12 月 5 日。

度才能使壓榨出的油品香醇，就得靠經驗的累積。目前本油車間由第三代林瓊華女士及其夫婿接班營運。<sup>44</sup>



照片10 洽和油廠「正麻油河」招牌<sup>45</sup>



圖3 洽和油廠商標<sup>46</sup>

## 六、結論

傳統手工業是許多現代工商業的基礎，因此傳統產業可說是地方文化的一部份，本文主題傳統榨油業就是其中之一。榨油業在沙鹿開發歷史中，曾扮演著重要經濟地位，甚至記錄油脂工業發展的歷程，可說是臺灣食用油工業史的縮影。而沙鹿鎮的傳統榨油業因應自然條件，油脂作物的生產發展出相關之手工製造業，搭配人文開發以及時代的需求，在 1920 年代興起、繁榮；至 1960-1970 年代達到巔峰。但隨著大環境的改變，傳統製油難敵現代化工廠溶劑提油大量生產之價格競爭，以及現代人改為食用大豆沙拉油和油品多元化等等因素之衝擊。30 年來，沙鹿鎮之傳統榨油業（油車間），不是縮小經營規模，就是停工歇業。面對產業文化資產即將走入歷史，如何輔導油車間轉變以生產麻油為主，並且開發相關副產品（例如油漬保養品），充分掌握傳統油車間與現代化製油工廠不同之優勢，甚至營造文化創意產業效能，開創出另一片新的生存空間，是為傳統產業與文化傳承需要共同努力之課題。

44 第一代負責人林江河之長媳陳蕊女士、長孫女林瓊華口述、筆者整理。

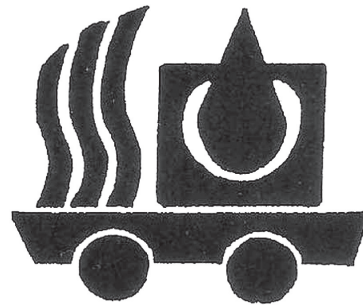
45 筆者拍攝於 2008 年 8 月 17 日

46 洽和油廠提供。由林江河之二孫女林淑華設計，含有「油車」之意，「油」字部首「水」成河流狀，即代表創立者林江河。

## 參考文獻

### 一、傳統文獻

- 不著撰人：《臺灣南部碑文集成》（臺北：臺灣銀行經濟研究室，1965年）。
- 余文儀：《續修臺灣府志》（臺北：臺灣銀行經濟研究室，1962年）。
- 郁永河：《裨海記遊》（臺北：臺灣銀行經濟研究室，1959年）。

### 二、近人論著

- 中國農民銀行：《臺灣食用油脂工業之現況與展望》（八十八年度全年報）（臺北：中國農民銀行調查研究處，2000年）。
- 王仲孚：《沙鹿鎮志》（臺中：臺中縣沙鹿鎮公所，1994年）。
- 臺灣省農工商界編刊委員：《臺灣省農工商界綜合名鑑》（臺北市：國際文化服務社，1964年）。
- 江韶瑩等撰：《臺灣民俗文物辭彙類編》（南投：國史館臺灣文獻館，2009年）。
- 李榮鈞：《油車心榨油情》（臺中：臺中縣沙轆文化協會，2005年）。
- 花松村：《臺灣鄉土全誌·第五冊》（臺北：中一出版社，1996年）。
- 洪掛口述、黃玉峰整理：《看臺灣成長－洪掛回憶錄》（臺北：允晨文化實業股份有限公司，1996年）。
- 洪麗完：〈沙轆社社民變遷與社域族群轉換：兼論沙鹿鎮名之源起〉《中縣文獻第六期》，（1998年）。
- 洪麗完：〈清代臺中地方福客關係初探〉，《沙轆社史研究》（臺中：沙鹿鎮公所，2001年）。
- 袁丙午：〈臺灣之食油工業〉，《臺灣之食品工業·第二冊》（臺北：臺灣銀行經濟研究室，1966年）。
- 張勝彥：《臺中縣志·卷四·經濟志》（臺中：臺中縣政府，1989年）。
- 陳正之：《民俗思想起：消失中的常民生活文化》（南投：臺灣省政府，2000年）。
- 黃金田、鄧文淵、李淑玲：《臺灣古早生活圖繪》（臺北：玉山社，2002年）。
- 黃清村：〈臺灣食用油脂業之概況〉，《產業調查報導》（1998年）。
- 劉淑媚：《沙鹿老照片專輯》（臺中：臺中縣沙鹿鎮公所，2004年）。

# 大學生共依附、愛情關係與分手調適之相關研究

## A Study on Codependency, Love Relationship, and Breakup Adjustment for College Students

林淑惠\*  
Shu-Hui Lin

黃韞臻\*\*  
Yun-Chen Huang

林佳筠\*\*\*  
Jia-Yun Lin

(收件日期 99 年 5 月 28 日；修改日期：99 年 8 月 2 日；接受日期 99 年 9 月 27 日)

### 摘要

本研究旨在探究大學生分手調適行為與共依附特質、愛情關係間的相關性，並比較男女學生在分手調適上的差異。以「分手調適量表」、「愛情關係量表」和「共依附量表」為研究工具，共得有效樣本 730 份，以獨立樣本 t 檢定與典型相關分析等方法進行資料的分析，主要結論如下：

1. 大學生的分手調適與共依附特質間具有相關。共依附特質愈高，分手事件產生的「分手後的痛苦」、「自我懷疑與否定」、「報復的衝動」與「自責」等負面影響也愈高。
2. 大學生的分手調適與愛情關係間具有相關。愛情關係中的「親密」、「激情」及「承諾」愈強，分手事件產生的「分手學到的成長經驗」、「自我懷疑與否定」、「美好的回憶」、「報復的衝動」與「自責」也愈強烈。
3. 分手調適存在性別差異，男大學生在「分手後的痛苦」、「報復的衝動」與「自責」等負面情緒的感受高於女生。

關鍵詞：大學生、分手調適、共依附、愛情關係

---

\*臺中技術學院保險金融管理系副教授

\*\*臺中技術學院會計資訊系講師

\*\*\*臺中技術學院保險金融管理系研究助理

### **Abstract**

The purpose of the study was to investigate the relationships among breakup adjustment, codependency and love relationship of college students, and further to compare different gender's emotions after relationship breakup. Instruments used in this study included the "Breakup Adjustment Scale", "Love Relations Scale" and "Codependency Assessment Scale". The research was targeted 730 college students, and the collected data were analyzed by descriptive statistics, t-test and canonical correlation analysis. The major findings were as follows:

1. There were significant correlations between college students' breakup adjustment and codependency. When college students had more codependency, they had stronger feeling of "distressful", "self-doubt", "revenge impulse" and "self-blame".
2. There were significant correlations between college students' breakup adjustment and love relationship. When college students had more intimacy, passion and decision/commitment in their love relationship, they had stronger feeling of "learning as a growth experience", "self-doubt", "favorable memories", "revenge impulse" and "self-blame".
3. Comparing different gender with their breakup adjustment. Male students tend to have stronger feeling of "distressful", "revenge impulse" and "self-doubt" than female.

**Key words:** College Student, Breakup Adjustment, Codependency, Love Relationship.

## 壹、前言

### 一、研究動機與目的

近年來的媒體報導中，大學生情侶分手後傷害自己或他人的社會事件時有耳聞。研究 (Donald, Dower, Correa-Velez, & Jones, 2006; Lewandowski, Aron, Bassis, & Kunak, 2006; Sbarra, 2006) 指出，愛情關係的結束常與情緒低潮、認知改變，特別是負向行爲，例如自殺傾向有關。國內李佩怡 (1996) 研究指出愛情關係的結束讓台灣大學生的失落感持續最久，同時更是一項痛苦且嚴重的生活事件，影響所及包括學業表現、生活滿意度，及心理衛生等，顯示對部分大學生而言，並無法妥善調適分手事件所帶來的心理衝擊。其實，分手事件對青年而言是很重要的失落歷程，藉由分手經驗可改變個人內心對外在世界的觀感 (Hoff, 1995; Parkes & Weiss, 1983)；分手代表一段親密關係畫下句點，可能對個人的心理狀態造成一定的影響，但若能從分手的過程之中，學習到調適情緒的方法並增進對愛情關係的瞭解，則有益於下一段感情的經營，甚至可影響未來的婚姻生活。台灣的教育體制甚少提供青少年學習兩性交往的機會，學生平時只能靠自己的摸索及想像，直至事件發生時便會產生嚴重的徬徨與無助感 (劉惠琴, 1995)。而在大學院校的諮商輔導中心中，感情困擾是學生經常尋求協助的問題，因此瞭解大學生的分手調適行爲之相關影響因素，以期能幫助建立正確分手觀念是刻不容緩的。

近幾十年來，西方的社會心理學家們紛紛投入以愛情作為相關議題的研究，並試著找尋相關答案，在多角度的探索之中發現，共依附和親密關係發展具有高度相關性，研究更指出，共依附行爲對人際相處的親密關係造成劇烈影響，共依附特質者無法長期經營健康、良好的交往關係，甚至會產生適應不良及關係矛盾等負面效應 (Fischer, Spann & Crawford, 1991; Wright & Wright, 1991)。吳昭儀與吳麗娟 (2005) 的研究發現，當大學生的共依附程度愈高，愈缺乏自信與安全感，甚至有善妒及控制他人的傾向，因此在分手後，往往會無法跳脫感情的牽絆，而陷入憂鬱的情緒中。國內對共依附的相關研究多著重於家庭、人際關係、信任感、性別、愛情等方面，而對於兩性關係的探討大多至相戀階段，並未對之後的關係結束作深入的瞭解；在愛情關係中也有相同的情況，過去探討愛情關係的相關理論與實證，大多數皆著眼於愛情關係的維持與發展，鮮少以愛情關係和關係結束後調適的相關性作為主軸；而關係的結束是一種失落事件，對個人的心理狀態會造成影響，嚴重者甚至會波及身體健康、日常生活及未來發展，因此大學生的共依附特質、愛情關係與分手調適間的關聯相當具有探討的必要性。

再者，國內外都曾出現討論不同性別對於調整或處理分手情緒的研究，各研究者均針對研究結論提出自己的論點，來解釋性別間行爲差異的可能原因。Felmlee (1994) 以大學生為對象探究愛情關係結束的概況，其結果發現，男生若在愛情關係的相處上掌握較多的權力，則較不易造成分手，且女生提出分手的比率大於男生，並指出因為女生在親密關係的感受較敏感，容易發現感情的變調與相處的問題；趙慧敏 (2006) 探討性別在分手後調適概況的差異，其表示女性大多會找尋適當的管道來排除分手後的悲傷，但男性卻傾向保



持沉默，亦或藉以煙酒類來麻痺自我，甚至可能會有暴力舉動；曾瑋琍（2008）探討大學生分手因應的研究則發現，在報復對方、自我傷害與自我貶抑上，男性顯著高於女性。一般而言，感情結束的原因很多，不管是男性或女性，對於知覺到對愛情關係結束的預期、愛情交往時間的長短和分手事件發生的突然性，均可能影響分手後的悲傷程度，只是誠如各研究所述，男女所展現出的反應似乎有所不同。在提倡兩性平等的現代社會中，究竟不同性別的大學生對於分手後的情緒或心理調適是否有所差異，有待以實徵數據進行分析比較。

根據以上所述研究動機，本研究之具體研究目的如下：

- (一) 探究大學生的分手調適與共依附特質間之相關性。
- (二) 探究大學生的分手調適與愛情關係間的相關性。
- (三) 瞭解大學生在分手調適的性別差異。

## 二、名詞釋義

### (一) 大學生

本研究所指之大學生是指在台灣地區的公私立大學、獨立學院、科技大學、技術學院就讀的大一到大四有戀愛分手經驗之男女大學生。

### (二) 分手調適行爲

指個體在面對與戀人分手事件的刺激時，由於本身的機制會對此刺激做出的反應或面對的態度。在本研究中，分手調適行爲包括：「分手後的痛苦」、「分手學到的成長經驗」、「自我懷疑與否定」、「美好回憶」、「報復的衝動」與「自責」等 6 個層面，由個體在「分手調適量表」的得分來評量其反應的程度，得分愈高，代表受試者於該構面的感受愈深刻，愈易反應出該項行爲。

### (三) 共依附特質

共依附 (codependence) 係指個體一種忽略自我需求、壓抑自我的不良特質，常伴隨原生家庭問題、自我忽視、低自我價值感，及內科方面問題。本研究的共依附係以楊晴惠 (2000) 所修訂之「中文共依評估量表」的得分為依據，受試者的得分愈高，表示共依附之程度愈嚴重，其包含「他人焦點 / 自我忽視」、「低自我價值感」、「內科問題」、「隱藏自我」與「原生家庭問題」等五個面向。

### (四) 愛情關係

愛情關係是指大學生在其所處的愛戀關係中，對關係特徵之質與量的評估。本研究所指之愛情關係是以受試者在王慶福 (1995) 的「愛情關係量表」上的得分為評量依據，其包含「親密」、「激情」、「承諾」等三種構面，該構面得分愈高者，表示在愛情關係中該特徵愈明顯。

## 貳、文獻探討

### 一、分手調適的內涵、重要性及對個體之影響

分手代表一段親密關係的結束，隨之而來的可能是悲傷、痛苦、失落、轉機與成熟等種種不同的反應感受，端看個人如何調適自我的心情，是否能從此段經驗中得到收穫並活出新的自我，抑或是陷入絕望的困境之中久久無法自拔（王慶福、王郁茗，2007）。Robak 與 Weitzman (1995) 以大學生及研究生作為樣本，探討關係結束後得到的失落感，發現分手所面臨的悲傷與喪親之痛的感受非常類似，包含孤獨、憂慮、思念、失望、否認、生氣、罪惡感、失去自我、身體不適等。

國內學者劉惠琴 (1995) 探討大學生的分手行為發現，對於分手有些人會產生自怨自艾的反應，例如會歸咎於自己的外貌不佳或是其他條件配不上對方等自卑的心情，甚至會懷恨在心造成對感情及異性的不信任，這些扭曲的態度會影響未來親密關係的發展；趙慧敏 (2006) 也表示，面對分手所得到的失落對大多數的人而言都是嚴重的打擊，不但會影響個人的身心健康，嚴重者甚至會出現「創傷後壓力症狀」。李佩怡 (1996) 研究指出，在大學生常遇到的失落經驗中，分手事件影響個人失落感持續時間最長，並造成多方面相關反應，在情緒上，會產生思念對方卻又氣憤關係結束的矛盾心態；在認知上，對感情的發展與結束充滿疑問，對未來失去信心且改變自我價值觀，嚴重者甚至會有自殺意念與行為，或是傷害他人的舉動；而在行為上，飲食及睡眠狀況會受到不良的影響，且會容易感到疲倦，造成無法專注於功課，而影響個人的前途發展。國外許多研究亦同樣強調愛情關係結束所造成的負面影響，諸如負向情緒的產生、認知的改變、消極行為，甚至是自殺傾向 (Donald, Dower, Correa-Velez, & Jones, 2006; Lewandowski, Aron, Bassis, & Kunak, 2006; Sbarra, 2006)。

然而大學生們的分手經驗所產生的也不見得全是負面的影響；分手經驗對個體感受而言雖是一種危機，也可能是一種轉機，在面臨分手之初的反應，大多是負面的情緒與影響，但經過心情的轉變及時間的沉澱之後，也有機會能從其中獲得成長的經驗，當事人能走出傷痛後而重新超越自我 (Hebert & Popadiuk, 2008; Tashiro & Frazier, 2003)，誠如王郁茗、王慶福與蘇完女 (2002) 研究指出，大部分的大學生在分手後六個月以內能夠走出陰霾、恢復情緒，並且能夠藉由分手經驗審視自我及異性，對愛情關係有正面的學習。

在心理學範疇的議題中，性別變項上的差異表現常受到關注，Robak 與 Weitzman (1995) 以大學生為樣本發現，男生在度過分手傷痛期所需要的時間比女生來得長，有可能是因為女大學生較願意與他人分享失落的感受且更加積極地找尋社會支持，而男生對外界卻會否認自己的悲傷心情。但有部分研究 (Frazier & Cook, 1993; Smith & Cohen, 1993) 卻認為，女性比男性更加重視人際關係尤其是愛情關係，因此在失去愛情時，女性分手後的憂鬱高於男性，且男性的自尊心較高，因此男性在心理層面的調適較佳。而另有學者 (Sprecher, 1994) 則表示，不同性別在經歷分手事件後的情緒及反應並無差異。由文獻結果可知，國外研究對於不同性別的分手調適比較並無一致的結論或觀點，而究竟台灣大學生

在愛情關係結束後，男女生的分手調適是否有所差異，正是本研究欲探究之處。

另外，什麼樣的因素可能會影響個人分手後的調適方式呢？Brehm (1987) 的研究結果指出，若能達成：經濟獨立、能妥善地照顧自己、有社會支持的幫助、早有心理準備、肯定自己被愛的價值及對愛情關係有建設性的觀點等條件，對於分手便能有良好的調適行為，本研究主要欲聚焦於 Brehm 所提出的後二項因素（肯定自我的價值及愛情關係），擬由大學生的共依附特質、愛情關係著手探究其與分手調適的相關性。

## 二、分手調適與共依附特質

共依附是一種成癮的人格特徵，指隱藏、忽略自我情緒及避免公開討論自己，但卻持續地以承擔、滿足他人需求為目標，形成一種生活以某人為中心的狂熱狀態，進而影響與社會的健康相處，逐漸導致成疾病的過程 (Cermak, 1986)。共依附的概念最早是起源於酒癮者與其家屬的關係中，家屬與酒癮者在長期的相處下，產生了密不可分的依賴與被依賴關係，照顧者在此段關係之中得到了被需要及可控制患者的滿足感，因此共依附在早期被認為是和藥癮、酒癮者共處之下所產生的病狀；然而，共依附不單只存在於物質濫用的情境中，在一般的日常生活也可見共依附特質，如家庭、職場甚至是校園中皆可能會發生，Cullen 與 Carr (1999) 表示，高共依附傾向者，在溝通、表達情感及情緒控制上皆有較大的困難。Hughes-Hammer, Martsof 與 Zeller (1998) 統合諸多學者的理論，以「他人焦點 / 自我忽視」、「原生家庭問題」、「低自我價值感」、「隱藏自我」及「內科問題」等五項概念來解釋共依附現象，並以此提出共依附模式，他們認為共依者會藉由控制的方式強迫自己幫忙他人並產生上述五項概念的相關問題。

共依附特質除了對個人在生活上造成傷害外，對兩性關係的交往有密切的影響，甚至對於愛情關係結束後的心態調整亦有密不可分的關係（陳詩潔、吳麗娟，2008）。而相關研究指出不同依附類型者面對分手會呈現不同的因應行為，安全型依附者懂得愛自己並接納他人，排除型依附者則喜歡自由自在的感覺，此兩類型依附者對外在的人、事、物及自己本身是具有正面的思維，故遭遇分手時較能夠接受離別，且少有劇烈的負面情緒，除此之外也有所謂的焦慮依附型，焦慮依附者容易否定自我價值並對親密關係缺乏安全感，而焦慮依附者面對分手有最多的沮喪情緒，很難從失落的困境中走出（王慶福，2000；Bartholomew & Horowitz, 1991）。共依附者的特徵和焦慮依附者相似，二者在親密關係的相處上均容易產生適應不良的情況，對自己的判斷是負向的，並且在愛情中同為願意付出心力者，因此研究者推斷共依附特質和分手調適間可能具有某種程度的相關性，而吳昭儀與吳麗娟（2005）亦認為共依附者在面對愛情關係結束的因應行為是值得研究的議題，故本研究擬以此議題為研究方向。

## 三、分手調適與愛情關係

著名的愛情理論學家 Sternberg (1986) 建立了完整的愛情三角理論 (triangular theory of love)，分別為：1. 親密 (intimacy)：彼此依附、親近且有心靈交流的經驗，屬於情感向

度；2. 激情 (passion)：具有強烈的動力欲與對方結合，是令人興奮的動機成份；3. 決定與承諾 (decision/ commitment)：指決定愛人與願意長期維持愛情關係的決心，屬於愛情中的認知向度；Sternberg 認為，三種成份會隨著時間的長久而增加，各自所占的比例亦會有所不同，因此三項因素建立而成的三角形可代表個人的愛情經驗與愛情品質，亦能呈現在某一時間點上愛情關係的結構；Lemieux 與 Hale (2000) 認為，Sternberg 的愛情理論是測試愛情關係的良好指標，因其三項成份所建立的結構相當清晰且具有良好的預測力。張好珮與陸洛 (2007) 表示，愛情關係是一種親密的關係取向，即自我在心理上認定對方的重要性，互動時以雙方的關係為主要脈絡，並形成一種與對方成為一體的融合趨勢，具體而言，自我在行動之時會考慮對方的想法與喜好，顧慮對方的感受，關係中的變動會影響自我的情緒與行為。

李美枝 (1993) 認為，華人文化與西方文化相較之下，華人在愛情關係中尤其重視「你中有我，我中有你」的兩人關係，是故，在愛情的經營上，投入的情感愈濃厚、對另一件的依賴感愈重，在關係宣告結束時打擊與震撼將會愈深刻。Choo, Levine 與 Hatfield (1996) 認為戀愛時愛得愈黏緊者，在分手後會感受到較多的焦慮與痛苦，而愛得愈輕挑與隨便者，則會有瀟灑的態度，對於戀愛的結束並沒有很深的感慨。另外，更有研究 (Frazier & Cook, 1993; Sprecher, Felmlee, Metts, Fehr & Vanni, 1998) 發現，個體對愛情關係的親密度愈深刻、對愛情的承諾與責任愈重，其分手後會愈感挫折與憂傷，而對愛情關係的滿意度愈高及愈認真經營愛情關係者，會傾向於極想維持愛情的長久且不願意放棄感情，當面臨愛情必須結束時，亦會有愈多的負向情緒。可見，分手調適情形與愛情關係的發展，兩者間似乎存在一定程度的關連性。

王慶福與王郁茗 (2007)、陳月靜 (2001) 表示分手的相關議題值得研究，目前國外關於分手事件的文獻不在少數，但由於中外文化、國情存在明顯差異，其研究結論不見得適用於國內，而國內在此方面的研究中，多數學者專注於個體對於分手事件本身的認知、調適、復原歷程及結構因素 (王郁茗、王慶福、蘇完女，2002；王慶福、王郁茗，2007；李佩怡，1996；陳月靜，2001；劉惠琴，1995)。研究者於回顧相關文獻後認為，分手調適與相關變項間的關連性值得一探，因此，擬由大學生的共依附特質、愛情關係二項因素著手，探討其與分手調適行為間的相關性。

## 參、研究方法

### 一、研究對象

本研究以便利取樣方式，抽取北、中、南的國私立大學、科技大學與技術學院等性質不同的一~四年級大專院校學生為問卷施測對象，其中北部學校占了 37.4%，中部學校為 50.5%，南部學校則是 12.1%。而為了確實瞭解大學生分手調適的概況，因此在發放問卷時，以有戀愛分手經驗的大學生為調查對象，共發放 825 份問卷，有效問卷為 730 份，有效問卷回收率為 86.4%，其中男生為 343 人 (47.0%)、女生為 387 人 (53.0%)，一年級占

15.8%，二年級占 47.2%，三年級為 18.8%，四年級則是 18.2%。

## 二、研究工具

### (一) 分手調適量表

概括而言，國內針對分手議題的研究仍屬少數，在量表設計方面，大多是使用一般的情緒因應量表來測試分手概況，但針對不同的情緒來源，僅使用相同的因應量表似乎無法突顯學生們面對「分手」發生的真切失落情感（王慶福、王郁茗，2007；曾瑋琮，2008）；王慶福與王郁茗（2007）透過深度訪談的方式，以有分手經驗的 15 位大學男女生為對象，調查大學生的交往過程與處理分手的方式，對於分手的調適經驗，共得到正面與負面等 9 項態度，而後為詳加探究分手的認知與調適過程，其再針對此量表進行修改，施行預試題項分析與因素分析，篩選題項後編製成為計 115 題的分手調適量表，共 15 項構面，Cronbach's  $\alpha$  值介於 .780~.930 之間，本研究以此量表作為測量大學生分手調適的工具。

而研究中因考慮學生作答時間太長，可能造成學生失去耐性會有過多無效問卷，王慶福與王郁茗（2007）亦表示可根據研究者所需選擇子量表做測量，除了可節省測試時間外對研究結果也不至影響太大，因此，本研究挑選「分手後的痛苦」、「美好的回憶」及「分手學到的成長經驗」等構面題項，主要包括測試學生分手後的不捨與悲痛程度、珍惜與分手情人的友誼和懷念過去種種，及瞭解學生對逝去感情後所帶來的正面效應等題項。另外為了因應近來情殺與為情自殺等社會事件的頻傳，因此本研究再加入「報復的衝動」、「自我懷疑與否定」與「自責」等 3 項構面，以瞭解學生們在分手後所體會到的負面感受，是否對分手的戀人抱有懷恨在心的想法、因分手造成貶低自我價值與將分手的結局過度歸咎自己等概況。

分手調適量表總計有 6 個構面 67 個題項，採用李克特式五點量表 (Likert-type Scale) 法，以受試者自我體認及感受度加以回答，由從未如此、偶而如此、有時如此、時常如此與總是如此中勾選答案，分別給 1、2、3、4、5 分，分數愈高，即表示該構面感受愈深刻。研究中所得有效樣本資料的 KMO 統計量為 .958，顯示資料極適合進行因素分析，經以主成分法進行因素分析，採取最大變異正交轉軸，僅保留因素負荷量大於 .5 之題項，並選取特徵值大於 1.0 之因素，經進行二次因素分析後，得到與原量表相同的六項構面，分別為「分手後的痛苦」、「分手學到的成長經驗」、「自我懷疑與否定」、「美好回憶」、「報復的衝動」與「自責」等，其 Cronbach's  $\alpha$  值介於 .860 至 .960 之間，整體量表的 Cronbach's  $\alpha$  值為 .965，可知此量表有良好的信度與效度。

### (二) 共依附量表

國外測量共依附現象之量表種類繁多，其相異性包含題數、測試對象、量表構面及測試方式等，其中 Hughes-Hammer, Martsof 與 Zeller (1998) 結合護理師、醫生及心理學

家等多方面專業人士之經驗，所編寫之 CODAT (Codependency Assessment Tool) 最具有清楚之信效度數值且結果良好 (楊晴惠, 2000)。因此楊晴惠 (2000) 以 CODAT 作為量表主軸，並以多種其他共依附量表為輔撰寫「中文共依附量表」(CCDAT)，其不論樣本為 18~65 歲之病患家屬亦或為大專學生穩定性皆較其他量表佳，而吳昭儀與吳麗娟 (2005)、陳詩潔與吳麗娟 (2008) 亦採用楊晴惠所編製的「中文共依附量表」進行相關研究，兩研究之 Cronbach's  $\alpha$  係數皆達 .90，因考量東、西方國家的風俗民情差異性甚大，使用中文量表來評估本國人之共依附應較為適切，因此本研究將以 CCDAT 為測量工具。

本研究採用之中文共依附量表，原始題數為 58 題，使用李克特式五點量表法，以個人感受的深淺由從未如此、偶而如此、有時如此、時常如此與總是如此等選項中勾選答案，然後分別給予 1 至 5 分，分數愈高者表共依附特質愈強烈。其量表之因素分析合適性指標 KMO 值為 .939，表示題項間有共同因素存在，此資料適合作因素分析；經二次因素分析刪除因素負荷量低於 .5 的題項，並選取特徵值大於 1.0 之因素，最後可得「他人焦點 / 自我忽視」、「低自我價值感」、「內科問題」、「隱藏自我」與「原生家庭問題」等五個構面。其中「他人焦點 / 自我忽視」主要測試受試者忽略自我與以他為重的程度；「低自我價值感」則是欲瞭解大學生缺乏自信心與否定自我的概況；「內科問題」包括了是否會覺得自己生病了、覺得自己的健康不如他人等詢問生理概況的相關問題；「隱藏自我」可代表學生表達自我感受及了解自我想法與慾望的層面；「原生家庭問題」是為了解大學生的家庭氣氛為何及家人相處的情況。各構面之 Cronbach's  $\alpha$  值介於 .712 至 .891 之間，整體量表的 Cronbach's  $\alpha$  值為 .939，顯示本量表有不錯信度與效度。

### (三) 愛情關係量表

本研究採用王慶福 (1995) 的愛情關係量表，此量表經因素分析可分為「親密」、「激情」、「承諾」等三種構面，與 Sternberg (1986) 的愛情三角理論相符合，顯示量表具有建構效度；王慶福曾以此量表進行愛情關係的系列相關研究，發現此研究工具具有良好之因素結構效度及其他量表效度之佐證；而李怡真與林以正 (2006) 亦延用王慶福之愛情關係量表測試大學生在愛情關係中的情緒表達衝突，分量表之內部一致性於 .830~.900 之間；可見，王慶福所編製之愛情關係量表除了支持 Sternberg 愛情理論的三角學說外，亦適合用來瞭解台灣大學生愛情關係的發展概況。

原量表共有 24 題，採用李克特式五點量表法，從相當不符合、不符合、普通、符合與相當符合中勾選答案，分別給予 1 至 5 分，分數愈高，表示學生對愛情關係的感受愈深刻。其量表之因素分析合適性指標 KMO 值為 .956，經因素分析後，可得三個構面，各題項皆列入王慶福所設定之「親密」、「激情」、「承諾」等三項構面之中，其中親密構面主要測試愛情中的情感成份，激情構面則是愛情慾望的動機成份，而承諾代表對長久愛情關係的認知成份。各 Cronbach's  $\alpha$  值介於 .903 至 .929 之間，整體量表的 Cronbach's  $\alpha$  值為 .952，由以上結果可知本量表具有之良好信、效度。

### 三、分析方法

本研究將有效問卷進行編碼、輸入並校對，運用 SPSS 軟體進行資料處理的工作，依據研究目的及變項性質進行各項統計分析：包括描述性統計分析、*t* 檢定、典型相關分析等。

## 肆、結果與討論

### 一、共依附特質與分手調適之典型相關分析結果

為能瞭解大學生共依附特質 5 個層面與分手調適 6 個層面之間的整體相互關係，遂進行典型相關分析。此分析中係以共依附量表中的「他人焦點 / 自我忽視」、「低自我價值感」、「內科問題」、「隱藏自我」及「原生家庭問題」等作為控制變項（X 變項），且將分手調適中的：「分手後的痛苦」、「分手學到的成長經驗」、「自我懷疑與否定」、「美好的回憶」、「報復的衝動」與「自責」為效標變項（Y 變項），以進行兩組之間的典型相關分析。由研究結果發現大學生共依附的各個變項之線性組合與分手調適的各個變項之線性組合間有顯著關係，典型相關分析結果共獲得二個顯著相關 ( $p < .05$ )，相關係數為 .535 及 .365。表 1 為典型相關分析摘要表，圖 1 則為其對應之典型相關結構圖，結構圖中僅保留典型相關負荷量大於 .30 者。

表 1. 共依附特質與分手調適之典型相關分析摘要表

控制變項 (X 變項)	典型因素		效標變項 (Y 變項)	典型因素	
	$\chi_1$	$\chi_2$		$\eta_1$	$\eta_2$
他人焦點 / 自我忽視	.310	.536	分手後的痛苦	.801	.348
低自我價值感	.345	.707	分手學到成長經驗	.084	.536
內科問題	.805	.343	自我懷疑與否定	.848	.364
隱藏自我	.367	.792	美好的回憶	.250	.878
原生家庭問題	.792	.139	報復的衝動	.804	-.212
			自責	.766	.170
抽出變異數百分比	.325	.310	抽出變異數百分比	.444	.230
重疊	.093	.041	重疊	.127	.031
			$\rho^2$	.287	.133
			$\rho$	.535*	.365*

\* $p < .05$

#### (一) 共依附與分手調適之第一個典型相關結構

就第一組典型相關結構而言，主要是由 X 組變項中的「他人焦點 / 自我忽視」、「低自我價值感」、「內科問題」、「隱藏自我」及「原生家庭問題」等層面，透過第一個典型變項 ( $\chi_1$ ) 來影響 Y 組變項中的「分手後的痛苦」、「自我懷疑與否定」、「報復的衝動」與



圖1. 共依附與分手調適之典型相關分析圖

「自責」（其中「分手學到的成長經驗」、「美好的回憶」與第一個典型因素  $\eta_1$  之相關負荷量未達 .30，較不具影響力）。由典型變項的結構係數來看，大學生在「他人焦點 / 自我忽視」、「低自我價值感」、「內科問題」、「隱藏自我」及「原生家庭問題」等層面的得分愈高，則其「分手後的痛苦」、「自我懷疑與否定」、「報復的衝動」與「自責」的得分也愈高；換句話說，當大學生的共依附性特質愈強烈，意即愈以他人為焦點而忽略自我、自我價值感低、容易隱藏自我、自覺有愈多的內科與原生家庭問題時，則分手事件對於其所帶來的「分手後的痛苦」、「自我懷疑與否定」、「報復的衝動」與「自責」等負面影響也愈嚴重。

結果顯示，對共依附特質者而言，其對於愛情關係之結束較難以釋懷，吳昭儀與吳麗娟 (2005) 統合諸多學者之理論，發現共依附者具有如下的特質：1. 成癮於關係中：個人得不到應有的愛與關懷，因此加深了渴望得到愛的慾望，陷入尋找親密關係的痛苦之中，更無法接受失去；2. 他人焦點 / 自我忽視：認為自己必須對他人的生活負責，過份強調自己對他人的重要性，而忽略自我；3. 依賴：將自己快樂與否的決定權置於他人手上，認為生命中沒有對方便失去意義；4. 隱藏自我：恐懼自己不被他人所接受，因此不敢展現自我個性，以妥協的方式來換取對方的喜愛。綜而言之，共依附特質者一則基於過分依賴與控制，無法忍受關係結束，於是產生激烈報復手段；另一則由於自我價值低落，以他人為焦點，而產生過多的自我批判與檢討，認為自己要為關係結束負責，並試圖合理化對方的所有行為；或許是因此等特質使得共依附者於分手後無法健康調適其情緒與心態。

而除了可能是共依附者本身的特質導致負面因應行為外，另一個原因可能是對愛情

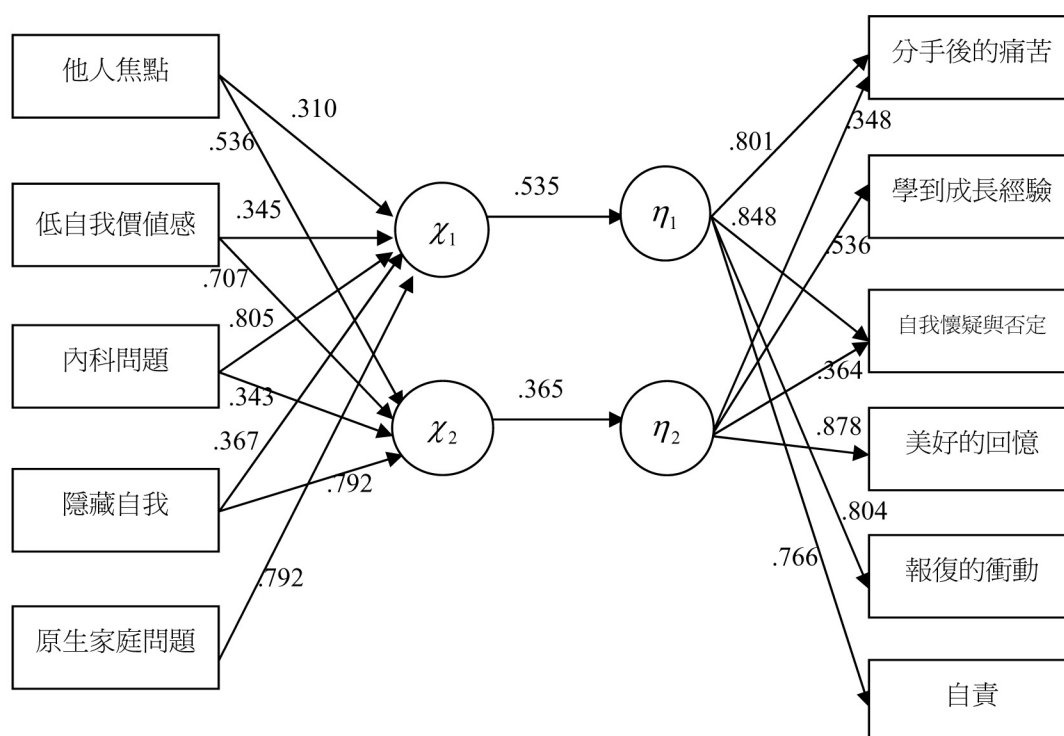

的態度。吳昭儀與吳麗娟 (2005) 指出，大學生的共依附程度愈高會愛得愈瘋狂，Dear 與 Roberts (2002) 有類似的觀點，認為共依附者在感情中缺乏自信與安全感，有強烈的控制慾望，渴望掌握愛情的發展，害怕被拋棄，更不願意結束愛情。楊茜如 (1998) 指出，愈傾向瘋狂愛的人，愈容易出現報復、否認、自我傷害的行為，因對愛情的過份執著，使得共依附者無法理性面對分手。Cho & Cross (1996) 針對台灣大學生的研究同樣發現，瘋狂愛特質愈高的大學生，其情緒波動劇烈，無法有效解決兩性關係中的矛盾與壓力。具體而言，個體的共依附特質愈高時，其愛情態度愈傾向瘋狂愛，加上其人我界域不清的特點，可能使其在面臨分手時產生焦慮，以及極大的情緒張力，因此很可能會採取報復、否認、自我傷害等較為負面的因應行為。而本研究結果支持前述學者的論點，數據顯示大學生的共依附特質與分手後的種種負向情緒相關，包括了「分手後的痛苦」、「自我懷疑與否定」、「報復的衝動」與「自責」，此點可提供家庭、學校或社會作為輔導與協助學生處理感情困擾時的參考。

## (二) 共依附與分手調適之第二個典型相關結構

在第二組典型相關中，主要由 X 組變項中的「他人焦點 / 自我忽視」、「低自我價值感」、「內科問題」及「隱藏自我」等層面，透過第二個典型變項 ( $\chi_2$ ) 來影響 Y 組變項中的「分手後的痛苦」、「分手學到的成長經驗」、「自我懷疑與否定」及「美好的回憶」(其中 X 組變項中的「原生家庭問題」與  $\chi_2$ ，Y 組變項中的「報復的衝動」、「自責」與  $\eta_2$  之相關負荷量均未達 .30，較不具影響力)。由典型變項的結構係數來看，大學生在「他人焦點 / 自我忽視」、「低自我價值感」、「內科問題」及「隱藏自我」等 4 個層面的得分愈高時，其在「分手後的痛苦」、「分手學到的成長經驗」、「自我懷疑與否定」及「美好的回憶」的得分亦然。可知，當大學生在以他人為焦點而產生自我忽視、降低自我價值、隱藏自我感受及內科問題方面的傾向愈強烈時，其在面臨分手事件時會感到較大的痛苦並產生自我懷疑，但同時卻也能由事件中學到成長的經驗與回憶美好的相處時光。

Hatfield 與 Rapson (1996) 提出「愛情基模」的理論，認為個體在愛情關係中會存有期待，對自己、對他人及對感情事件的發展等，而在此愛情基模中，對情感抱有極度期待與需求者，會不斷地修正與調整愛情走向，甚至是分手後亦然。Ferring 與 Filipp (2000) 表示，面對失落事件的當下，個人會採取調適的策略，透過改變自我的定位與目標，以期達到能調整承受遇到失去事件的苦痛；王慶福與王郁茗 (2007) 亦指出，分手事件的挫折會使人痛心疾首，對自我與他人萌生懷疑的心態，但相對的，在認知上會回顧感情過程的狀態，從中得到分手的原因與成長的契機。由此組典型相關分析結果顯示，共依附特質者面臨分手事件時，雖然都會伴隨著產生負面情緒與消極態度，但若其有較不明顯的原生家庭問題，則能由分手經驗中獲得正向體認，在沉澱心情走出傷痛後，過去的種種反而是一種美好回憶。根據 Friel 與 Friel (1987) 觀點，共依者的罪惡感、羞恥感和被拋棄的恐懼乃源於原生家庭的功能障礙，尤其是親子關係往往造就了互依人格；共依附特質者由於對感情投入太過深刻，面臨分手事件時易產生負面感受，但若個體在健康的原生家庭中成長，其

反而能在情感結束後得到正面的效應，分手後所帶來的結果，不見得僅是痛苦與懷疑，個體有可能從失敗中記取成長的經驗並能回想過去的美好，此結論凸顯了健全家庭功能的重要性。

綜合以上二組典型相關結果可知，共依附特質愈高，分手事件所帶來的負面影響也愈高，但若其家庭功能健全的話，則能由分手經驗中獲得正向體驗與成長，而不是持續陷於陰霾。這表示具共依附特質者的確容易為愛情的結束感到悲傷、痛苦，但若能獲得家人支持、安慰，也能由痛苦悲憤中走出，進而藉由經驗以成長。一般而言，不管共依附特質如何，部分學者（吳麗雲，2001；柯淑敏，1996）認為，個體由分手到復原所需的時間，需要三到六個月才能平撫傷痛的心情，而王郁茗、王慶福與蘇完女（2002）更明確指出，大部分的大學生在分手後六個月以內能夠走出陰霾、恢復情緒，並且能夠藉由分手經驗審視自我及異性，對愛情關係有正面的學習。因此，共依附特質高者固然應受到關切，但也無需特別為其憂心，給予適當的支持與安慰，其傷痛能隨著時間而平復。

## 二、愛情關係與分手調適之典型相關分析結果

表 2. 愛情關係與分手調適之典型相關分析摘要表

控制變項 (X 變項)	典型因素		效標變項 (Y 變項)	典型因素	
	$\chi_1$	$\chi_2$		$\eta_1$	$\eta_2$
親密	.943	.196	分手後的痛苦	.216	.400
			分手學到成長經驗	.604	.676
激情	.805	.457	自我懷疑與否定	.474	.363
			美好的回憶	.317	-.208
承諾	.360	.926	報復的衝動	.534	.182
			自責	.385	.312
抽出變異數百分比	.556	.368	抽出變異數百分比	.195	.154
重疊	.120	.041	重疊	.042	.017
			$\rho^2$	.216	.112
			$\rho$	.465*	.335*

\* $p < .05$

為能瞭解大學生愛情關係 3 個層面與分手調適 6 個層面之間的整體相互關係，研究中以愛情關係量表中的「親密」、「激情」及「承諾」等作為控制變項（X 變項），且將分手調適中的「分手後的痛苦」、「分手學到的成長經驗」、「自我懷疑與否定」、「美好的回憶」、「報復的衝動」與「自責」為效標變項（Y 變項）。由研究結果發現大學生愛情關係的各個變項之線性組合與分手調適的各個變項之線性組合間有顯著關係，典型相關分析結果共獲得二個顯著相關 ( $p < .05$ )，相關係數為 .465 及 .335。表 2 為典型相關分析摘要表，

圖 2 則為其對應之典型相關結構圖，結構圖中僅保留典型相關負荷量大於 .30 者。



圖2. 愛情關係與分手調適之典型相關分析圖

### (一) 愛情關係與分手調適之第一個典型相關結構

在第一組典型相關結構中，主要是由 X 組變項中的「親密」、「激情」及「承諾」等因素，透過第一個典型變項 ( $\chi_1$ ) 來影響 Y 組變項中的「分手學到的成長經驗」、「自我懷疑與否定」、「美好的回憶」、「報復的衝動」與「自責」（其中「分手後的痛苦」與第一個典型因素  $\eta_1$  之相關負荷量未達 .30，較不具影響力）。由典型變項的結構係數來看，大學生在「親密」、「激情」及「承諾」層面得分愈高時，則其在「分手學到的成長經驗」、「自我懷疑與否定」、「美好的回憶」、「報復的衝動」與「自責」得分也愈高。因此，若大學生深刻感受到愛情關係中的「親密」、「激情」及「承諾」，當其面臨分手事件時愈會產生較高的自我懷疑與否定，甚至會有報復的衝動與自責的感受，但同時卻也能夠由過程中學習到成長經驗，並會回憶相處時的美好時光。

Frazier 與 Cook (1993)、Sprecher, Felmlee, Metts, Fehr 與 Vanni (1998) 發現，個體對愛情關係的親密度愈深刻、對愛情的承諾與責任愈重，其分手後會愈感挫折與憂傷，而且對愛情關係的滿意度愈高及愈認真經營愛情關係者，會傾向於極想維持愛情的長久而不願意放棄感情，當面臨愛情必須結束時，會產生嚴重程度的負向情緒。Choo, Levine 與 Hatfield (1996) 也表示，對愛情態度為「漫不經心」與「不感興趣」者，在分手後的反應較為平靜，但「黏人型」者則會減少愉悅輕鬆的心情，甚至會有較多焦躁、不安與哀傷，愛得愈黏緊的人分手後會感到愈痛苦。可見不少研究皆傾向於認為，投入感情愈濃烈者分手時會產生愈多的負向情緒，本研究也發現類似結論，而本文的負向情緒係指會有更深的「自我懷疑與否定」、「報復的衝動」與「自責」感受。此類似於「投資理論」的觀點，

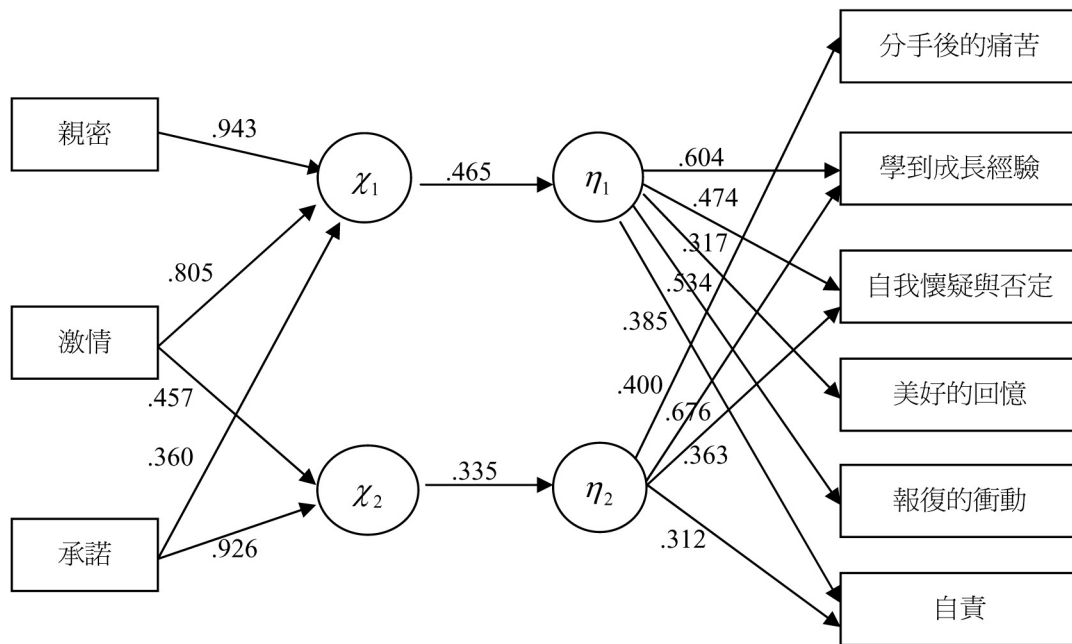
「愛情關係的發展」和「分手時悲傷」有所關聯，在愛情發展時投入愈多、用情愈深、關係愈黏膩者，分手的影響也會愈大，自然難以接受分手的事實。形成此種關係的其中一項原因，或許是因為分手的起因多半令人無法接受，本研究雖未針對受試者分手原因進行調查，但根據修慧蘭、孫頌賢 (2002) 探究台灣大學生的分手歷程後發現，由伴侶間的差異性、移情別戀或因為外力介入等影響成為分手決定的重要因素；倘若起因是前者，應使人較容易釋懷，但若為後兩者，多半令當事者心有不甘，難免產生自我懷疑、自責或報復的心態。而事實上，分手後負向情緒或行為的產生通常發生在被动分手者，被动分手者具有自責、較強烈的失落與悲傷、生氣、失控感、不解與困惑，甚至自我否定、懷疑，更會有遭遺棄的感覺（林姿穎，2004）。

然而由數據結果的另一方面而言，分手雖是一種失落感受，對個人會產生負面的情緒，但此亦是一種生活的轉變，在透過失去的過程中，個體反而可能從其中瞭解珍惜的可貴，並且變得更加成熟，讓自己更能步入新的社會情境，有助於下一段感情的發展 (Hebert & Popadiuk, 2008; Tashiro & Frazier, 2003)。此接近於簡春安 (1996) 所言之「成長式分手」，是最佳的分手處理方式，能用成長式分手的人有以下的一些特質：能面對現實、能有適度的情緒發洩、能有合理化的解釋、能分析自己的缺點且能改過。基本上，個體若具備正向積極愛情關係信念，在面對分手時，較能以成長的觀點看待關係的意義；如果個體對於關係信念較為消極，在面對分手時，對關係解釋較為負面，容易陷入負面情緒或出現不良反應。愛情愈是美好、愈讓人意亂情迷，那麼失戀的傷痛就必定刻骨銘心，失去時的悲傷，讓個體更加懷念愛情裡的甜美及收穫，正如 Worden (1991) 所認為，正常的悲傷是合理且可被接受的心理與生理反應，往往能透過個人的調適與時間的流逝而康復。

## （二）愛情關係與分手調適之第二個典型相關結構

第二組典型相關中，主要是由 X 組變項中的「激情」及「承諾」因素，透過第二個典型變項 ( $\chi_2$ ) 來影響 Y 組變項中的「分手後的痛苦」、「分手學到的成長經驗」、「自我懷疑與否定」與「自責」（其中「親密」與第二個典型因素  $\chi_2$  以及「美好的回憶」、「報復的衝動」與第二個典型因素  $\eta_2$  之相關負荷量未達 .30，較不具影響力）。由典型變項的結構係數來看，大學生在 X 變項的「激情」及「承諾」得分愈高時，則其在「分手後的痛苦」、「分手學到的成長經驗」、「自我懷疑與否定」與「自責」的得分亦如此。換句話說，當大學生在愛情關係中，於「激情」及「承諾」層面的感受愈強烈時，於愛情結束必須分手時，會產生較多的「分手後的痛苦」、「分手學到的成長經驗」、「自我懷疑與否定」與「自責」。

「激情」構面的題項包含感受到對方的吸引力、是否在一天中時常想念對方與只要和對方在一起就能得到快樂等等，主要測試愛情關係的興奮與愛慕程度，「承諾」構面則包括對對方的真實情意、想跟對方長久在一起與認定對方為未來伴侶等等的題項，主要在於瞭解愛情關係中的承諾程度。由研究結果可知，愛慕程度愈濃烈、對愛情的承諾愈重的大學生，在經歷分手的沮喪後，會產生極負面的感受，但卻也能由此不愉快事件中獲取經

驗，經由過程中蛻變成長。關於「分手後的痛苦」、「自我懷疑與否定」與「自責」等方面的發現，呼應了 Sprecher, Felmlee, Metts, Fehr 與 Vanni (1998) 的看法，其認為對愛情關係的承諾愈強且對關係的投資愈多者，在分手後會感受到愈多的沮喪與悲傷，面對關係的結束會感到束手無策，對於被迫接受分手者，甚至會產生懷疑與否定自我的情緒，劉惠琴 (1995) 也表示，在感情中被迫接受分手者，會將分手的原因歸咎於自我，意即容易產生自責心態。另一方面而言，研究結果中值得關切與欣慰的是，分手經驗並非全然是損害的，其亦可能存在某種正向價值，在經歷關係結束的失落感過後，大學生能在恢復情傷的過程中得到新的自我與成長經驗，並因而能重新投入生活。

### 三、不同性別的分手調適差異

表 3 之檢定結果可知，性別在「分手後的痛苦」、「報復的衝動」與「自責」等層面的差異達到顯著水準；男大學生在「分手後的痛苦」、「報復的衝動」及「自責」的分數皆高於女大學生，代表男性於感情結束時在此等負向情緒方面的調適較女性不佳，對於分手事件似乎較無法釋懷。

表 3. 性別在分手調適之差異檢定表

	男生 (n=343)		女生 (n=387)		t 值
	平均數	標準差	平均數	標準差	
分手後的痛苦	2.47	.91	2.26	.90	3.50*
分手學到成長經驗	3.10	.89	3.06	.84	-.55
自我懷疑與否定	2.28	.97	2.22	.98	.89
美好的回憶	2.80	.88	2.81	.91	-.24
報復的衝動	1.85	.94	1.69	.88	2.44*
自責	2.11	.88	1.97	.92	2.09*

\* $p < .05$

「分手後的痛苦」、「報復的衝動」與「自責」等三項構面，在分手調適量表中代表的是負面的情緒，此顯示出男大學生比女大學生更無法坦然地面對逝去的愛情，當面臨失去時，會感受到過度的苦痛、無法接受分手的事實，甚至會產生玉石俱焚的衝動亦或是無法原諒自我的消極情緒。一般而言，感情結束的原因很多，不管是男性或女性，對於知覺到對愛情關係結束的預期、愛情交往時間的長短和分手事件發生的突然性，均可能影響分手後的悲傷程度，只是男女所展現出的反應似乎有所不同。國內外均有學者針對研究結論提出自己的論點，來解釋性別間行為差異的可能原因。趙慧敏 (2006) 表示女性大多會找尋適當的管道來排除分手後的悲傷，但男性卻傾向保持沉默，亦或藉以煙酒類來麻痺自我，甚至可能會有暴力舉動；曾瑋琍 (2008) 探討大學生分手因應的研究亦發現，在報復對方、自我傷害與自我貶抑上，男性顯著高於女性。而國外 Robak 與 Weitzman (1995) 的研究亦出現類似看法，認為大學男生度過分手傷痛期所需要的時間比女生來得長，至於男

性為何較無法走出分手的傷痛，對此，Hughes (2001) 表示，由於女性對愛情的敏感性較高，一旦感情出現不協調會比男性更早發現，並且提出分手，因此男性往往在措手不及的情況下面對親密關係的結束，造成內心的衝擊與茫然。

在台灣的传统文化脈絡下，女性被塑造出養育、照顧及幫助他人的正向特質，此特質明顯地與共依附特質有相通之處，許儀真 (2002) 曾針對台灣女性的共依附特質進行相關探討後指出，愈女性化者，其認同照顧者角色及透過助人關係獲得意義感的傾向愈高。本研究於前述探討共依附特質與分手調適之相關性時發現，大學生的共依附性愈高時，分手事件所帶來的負面影響也愈大，然而，此處的數據卻顯示，男性於感情結束時其負向情緒的調適較女性不佳，此顯然與過去認為女性共依附特質較高的論點不符，究竟正如吳昭儀與吳麗娟 (2005)、陳詩潔與吳麗娟 (2008) 所指，男性的共依附特質較女性為高所致，或是如吳昭儀與吳麗娟所認為，男性受到了「做自己」與「負責任」的雙重束縛，比女性在情緒的表達上受到更多壓抑，無法真實的呈現自我，還是在時代變遷下新女性的意識抬頭，女性逐漸不再只是照顧者的角色所致，實際原因有待進一步探查。

## 伍、結論與建議

### 一、結論

#### (一) 大學生的共依附特質與分手調適間具有二組顯著的典型相關

1. 當大學生在共依附性的五項特質愈高時，則分手事件所帶來的「分手後的痛苦」、「自我懷疑與否定」、「報復的衝動」與「自責」等負面影響也愈大。
2. 當大學生在以他人為焦點而產生自我忽視、降低自我價值、隱藏自我感受及有內科問題方面的傾向愈高時，其在面臨分手事件時愈會感到痛苦與產生自我懷疑，但同時卻也能得到成長的經驗與回憶美好的片段。

#### (二) 大學生的愛情關係與分手調適間具有二組顯著的典型相關

1. 若大學生體會到愛情關係中愈多的「親密」、「激情」及「承諾」，當其面臨分手事件時愈會產生較高的自我懷疑與否定，甚至會有報復的衝動與自責的感受，但同時卻也能夠由過程中學習到成長經驗，並會回憶相處時的美好時光。
2. 當大學生在愛情關係中，於「激情」及「承諾」層面的感受愈強烈時，於愛情結束必須分手時，會產生較多的「分手後的痛苦」、「分手學到的成長經驗」、「自我懷疑與否定」與「自責」。

綜合以上可知，大學生的共依附特質、愛情關係與分手調適各層面之間確實具相關性。本文著重於大學生的共依附特質、愛情關係的發展程度，所獲結論似乎與一般所預期的結果相同，然影響分手調適行為的因素無法細數，依據研究者多年輔導經驗發現，分手方式與調適行為間常有所關連，毀滅式分手、墮落式分手、哀怨式分手或成長式分手的行為表現都不太相同，愛情的關係中，個體間不同的個性、相處模式及投入程度均會造就出

不同的愛情結果，連帶影響戀情結束時的心理與生理反應。是故，究竟共依附特質、愛情關係之於分手調適所扮演的角色，僅為表面所見之簡單關聯而已，或與其他相關因素連結共同影響分手調適行為，值得針對其相關結構進一步探究。

### （三）性別在分手調適上存在顯著差異

男女學生在「分手後的痛苦」、「報復的衝動」、「自責」等構面的差異性達到顯著水準，數據顯示男大學生在「分手後的痛苦」、「報復的衝動」與「自責」的分數高於女大學生，可見男性學生分手調適的能力較女性為差。

## 二、建議

### （一）協助大學生發現自我價值與懂得失去所帶來的成長意義

本研究結果顯示，共依附特質愈強烈的大學生，在分手後會承受較多的痛苦，且會懷疑與否定自我，嚴重者會有報復對方的心理，但在走過傷痛之後，亦能從此段經驗中找尋到人生轉變的契機，變得更加成熟。因此若能幫助學生奠定自我價值，協助其建立適當的自我疆界，分清自己與情人的界限，不將過度的依賴誤認為是愛情的表現，將自我需求以合理溫和的態度訴說予對方，建立雙方良好的互動，以促進親密關係的經營，即使到了愛情關係不得不結束的階段，也能因自我的肯定而降低傷痛，並減少分手後的責怪與不滿。

### （二）建立學生愛情關係的健康觀念與面對分手後的調適之道

由本研究結果可知，在愛情關係中投入愈多的大學生，其對於分手後不論是正面或是負面的感受皆更為深刻。愛情關係對大學生而言是生活的主要重心之一，對感情的投入若無法拿捏適度的分寸與擁有健康的價值觀，往往在面臨分手之時會造成嚴重的傷害，而在經歷分手的失落過程中，大學生若能有良好的調適狀況，便能從此經驗中獲得成長，且有助於下段戀情的經營。因此，各大專院校可多開設有關於愛情與兩性關係的課程，或定期舉辦校園戀愛學分講座，教導學生以健康面對親密關係及理性處理分手問題，使學生於生活中學習如何正確經營愛情關係，以及建立健康的態度來面對及調適分手。

### （三）鼓勵男大學生適當表達自我需求與情緒

本研究發現男大學生相較於女大學生分手調適的能力較差，男學生在分手後會感受到較多的痛苦與自責，本研究認為，由於現代的男生受到傳統觀念與現代教育的衝突影響，一方面必須堅守男人自尊與本質，但另一方面亦要顧及新好男人的角色，在雙重壓力之下造成心理的矛盾與負擔。其中值得關切之點為，男大學生在分手調適的報復衝動亦高於女大學生，現代社會新聞情殺事件頻頻發生，而男性在力量上有先天性的優勢，可能造成的傷害甚鉅，因此相關輔導單位應該幫助男大學生建立健康的感情價值觀，走出傳統的束縛，適時的表達自我需求與情緒，方能在面臨分手事件時坦然以對，降低事件的傷害。

### 三、未來研究方向

本研究旨在於探究大學生的愛情關係、共依附特質與分手調適行為間的相關性，以期研究結果能提供相關單位於輔導學生面對感情問題時的一項有利參考。而愛情關係與共依附對分手調適而言，皆屬事前的影響因素，未來可進一步探討事後的影響因素，如：社會支持與下段戀情的開始等議題與分手調適間的關連。

研究者於進行問卷設計時，並未針對戀情維持時間長短、發生時之年齡進行調查與處理，而戀情的長短、發生的年紀，經常會有不一樣的調適行為，因此，研究中的效度可能會因變項的欠缺考量而降低，這是日後進行類似研究時須注意之處。再者，研究中要求填答者以印象最深刻的一次戀情作為回答依據，此方式對回答者而言雖然較淺顯易懂，但愛情與分手狀況是變動式的情感發展，填答者或許會出現記憶偏誤的情況，此為量表式研究受到侷限之處，未來若能克服此限制，透過與回答者面對面的訪談，以收集相關的實際經驗作為研究依據，將可助於瞭解分手調適的真實情況，並能給相關的輔導單位更為確切的建議。

## 參考文獻

### 一、中文部分

- 王郁茗、王慶福、蘇完女 (2002)。大學生對分手的調適與復原歷程初探。中國輔導學會 2002 年年會暨諮商心理與輔導專業學術研討會。
- 王慶福 (1995)。大學生愛情關係徑路模式之分析研究。國立彰化師範大學輔導研究所博士論文，未出版，彰化市。
- 王慶福 (2000)。當男孩愛上女孩：人際依附風格類型搭配、愛情關係與關係適應之研究。**中華輔導學報**，5，177-201。
- 王慶福、王郁茗 (2007)。分手的認知及調適之評量研究。**中華心理衛生學刊**，20(3)，205-233。
- 吳昭儀、吳麗娟 (2005)。大學生的共依附與愛情態度之相關研究。**教育心理學報**，36(3)，241-263。
- 吳麗雲 (2001)。男女分手後的調適與輔導。**諮商與輔導**，186，40-42。
- 李佩怡 (1996)。臺灣地區大學生失落事件、失落反應與調適行為之描述性研究 -- 以北部四所大學為例。**中華心理衛生學刊**，9(1)，27-54。
- 李怡真、林以正 (2006)。愛情關係中的情緒表達衝突之縱貫研究。**中華心理學刊**，48(1)，53-67。
- 李美枝 (1993)。從有關公平判斷的研究結果看中國人之己關係的界線。**本土心理學研究**，1，267-300。
- 林姿穎 (2004)。成人愛情分手復原力模式之研究。暨南大學輔導與諮商研究所碩士論文，



未出版，南投縣。

- 柯淑敏 (1996)。親密關係分手的研究。《學生輔導》，43，108-115。
- 許儀真 (2002)。台灣成年女性性別角色特質、共依附和自尊之相關研究。國立台灣師範大學教育心理與輔導研究所碩士論文，未出版，台北市。
- 張妤玥、陸洛 (2007)。愛情關係中對方衝突管理方式與自身關係滿意度之關連。《中華心理衛生學刊》，20(2)，155-178。
- 陳月靜 (2001)。大學生愛情關係分手的研究。《中國醫藥大學通識教育年刊》，3，29-42。
- 陳詩潔、吳麗娟 (2008)。大學生的共依附特質、自我感受與愛情關係品質之相關研究。《教育心理學報》，40(1)，153-178。
- 曾瑋琍 (2008)。大學生共依附特質與戀愛分手因應策略之相關研究。淡江大學教育心理與諮商研究所碩士論文，未出版，台北縣。
- 楊茜如 (1999)。大學生愛情觀、性別角色與兩性關係及相關因素之研究。彰化師範大學教育研究所碩士論文，未出版，彰化市。
- 楊晴惠 (2000)。中文共依評估量表之信效度研究。長庚大學護理學研究所碩士論文，未出版，桃園縣。
- 趙慧敏 (2006)。青少年分手後的個人因應、社會支持與身心健康之關聯性探討。東吳大學心理學系碩士論文，未出版，台北市。
- 修慧蘭、孫頌賢 (2002)。大學生愛情關係分手歷程之研究。《中華心理衛生學刊》，15(4)，71-92。
- 劉惠琴 (1995)。大學生 " 分手 " 行為研究 -- 結構因素與歷程因素。行政院國家科學委員會專題研究計劃成果報告 (NSC84-2413-H-031-004)。
- 簡春安 (1996)。《婚姻與家庭》。台北縣：空中大學。

## 二、英文部分

- Bartholomew, K. & Horowitz, L. M. (1991). Attachment styles among young adults: A test of a four-category model. *Journal of Personality and Social Psychology*, 61, 226-244.
- Brehm, S. S. (1987). Coping after a relationship ends, in Snyder, C. R. & Ford, C. E. (Eds.), *Coping with negative life events: clinical and social psychological perspective*. New York and London: Plenum Press.
- Cermak, T. L. (1986). Diagnostic criteria for codependency. *Journal of Psychoactive Drugs*, 18(1), 15-20.
- Cho, W. & Cross, S. E. (1996). Taiwanese love styles and their association with self-esteem and relationship quality. *Genetic, social, & General Psychology Monographs*, 12(3), 283-309.
- Choo, P., Levine, T., & Hatfield, E. (1996). Gender, love schemas, and reactions to romantic break-ups. *Journal of Social Behavior & Personality*, 11(5), 143-160.
- Cullen, J. & Carr, A. (1999). Codependency: an empirical study from a systemic perspective.

- Contemporary family therapy*, 21, 505-526.
- Dear, G. E. & Roberts, C. M. (2002). The relationships between codependency and femininity and masculinity. *Sex Role*, 46, 159-165.
- Donald, M., Dower, J., Correa-Velez, I., & Jones, M. (2006). Risk and protective factors for medically serious suicide attempts: A comparison of hospital-based with population-based samples of young adults. *Australian and New Zealand Journal of Psychiatry*, 40, 87-96.
- Felmlee, D. H. (1994). Who's on top? Power in romantic relationship. *Sex Role*, 31, 275-295.
- Ferring, D. & Filipp, S. H. (2000). Coping as a "reality construction": On the role of attentive, comparative, and interpretative processes in coping with cancer. In J. H. Harvey & E. D. Miller. (Eds.), *Loss and trauma*. (pp. 146-165). Philadelphia, PA: Brunner-Routledge.
- Fischer, J., Spann, L., & Crawford, D. (1991). Measuring codependency. *Alcoholism Treatment Quarterly*, 8, 87-99.
- Frazier, P. A. & Cook, S. W. (1993). Correlates of distress following heterosexual relationship dissolution. *Journal of Social and Personal Relationships*, 10, 55-67.
- Friel, J. C. & Friel, L. D. (1987). Uncovering our frozen feelings: The iceberg model of codependency. *Focus on the Family and Chemical Dependency*, 11, 40-46.
- Hatfield, E. & Rapson, R. P. (1996). *Love and sex: Cross-cultural perspectives*. New York: Allyn & Bacon.
- Hebert, S. & Popadiuk, N. (2008). University students' experiences of nonmarital breakups: A grounded theory. *Journal of College Student Development*, 49(1), 1-14.
- Hoff, L. A. (1995). *People in crisis: Understanding and helping*. San Francisco: Jossey-Bass Publishers.
- Hughes, Z. (2001). Why men and women leave. *Ebony*, 56, 142-144.
- Hughes-Hammer, C., Martsof, D. S. & Zeller, R. A. (1998). Depression and codependency in women. *Archives of Psychiatric Nursing*, 12(6), 326-334.
- Lemieux, R. & Hale, J. L. (2000). Intimacy, passion, and commitment among married individuals: Further testing of the Triangular Theory of Love. *Psychological Reports*, 87, 941-948.
- Lewandowski, G. W., Aron, A., Bassis, S., & Kunak, J. (2006). Losing a self-expanding relationship: Implications for the self-concept. *Personal Relationships*, 13, 317-331.
- Parkes, C. M. & Weiss, R. (1983). *Recovery from bereavement*. New York: International University Press.
- Robak, R. W. & Weitzman, S. P. (1995). Grieving the loss of romantic relationships in young adults: An empirical study of disenfranchised grief. *Omega*, 30, 269-281.
- Sbarra, D. A. (2006). Predicting the onset of emotional recovery following non-marital relationship dissolution: Survival Analyses of sadness and anger. *Personality and Social*

- Psychology Bulletin*, 32, 298-312.
- Smith, H. S. & Cohen, L. H. (1993). Self-complexity and reactions to a relationship breakup. *Journal of Social and Clinical Psychology*, 12, 367-384.
- Sprecher, S. (1994). Two sides to the breakup of dating relationships. *Personal Relationships*, 1, 199-222.
- Sprecher, S., Feilmlee, D., Metts, S., Fehr, B., & Vanni, D. (1998). Factors associated with distress following the breakup of a close relationship. *Journal of Social and Personal Relationships*, 15(6), 791-809.
- Sternberg, R. J. (1986). A triangular theory of love. *Psychological Review*, 93, 119-135.
- Tashiro, T. & Frazier, P. (2003). "I'll never be in a relationship like that again": Personal growth following romantic relationship breakups. *Personal Relationships*, 10(1), 123-128.
- Worden, J. W. (1991). *Grief Counseling and Grief Therapy*. New York: Springer Publishing Co, Inc.
- Wright, P. H. & Wright, K. D. (1991). Codependency: Addictive love. *Contemporary Family Therapy*, 13(4), 435-454.

From a Patriarchal Community to an Androgynous Community in  
Alice Walker's *The Color Purple*

愛麗絲·沃克《紫色姊妹花》—  
由父權社會轉變為兩性共存的社會

賴姿蓉\*

Tzu-Jung Lai

(收件日期 99 年 3 月 23 日；接受日期 99 年 10 月 16 日)

**Abstract**

In her 1982 novel *The Color Purple*, Alice Walker skillfully develops an alternative perspective that challenges, overturns, and regenerates the patriarchal society of the novel. Critics have given deserved attention to Shug Avery and Sofia Butler as models for Celie's evolution; for instance, Bell Hooks writes of "black women... like Shug and Sofia [who] rebelliously place themselves outside the context of patriarchal family norms..." (294). The major trait of these alternatives to male domination is their ability to break through imposed stereotypes and boundaries to provide models for others, both male and female, to follow. These alternatives are clearly androgynous. Albert and Celie argue but cannot decide whether Shug and Sofia are better characterized as "manly" or "womanly." In the end they agree that Sofia and Shug are not like men, but they are not like women either. However, Walker presents this androgynous alternative in the form of both female and male characters.

**Key words:** Alice Walker, Androgyny, Patriarchy.

---

\*臺中教育大學英語學系兼任助理教授

## 摘要

愛麗絲·沃克在《紫色姊妹花》這作品中，呈現出與眾不同的切入論點：企圖以挑戰及顛覆的手法來突破或重建所謂的父權社會。而莎格與蘇菲亞在此小說中，詮釋扮演所呈現出來的意義，正是希麗成長所要的最佳典範。如貝爾·互克所言，莎格與蘇菲亞突破父權印象裡的刻板枷鎖，甚至推翻父權社會長期保有的藩籬，而這再再，都足以作為男性或女性勇於挑戰的最佳典範精神。就如阿爾伯特和希麗討論的，莎格與蘇菲亞既不像男性也不像女性；而是兼具雄性的豪氣特質及雌性的柔和特徵。然而，愛麗絲·沃克在此作品《紫色姊妹花》中，相呼應的人物也亦是；不只女性角色具備男性的特質，連男性角色也呈現雌雄同體的特徵。

關鍵詞：父權社會、雌雄同體、愛麗絲·沃克

Patriarchy is denounced as a social structure supporting and condoning male domination over women, specifically represented as black male domination over black females. Men govern the society or family with authority descending through their fathers. In *The Color Purple*, Alice Walker portrays the masculine threat, represented by black masculinity, and how it must be contained, controlled, and eventually transformed. The most oppressive patriarchal social order is revealed by Walker's emphases on the transformation of Mr.\_\_\_\_, Celie's stepfather, and God. From the extent of *The Color Purple*, one can infer that Walker relentlessly questions the phallogocentric patterns of thought that, consciously or unconsciously, assume and advance a view of the masculine as the natural source of power and authority. She further subverts the belief that the feminine is naturally subject to the masculine. Thus, the theory that man is present, and woman is absent does not perpetuate itself.

This novel starts with a warning and a threatening command made by Celie's stepfather, Alphonso. "You better not never tell nobody but God. It'd kill your mammy."<sup>1</sup> Straightaway, Celie's letters written to God are arranged in a context of male hegemony. From her first letter one sees that Celie is a female victim of male domination and a father's sexual abuse. At the age of fourteen, she is raped by Alphonso. After bearing him two children who are taken away from her, Celie is married off by her stepfather to a widower, Albert.

Celie's status is insinuated while her stepfather is negotiating her marriage to Mr.\_\_\_\_. Her stepfather relates, "She ugly... But she ain't no stranger to hard work. And she clean. And God done fixed her. You can do everything just like you want to and she ain't gonna make you feed it or clothe it...She'd come with her own linen. She can take that cow she raises down there back of the crib" (Walker, 1982, p.9). When Albert, whom Celie calls "Mister," returns for a second inquiry, the transaction is finalized. He narrates, "Let me see her again" (Walker, 1982, p.12). Celie elaborates, "I go stand in the door. The sun shine in my eyes. He's still up on his horse. He look me up and down. Pa rattle his newspaper...Turn round, Pa say. I turn round" (Walker, 1982, p.12). Resonating through this scene is the reminiscence of a slaver's auction in the sale and bartering of humans in the Southern economy. Similarly, Celie's status as a slave or chattel is reconfirmed while Albert is asking "That cow still coming?" (Walker, 1982, p.12). Celie is submissive to her stepfather and later to God and to her husband. Burdened with farm work, the care of four children, and domestic chores, Celie is overworked, beaten, and reduced to virtual bondage by her husband. She is obeying male-given orders. When Harpo asks Celie what he ought to do to "make her [Sofia] mind" (Walker, 1982, p.38), Celie puts it, "Beat her." She has internalized the dogma of male authority. However, as Celie sees Harpo, his face is a mess of bruises. Celie is subservient to male hegemony, for she accepts the norm that requires female subjugation to father and husband. Taught to honor father and mother regardless, Celie could not be angry at her daddy because he, Albert, is her daddy. She undergoes Albert's abuse for the

same reason. She tells Sofia, “Well, sometime Mr. \_\_\_ git on me pretty hard. I have to talk to Old Maker. But he my husband. I shrug my shoulders” (Walker, 1982, p.44).

Until Shug Avery, Albert’s mistress, guides her to appreciate the beauty of her own body, Celie remains devoid of any sense of self-esteem or self-value. Shug describes, “Here take this mirror and go look at yourself down there, I rat you never seen it, have you?. Then inside look like a wet rose” (Walker, 1982, p.82). The realization of herself as beautiful and loving is the significant catalyst that leads her to develop a self-acceptance and independence.

Through Shug’s guidance, Celie discovers piles of her sister Nettie’s letters that Albert has concealed from her. From then on, Celie commences to alter her own opinions of God, man, and her place within the scheme of patriarchal orders. Not only does she learn that her sister and children are in Africa, but that her real father has been lynched and her mother driven insane. These misfortunes and catastrophes shatter Celie’s belief in the “big and old and tall and graybearded and white” (Walker, 1982, p.201) man to whom she has been praying and writing for a long time. “And act just like all the other mens I know,” Celie writes, “Trifling, forgetful and lowdown” (Walker, 1982, p.199). Resisting the white male authority of a patriarchal God, who gives orders and punishments, Celie sets out to address her letters to her sister.

The ideal male authority, the white God, is transformed from a patriarchal figure into a pantheistic god. As Celie is quite aware of her exploited and mistreated state, she is able to say to Shug,

What God do for me? I ask. She say, Celie! Like she shock. He gave you life, good health, and a good woman that loves you to death. Yeah, I say, and he give me a lynched daddy, a crazy mama, a lowdown dog of a step pa and a sister I probably won’t ever see again...If he ever listened to poor colored women the world would be a different place, I can tell you...Just sit up there glorying in being deaf, I reckon. (Walker, 1982, p.199-200)

Here, God is deaf to the voice of poor, colored women. Conversely, Shug points out her conception of God that is both imminent and transcendent. She sneers at the scriptural portrayal of God, and she explains, “Ain’t no way to read the bible and not think God white... when I found out I thought God was white, and a man, I lost interest” (Walker, 1982, p.202). Describing her god as “It,” Shug announces, “Yeah, It. God ain’t a he or a she, but a It... God is everything... Everything that is or ever was or ever will be. And when you can feel that, and be happy to feel that, you’ve found It” (Walker, 1982, p.202). Shug gives Celie another vision of a loving God who wants believers to celebrate life, to experience pleasure. He is also a god to be pleased. Shug says, “it pisses God off if you walk by *the color purple* in a field somewhere and don’t notice it... People think pleasing God is all God care about. But any fool living in the world can see It always trying to please us back” (Walker, 1982, p.203).

Here, Shug carefully notes that people who live in the world must get to know God; however, merely surviving and waiting for a reward in heaven is the patriarchal way. Therefore, Shug's version of God has deconstructed the fountainhead of patriarchy. Still, Celie comprehends that "It is like Shug, You have git man off your eyeball, before you can see anything a'tall" (Walker, 1982, p.204). Obviously, the loss of the hierarchies that foster dominance and oppression changes Celie's perception of the self in society and even in relation to God. Hence, it is Celie's progression from a belief in woman's independence from man to Shug's concept of a nonracial, genderless God. At the end of the novel, Celie becomes a pantheist. She addresses, "Dear God. Dear stars, dear trees, dear sky, dear peoples. Dear Everything. Dear God" (Walker, 1982, p.292). It clearly reveals Celie's newfound pantheism.

Sewing and quilting are occupations in which women and sometimes men participate. Sofia, Shug, and Celie all share in the art of quilting. As Celie leaves Albert to move to Memphis with Shug, she makes a living by practicing the traditionally feminine art of sewing and designing pants that are suitable for the individual male and female wearer. Likewise, Sofia and Shug contribute to making a quilt by donating patching material to Celie, who now is the woman wearing the pants and smoking a pipe. Sometimes men perform an enterprise like sewing. Take, for example, the Olinka men who wear dresses. They are known for their quilts, which are full of animals and birds and people.

For Albert, he moves from male oppressor to enlightened being, willingly surrendering his devotion to the phallogocentric social order. His transformation begins when Celie's curses emasculate him. Albert must be completely desexualized in the transformative process, since sexuality and power are so closely related to the politics of domination. He has inherited from Old Mister, along with his white, slave-owner grandfather's farm, the values of ownership, mastery, and domination. In turn, he endeavors to impose these values on his own son, Harpo. Albert tries to indoctrinate a pattern of dominance and submission on his wife and children. For example, Celie reveals that he beat her like he beat the children. Albert inculcates Harpo that "Wives is like children. You have to let 'em know who got the upper hand. Nothing can do that better than a good sound beating" (Walker, 1982, p.37). Like his father, who thwarts his son marrying the only woman he has ever loved, Albert tries to dissuade Harpo from marrying Sofia. Albert warns Sofia that "No need to think I'm gon let my boy marry you just cause you in the family way. He young and limited. Pretty gal like you could put anything over on him" (Walker, 1982, p.33).

Later, Albert changes. Having emerged with respect for and understanding of women, Albert at last is able to cast off patriarchal codes of masculine behavior and partake in some feminine activities. Accordingly, late in the novel Albert is working his fields once again, cleaning house for himself, and even cooking. Then he begins sewing with Celie on the porch



of the house they once shared and designing shirts to go with Celie's pants. He recollects that in his childhood he liked to sew along with his mother until others ridiculed him. At this moment in time, Celie has allowed a reconciliation with a much-changed Albert, accepting his company, getting to know him, and assisting him in overcoming the restrictive perception of masculine and feminine roles that is handed down to him by this phallogocentric culture. Although his proposal of marriage is turned down by Celie, she still counts him as her close friend to whom she can talk. Most importantly, he becomes an extremely kind and nurturing person, for he knows how to love, share, and be compassionate.

Reversal of gender roles is initially most obvious in the characters Harpo and Sofia. Even as Harpo grows into manhood, Celie notices that his face begins to look like a woman's face. In the beginning, he is in a dilemma of being a patriarchal follower or revealing his own feminine nature. He tries to beat his wife just as his father beats Celie. Through a long struggle, Harpo learns to mother his father.

When Albert indulges in drinking, Harpo takes over the traditionally feminine duties of cooking, bathing, cleaning, and nurturing his father back to health. At one point, Sofia walks in to find Harpo and his father asleep in each other's arms. Sofia scoffs at rigid gender definitions. She is portrayed as one of the "amazons" (Walker, 1982, p.71). Sofia is at home in a man's pants, splitting shingles and fixing the leaking roof. This scene recalls the vision from Nettie's letter reporting that in the Olinka village the job of thatching roofs belongs to the women. Sofia also prefers field work and even chopping wood to keeping house. In Africa, Nettie informs Celie that women are responsible for the crops. She claims that "All my life I had to fight. I had to fight my daddy. I had to fight my brothers. I had to fight my cousins and my uncles. A girl child ain't safe in a family of men" (Walker, 1982, p.42). Not only does Sofia oppose Harpo's imposed submission, but she is also jailed for "sassing" the mayor's wife and knocking the mayor down when he slaps her for impudence. Sofia subverts the conventional obedient roles expected of women. Even more, Sofia and Harpo's mistress learn to share Harpo and the duty of nurturing each other's children while avoiding the lasting dependence on one man that perpetuates masculine power. When at the end of the novel Harpo and Sofia are together again, they revert to the roles that they are most content with. Harpo truly enjoys "woman's work," cooking and washing dishes and staying at home. Sofia is clerking in the store that Celie has inherited from her real father.

Similarly, Shug is as manly as Sofia. Shug initiates Celie into recognizing her own sexuality and an appreciation of her body. As soon as they enter into their lesbian relationship, Celie and she cross traditional gender boundaries. Shug is a self-invented character whose sense of self is not male-inscribed, either. There is something of the masculine in Shug, despite all her feminine charm. She is inept at sewing. Her three children are raised by her mother. Celie also acknowledges that Shug is sometimes manly in her talk. On one occasion, Shug greets Sofia

with, "Girl, you look like a good time, you do" (Walker, 1982, p.85). Celie contemplates,

Men say stuff like that to women, Girl, you look like a good time.

Women always talk about hair and health. How many babies living or dead, or got teef.

Not bout how some woman they hugging look like a good time. All the men got they eyes glued to Shug's bosom. I got my eyes glued there too.(Walker, 1982, p.85)

Much later, Albert and Celie talk about their admiration for Shug, but disagree about what constitutes womanliness and manliness:

Mr. \_\_\_ast me the other day what it is I love so much bout Shug. He say he love her style. He say to tell the truth, Shug act more manly than most men. I mean she upright, honest... You know Shug will fight, he say.

Just like Sofia. She bound to live her life and be herself no matter what.

Mr. \_\_\_think all this is stuff men do. But Harpo not like this, I tell him. Specially since she and Sofia the ones got it. Sofia and Shug not like men, he say, but they not like women either. (Walker, 1982, p.276)

Besides, when Shug and Albert were courting, Shug used to put on Albert's pants. Albert loved to see Shug in pants and he even put on her dress. Shug has learned to turn her back on the role that is assigned by the patriarchy. Put simply, Shug is self-concerned and self-centered, in spite of her great capacity to love. In the process of liberating herself, she takes on masculine roles and refuses feminine qualities, such as her ability to set other people's needs before her own, her great capacity for nurturance, and her ability to maintain lifelong nonsexual emotional bonds.

To continue, Nettie's letters provide a parallel between the oppressive, male-dominated Southern society and an oppressive and male-dominated society in Africa. Nettie compares the authority that the Olinka man has over his wife to the authority that their stepfather has over her and Celie. She also contrasts the desire of the African society to keep women uneducated with the desire of American whites to keep blacks ignorant. The clitoridectomy is required as a part of young African women's initiation into adulthood. African culture performs this rite in an attempt to remove that which is masculine from the female genitalia. Such genital mutilation suggests that gender differentiation is socially inscribed. In a patriarchal society, Tashi, the young Olinka woman whom Celie's son marries, suffers scarification and clitoridectomy, rituals of female mutilation, to preserve her tribal culture and identity in the face of white encroachment upon the traditional village life.

*The Color Purple* is the only novel written in an epistolary form by Alice Walker. It criticizes male hegemony, especially the violent abuse of black women by black men. The author attempts to establish a de-gendered community that is based on sexual equality. From the length of the novel, one finds that Celie has set up a new model relationship, one that is based on new

gender roles for men and women.

She creates an androgynous community where power is shared and neither sex is devalued or subservient. Women share an equal status with the men. Celie is at peace with Albert only when they achieve an androgynous blend of traditionally male and female characteristics. Gender sharing and gender crossover finally permit Celie and Albert to grow toward wholeness by growing more like each other.

## Notes

1 Alice Walker, *The Color Purple* (New York: Pocket Books, 1982), 1. All subsequent quotations are from this edition; subsequent passage references will appear parenthetically after the quotation.

## Reference

### I. Primary Reference

Walker, Alice. (1982). *The color purple*. New York: Pocket Books.

### II. Secondary Reference

Anderson, Linda. (Ed.). (1990). *Plotting change: Contemporary women's fiction* (pp. 84-96). London: Edward Arnold.

Ashcroft, Bill, Griffiths, Gareth, & Tiffin, Helen. (1989). *The empire writes back: Theory and practice in post-colonial literatures*. London and New York: Routledge.

Bauer, Dale M. & Mckinstry, Susan Jaret. (Eds.) (1991). *Feminism, bakhtin, and the Dialogic* (pp. 199-217). Albany: State University of New York Press.

Berlant, Lauren. (1988). "Race, gender, and nation in *the color purple*." *Critical inquiry*. 14(4), 831-59.

Bloom, Harold. (Ed.). (1989). *Alice walker*. New York: Chelsea House Publishers. Butler-Evans, Elliott. *Race, gender, and desire: Narrative strategies in the fiction of toni cade bambara, toni morrison & alice walker* (pp. 59-89, 123-209).

Chevigny, Bell Gale & Laguardia, Gari. (Eds.) (1986). *Reinventing the americas: Comparative studies of literature of the united states and spanish america* (pp. 224-241). Cambridge: Cambridge University Press. Christian, Barbara. (1985). *Black feminist criticism: Perspectives on black women writers* (pp. 1-30, 81-101, 159-163, 171-203). New York: Pergamon Press.

Cooke, Michael G. (1984). *Afro-American literature in the twentieth century* (pp. 157-176). New Haven: Yale University Press.

- D'haen, Theo & Bertens, Hans. (Eds) (1994). *Liminal postmodernisms: The postmodern, the (post-)colonial, and the (post-) feminist* (pp. 275-299). The Netherlands: Rodopi B. V., Amsterdam-Atlanta, GA.
- Dixon, Melvin. (1987). *Rider out the wilderness: Geography & identity in afro-american literature* (pp. 94-119). Urbana and Chicago: University of Illinois Press.
- Evans, Mari. Ed. (1984). *Black women writers (1950-1980): A critical evaluation* (pp. 453-495). New York: Doubleday.
- Hawthorn, Jerem. Ed. (2nd ed.) (1996). *A concise glossary of contemporary literary theory*. London: Arnold.
- Hayes, Elizabeth T. Ed. (1994). *Images of persephone: Feminist reading in western Literature* (pp. 170-194). Gainesville: University Press of Florida.
- Herndl, Diane Price & Warhol, Robyn R. (Eds) (1991). *Feminisms: An anthology of literary theory & criticism* (pp. 117-137, 249-261, 350-370, 690-712, 815-829). United States of America: Rutgers University Press.
- Hite, Molly. (1989). "Romance, maarginality, matrilineage: Alice walker's the color purple and zora neale hurston's their eyes were watching god." *Novel: A forum on fiction* 22(3), 257-73.
- Karolides, Nicholas J., Burrell, Lee, & Kean, John M. (Eds) (1993). *Censored books: Critical viewpoints* (pp. 191-200). Netuchen: the Scarecrow Press, Inc.
- Reynolds, Peter. Ed. (1993). *Novel images: Literature in performance* (pp. 157-174). London: Routledge.
- Rose, Gloria. (1996). *A note to the reader: The color purple*. Lincoln: Cliffs Notes.
- Strout, Cushing. (1990). *Making american tradition: Vision & revisions from ben franklin to alice walker* (pp. 196-208). New Brunswick & London: Rutgers University.
- Wall, Wendy. (1988). "Lettered bodies and corporeal texts in the color purple." *Studies in american fiction* 16(1), 83-97.
- Winchell, Donna Haisty. (1992). *Alice walker* (pp. 1-13, 85-99). New York: Twayne Publishers.